

بِسْمِ اللَّهِ الرَّحْمَنِ الرَّحِيمِ

جامعة الإسكندرية

كلية الآداب

قسم التاريخ والآثار المصرية والإسلامية

منشآت الأغالبة في إفريقيا "العمائر الدينية"

رسالة مقدمة من

شريف عبد الوهاب السيد محمد

لنيل درجة الماجستير في الآداب قسم التاريخ والآثار المصرية والإسلامية

(شعبة الآثار الإسلامية)

إشراف

الدكتور/ علي محمود سليمان المليجي

٢٠٠٧م / ١٤٢٨هـ

المجلد الثاني

"سجل اللوحات والأشكال"

إهداء

الى الأخ والسيد الأستاذ / محمد مصطفى محمود

الذى ساعدنى فى اخراج هذا المجلد على النحو الذى كنت ارجوه .

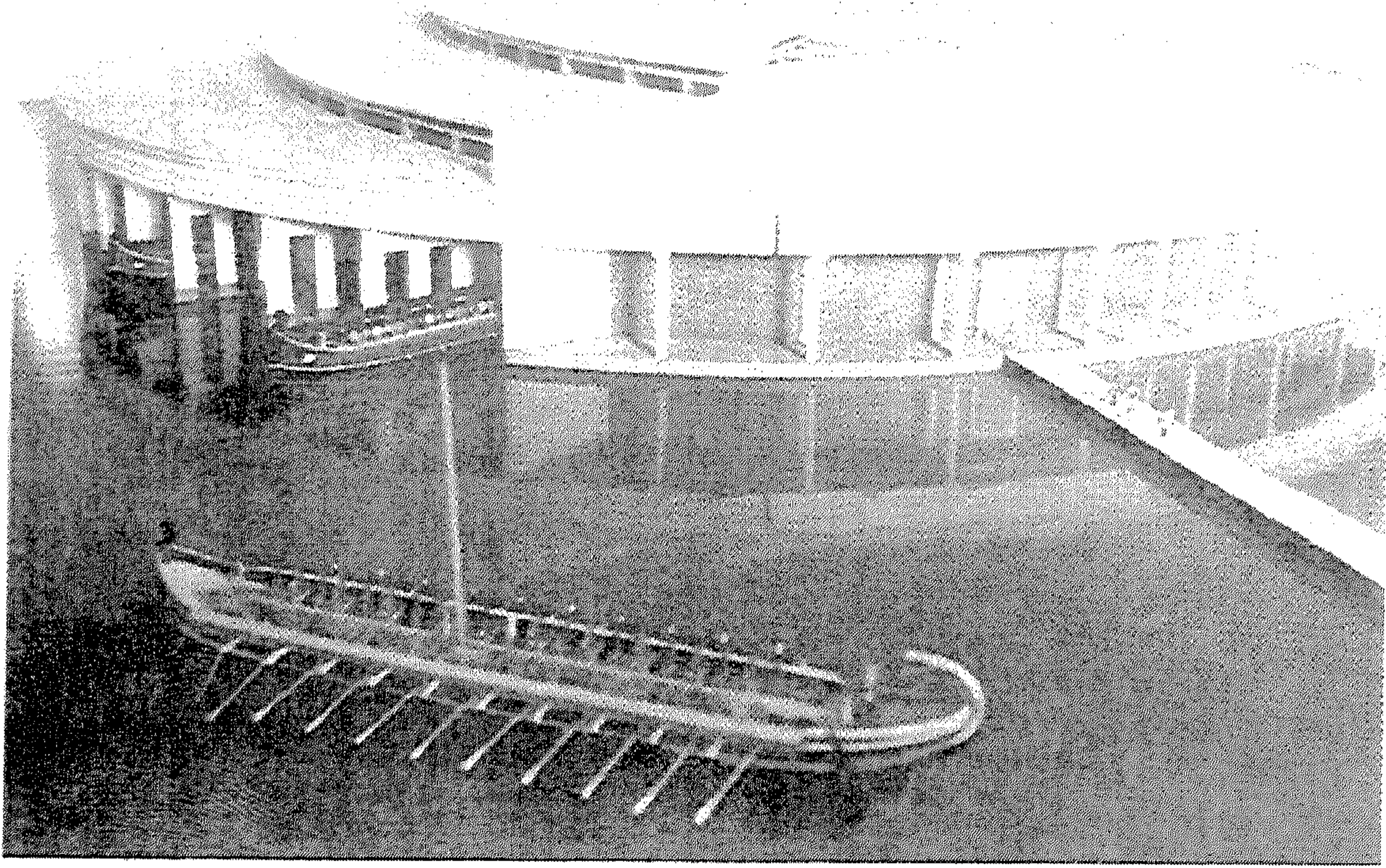

(لوحة رقم ١) نموذج للموانئ اليونانية بقرطاج عن د/عبد الحميد البركاوى

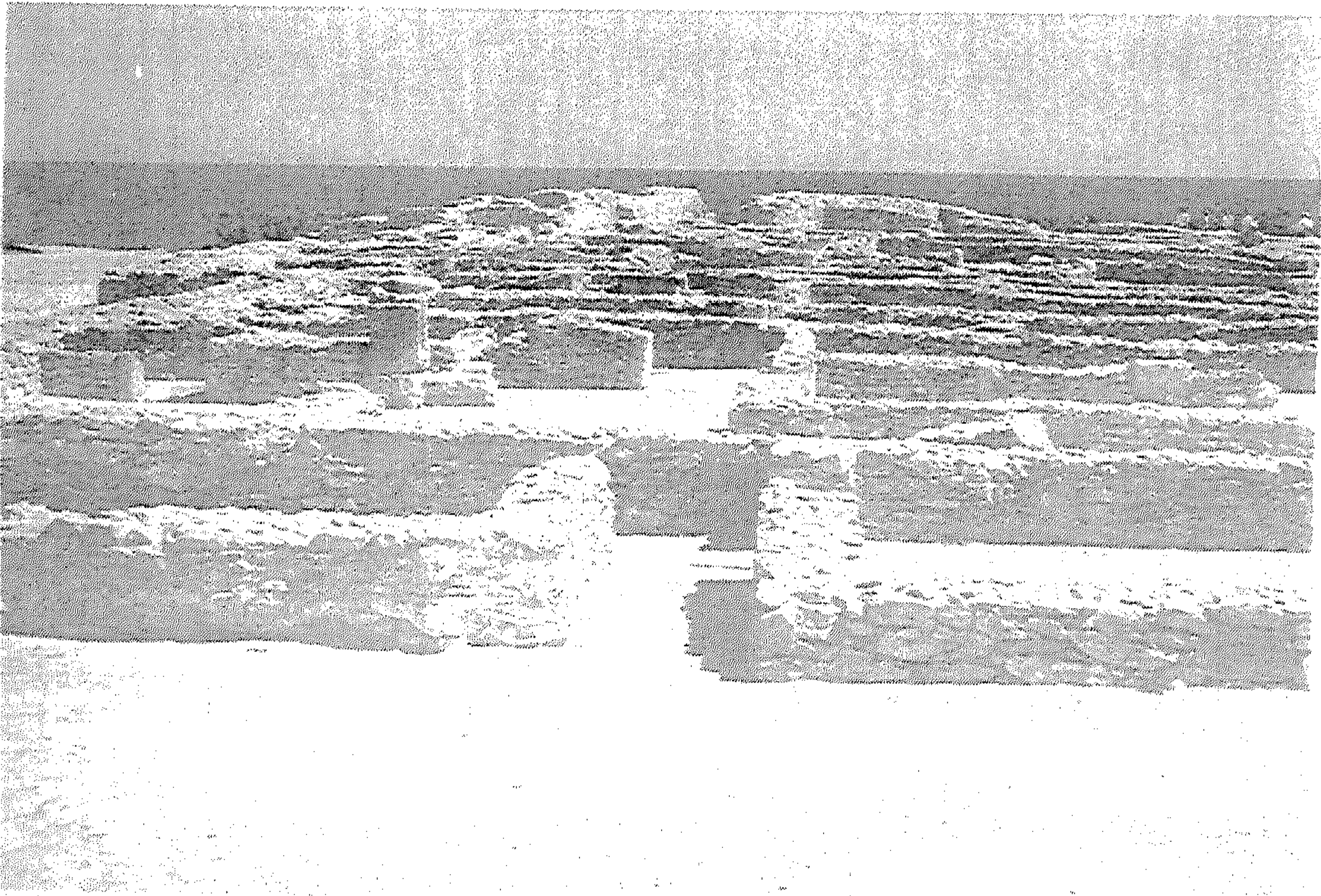

(لوحة رقم ٢) منزل يونانية بكرىوان تعود للقرن الثالث ق.م عن د/محمد حسين قنطر



(لوحة رقم ٣) منظر عام لموقع كركوان عن د/عبد العزيز الدولاتلي

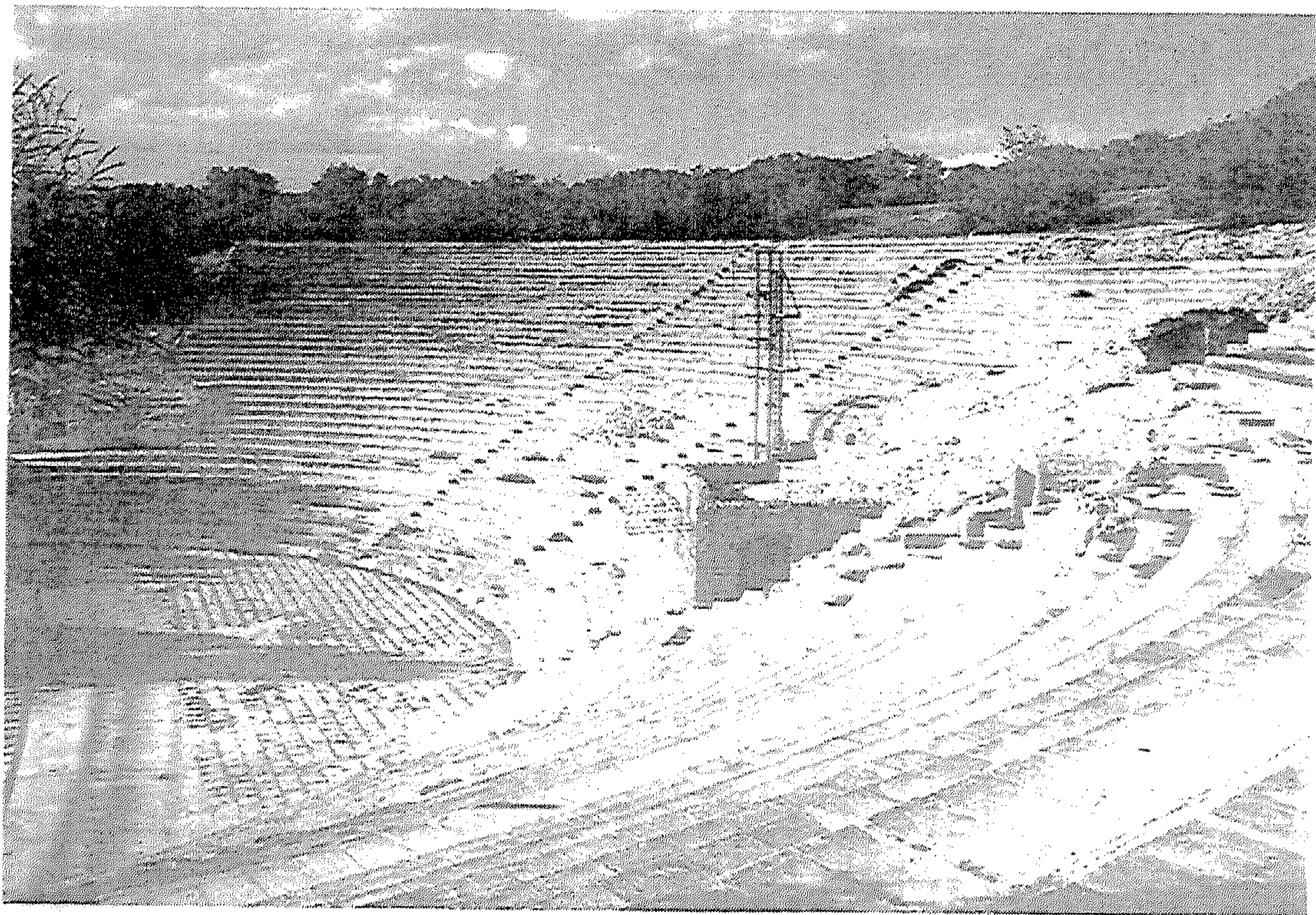

(لوحة رقم ٤) قرطاج : مدارج المسرح الروماني

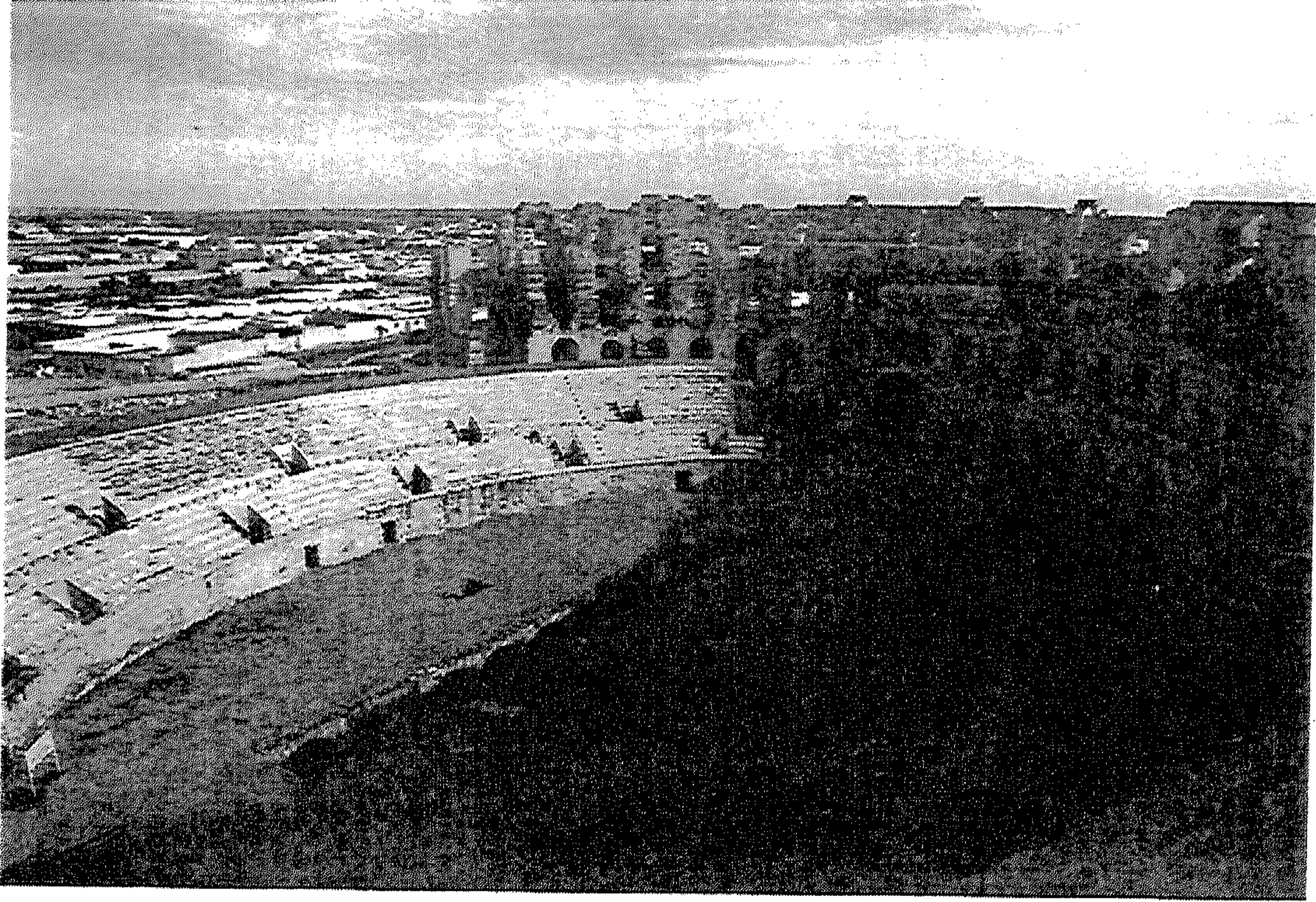

(لوحة رقم ٥) قصر الجم حلبة المصارعة و المدرج المحيطة بها عن الهادي سليم

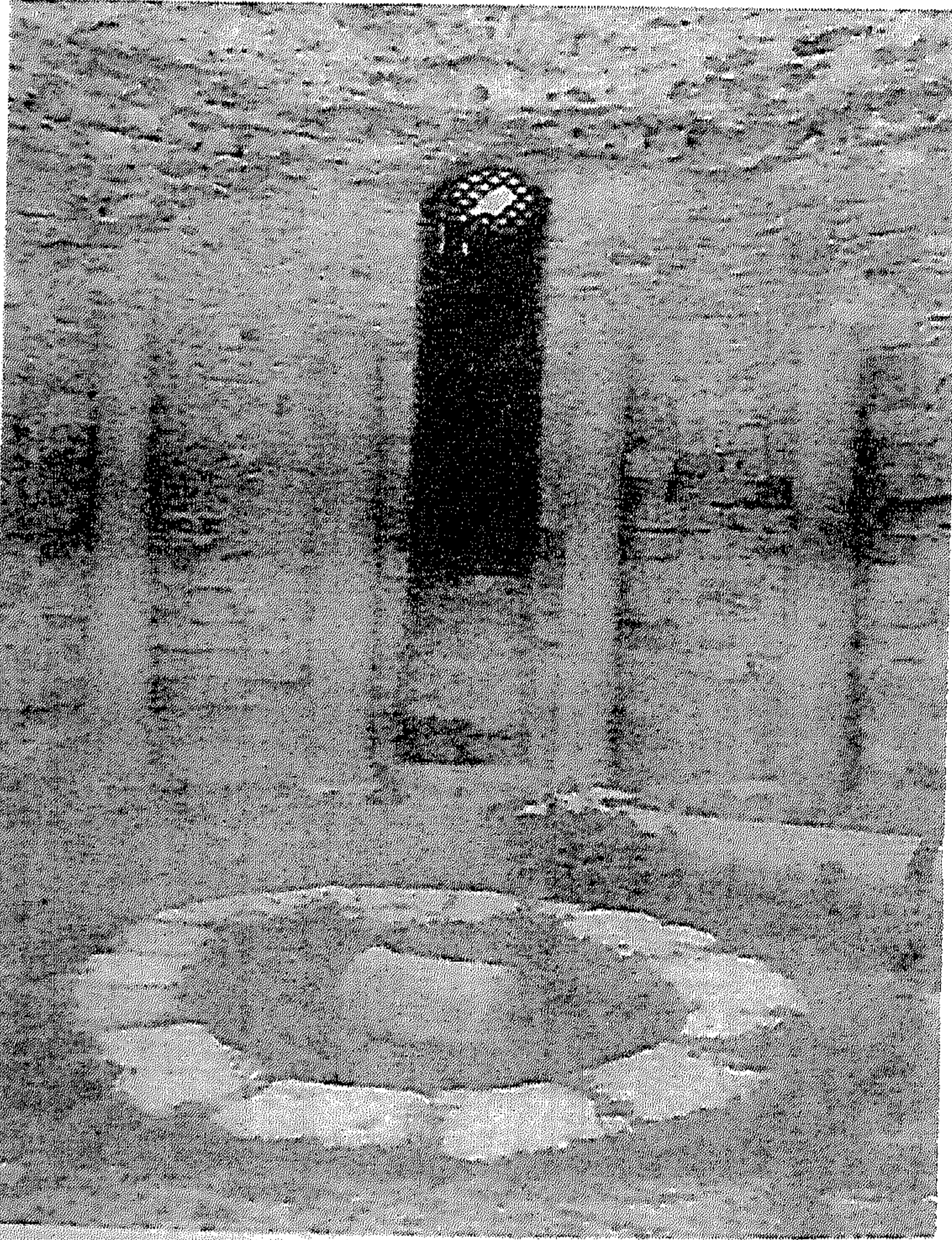

(لوحة رقم ٦) بازيليكية داموس
الكاريتا
عن محمد حسين فنطر.



(لوحة رقم ٧_١) منظر عام للماجل الكبير بالقيروان ٨٦٢ / ٥٢٤٨ م

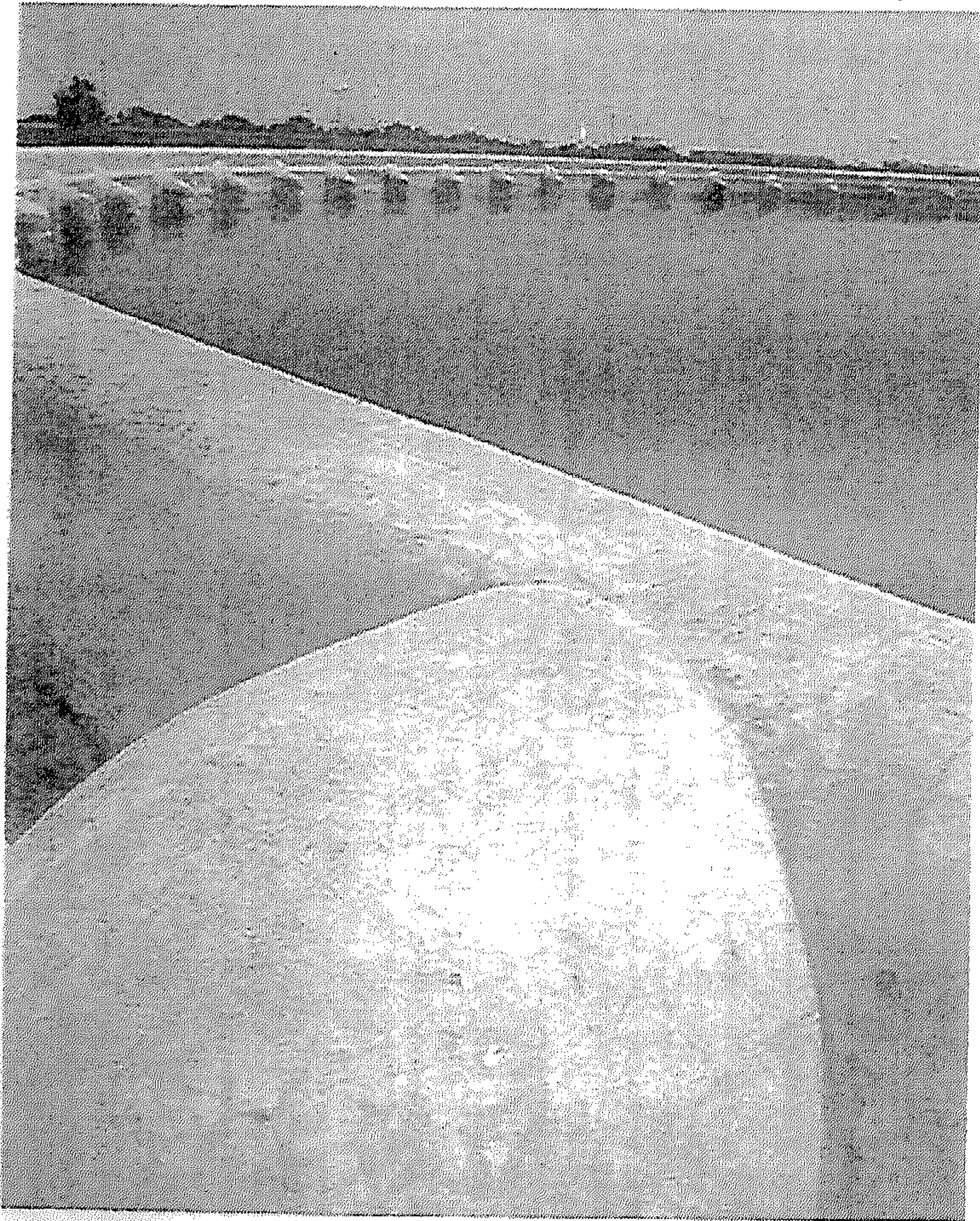

(لوحة رقم ٧_ب) الضلوع الخارجية
بالمجل الكبير

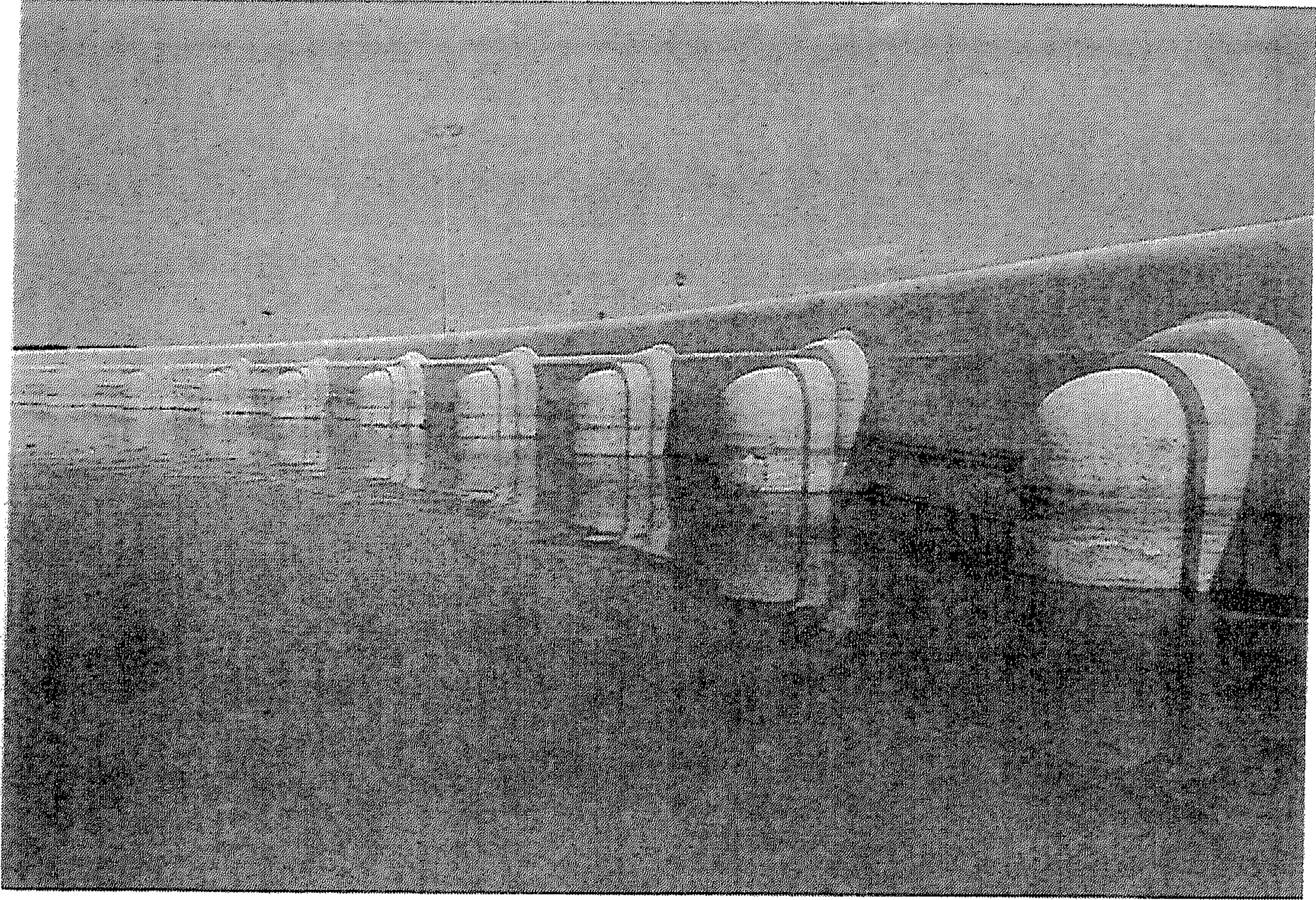

(لوحة رقم ٧ - ج) تفصيل من الماجل الكبير تظهر فيه الضلوع الداخلية .

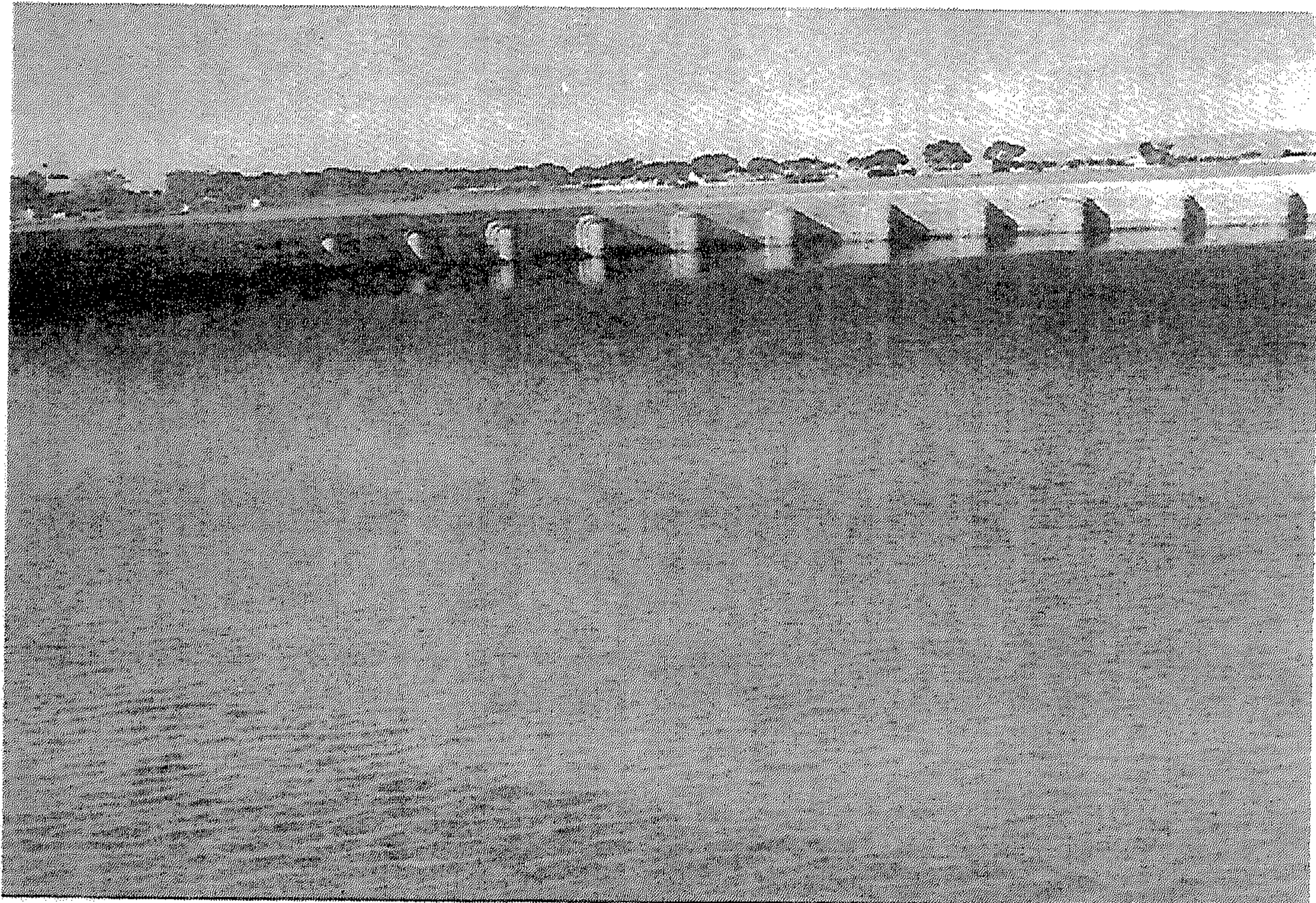

(لوحة رقم ٧ - د) تفصيل من الماجل الكبير بمدينة القيروان .

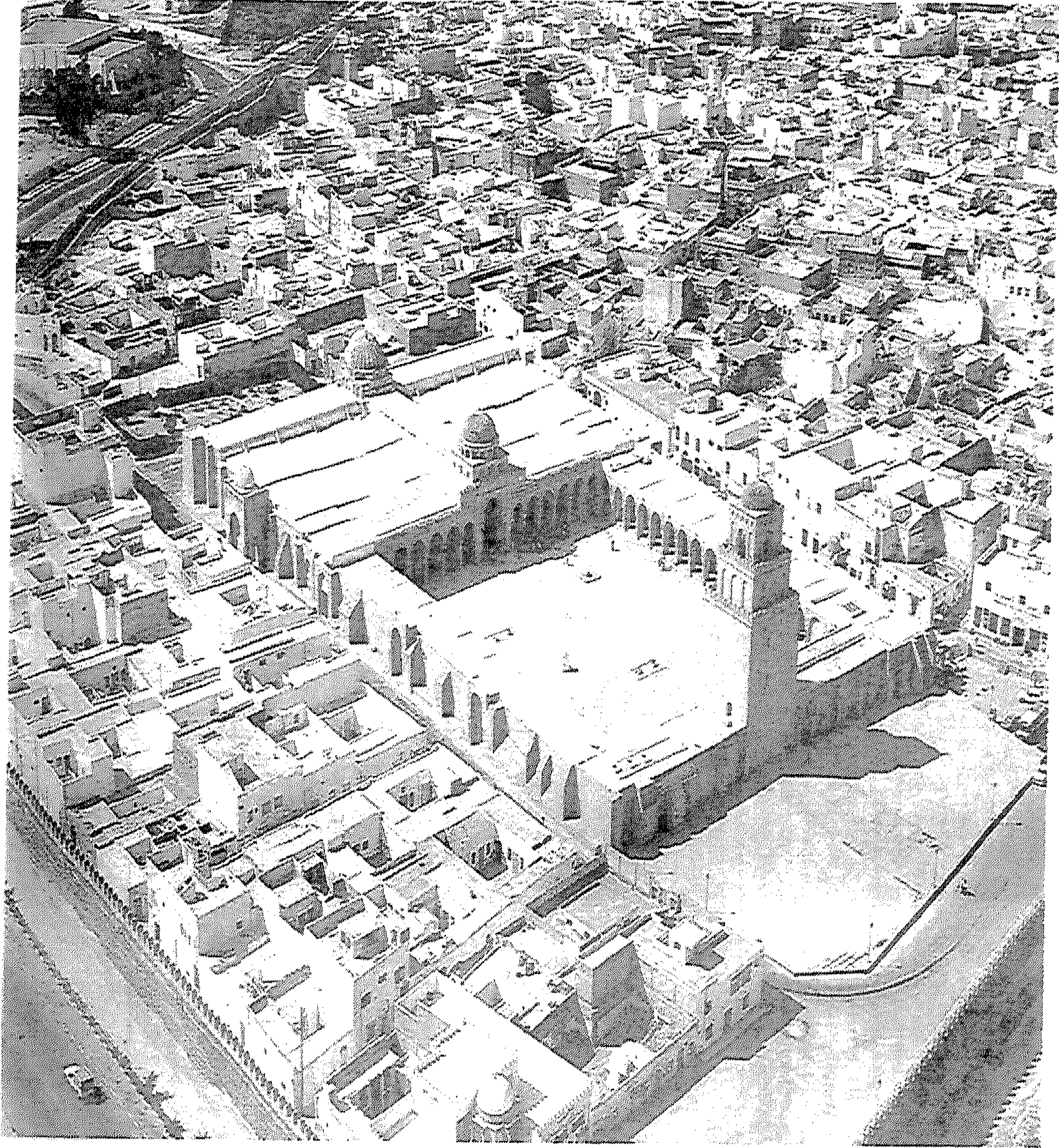

(لوحة رقم ٨) منظر عام للمسجد الجامع بالقيروان .

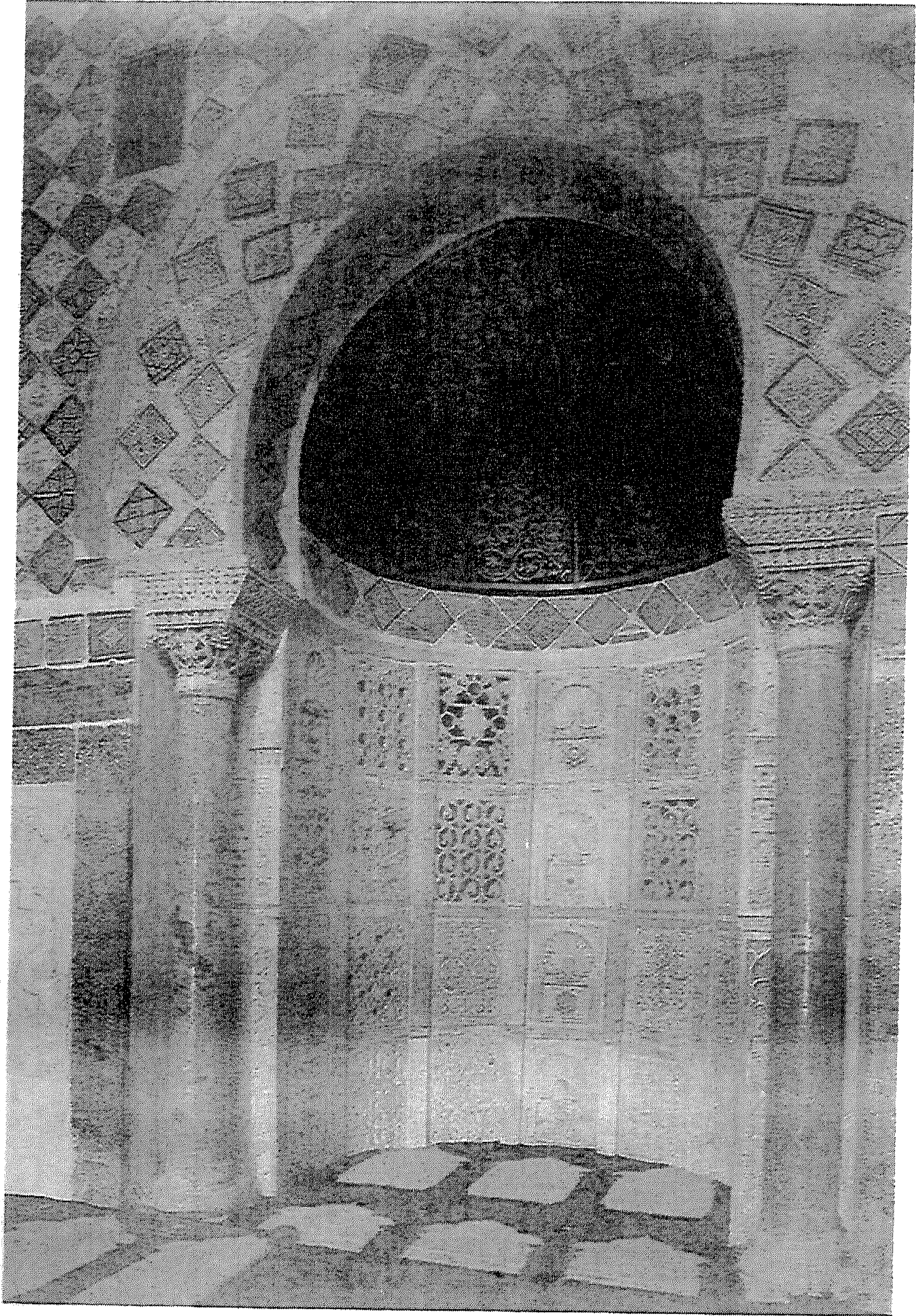

(لوحة رقم ٩) محراب جامع القيروان ويكتنفه الصودان اللذين تم جلبهما للجامع في عهد
حسان بن النعمان ويعطوهما تاجان من عهد زيادة الله

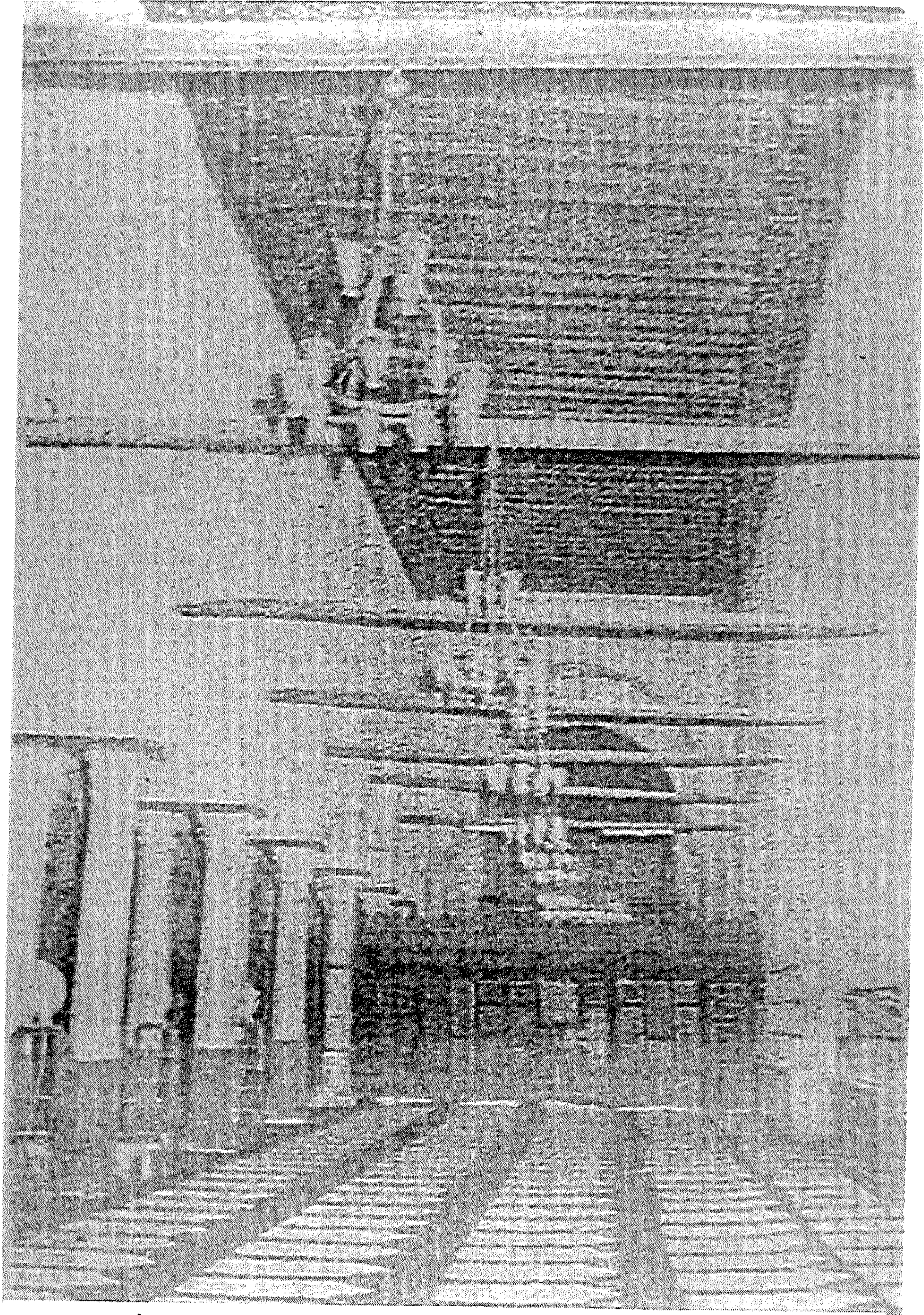

(لوحة رقم ١٠) الرواق الموازي للمحراب بجامع القيروان عن مكتورة نجوى عثمان

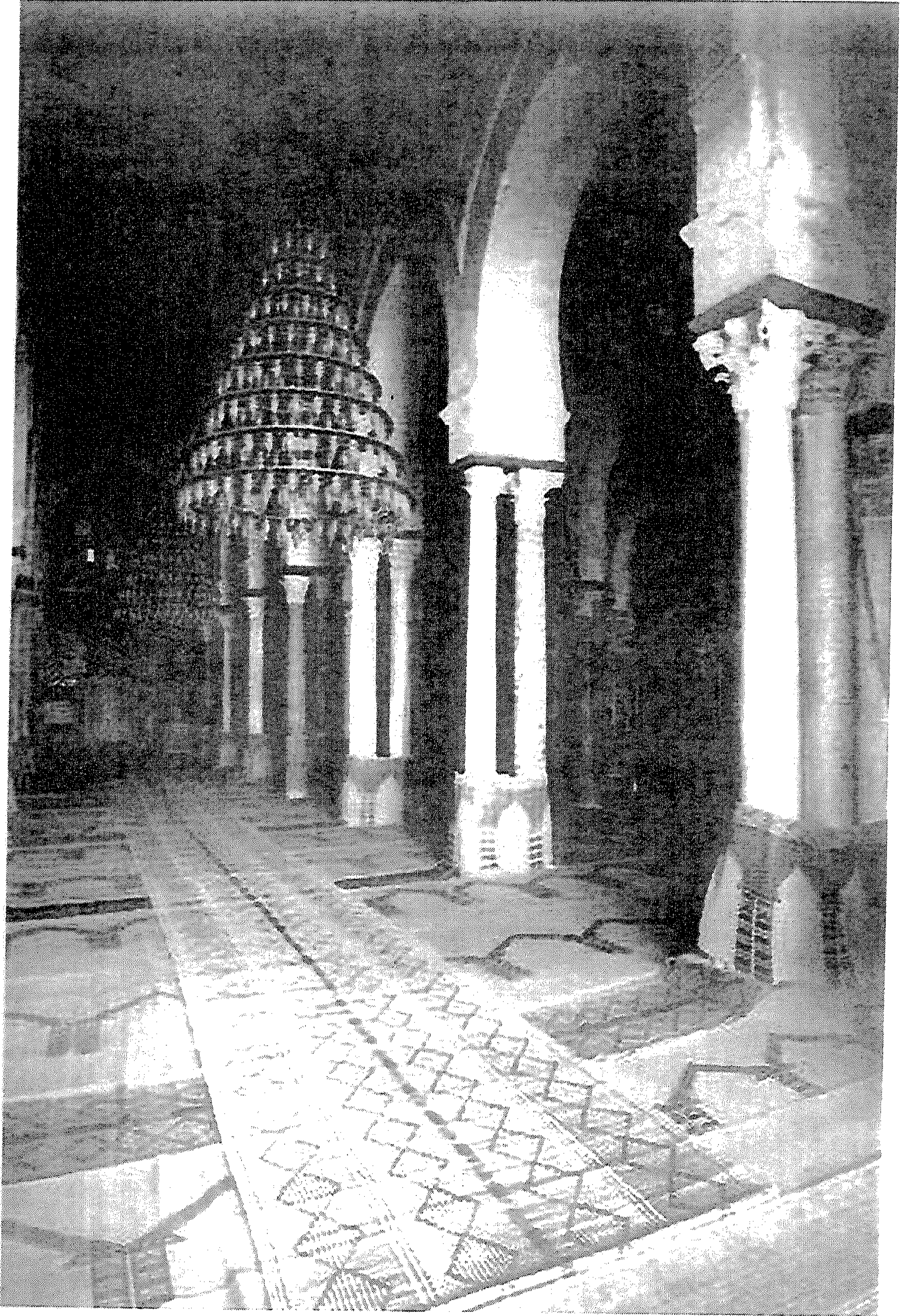

(لوحة رقم ١١) الرواق العمودي على المحراب بجامع القيروان



(لوحة رقم ١٢) جناح القبلة بجامع القيروان

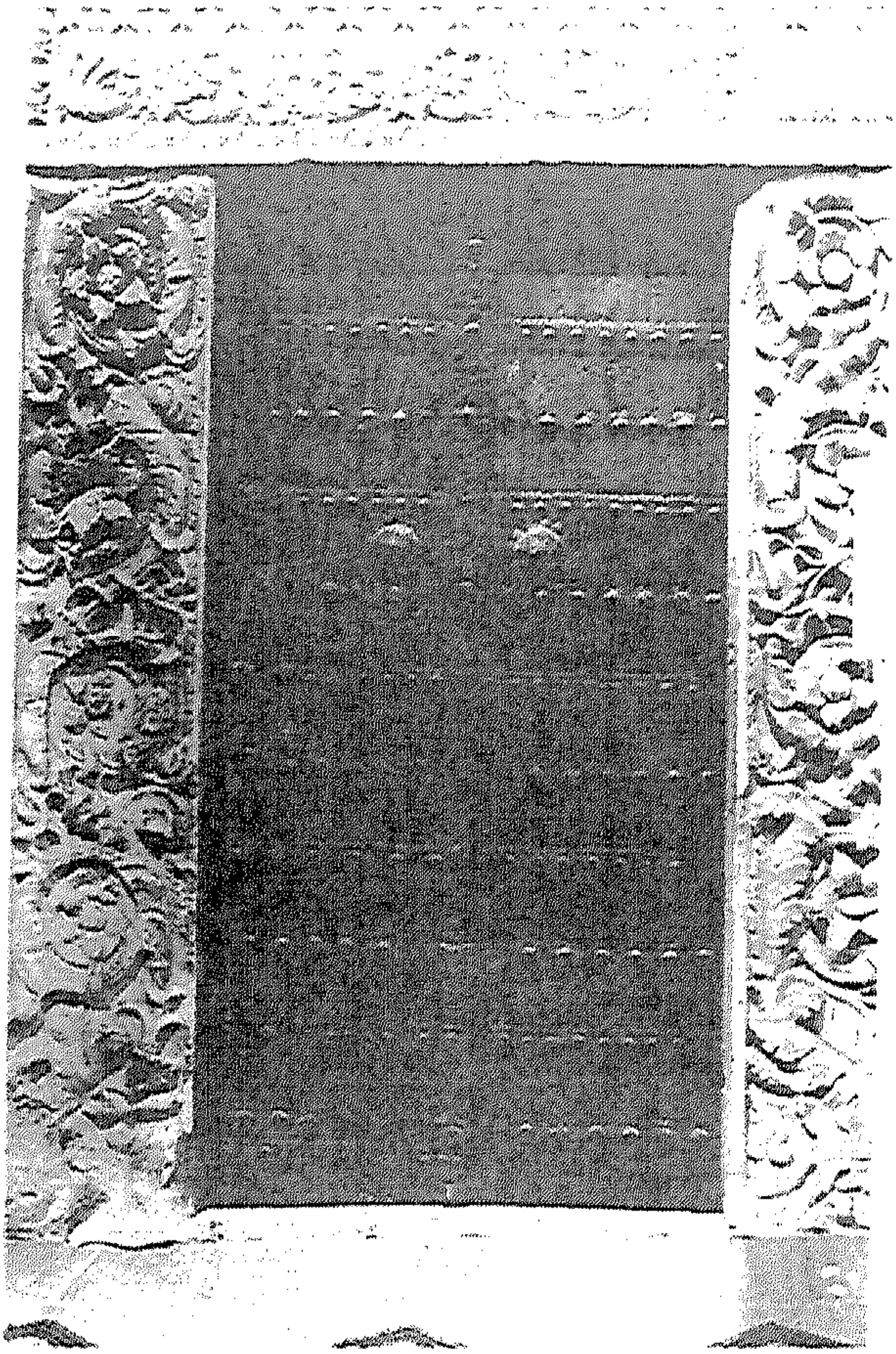

١٣

(لوحة رقم ١٣) باب المقصورة الداخلى المعروف بباب الإمام
وينفذ منه إلى مقدم جامع القيروان عن منجى الكعبى

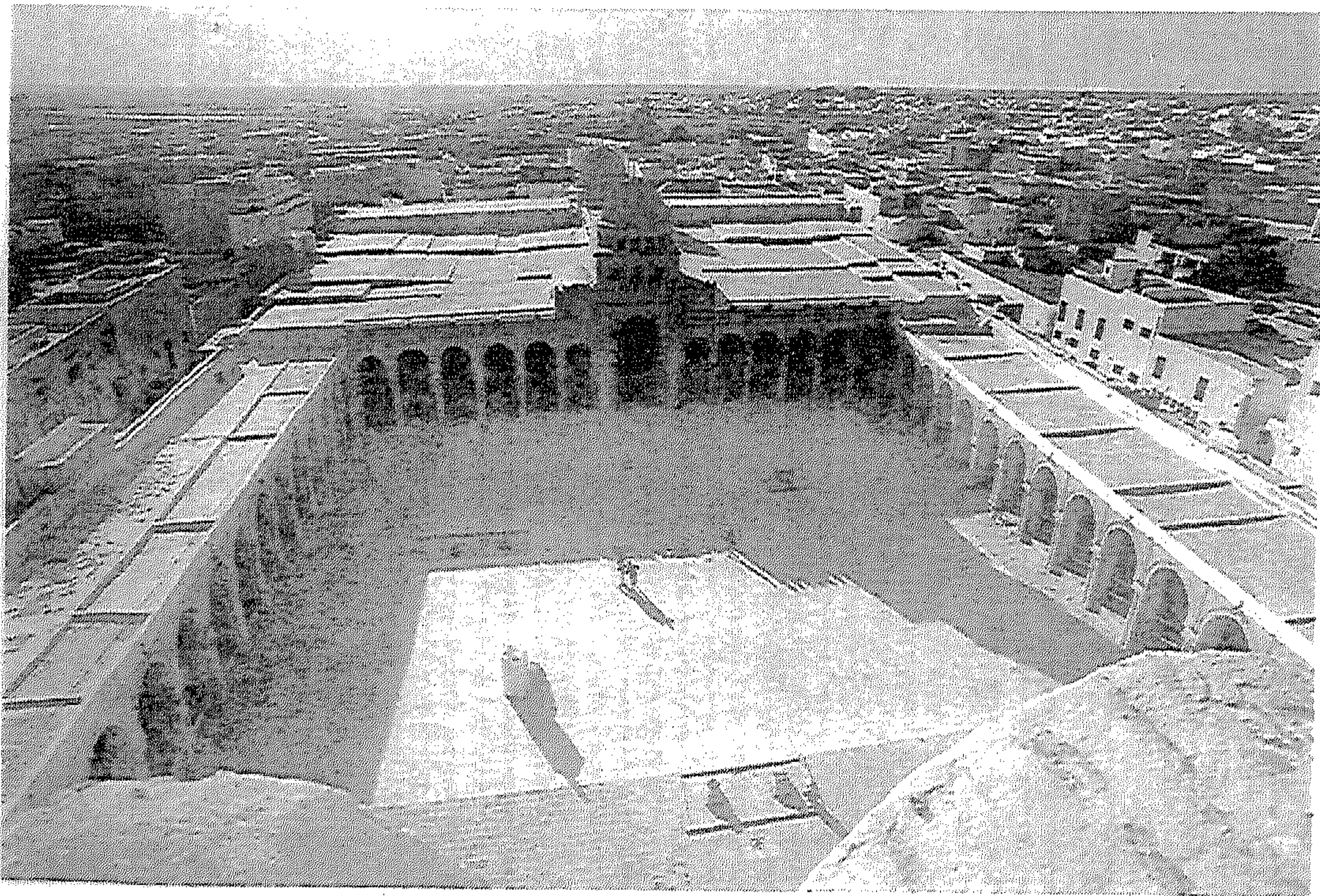

(لوحة رقم ١٤) واجهة مقدم جامع القيروان

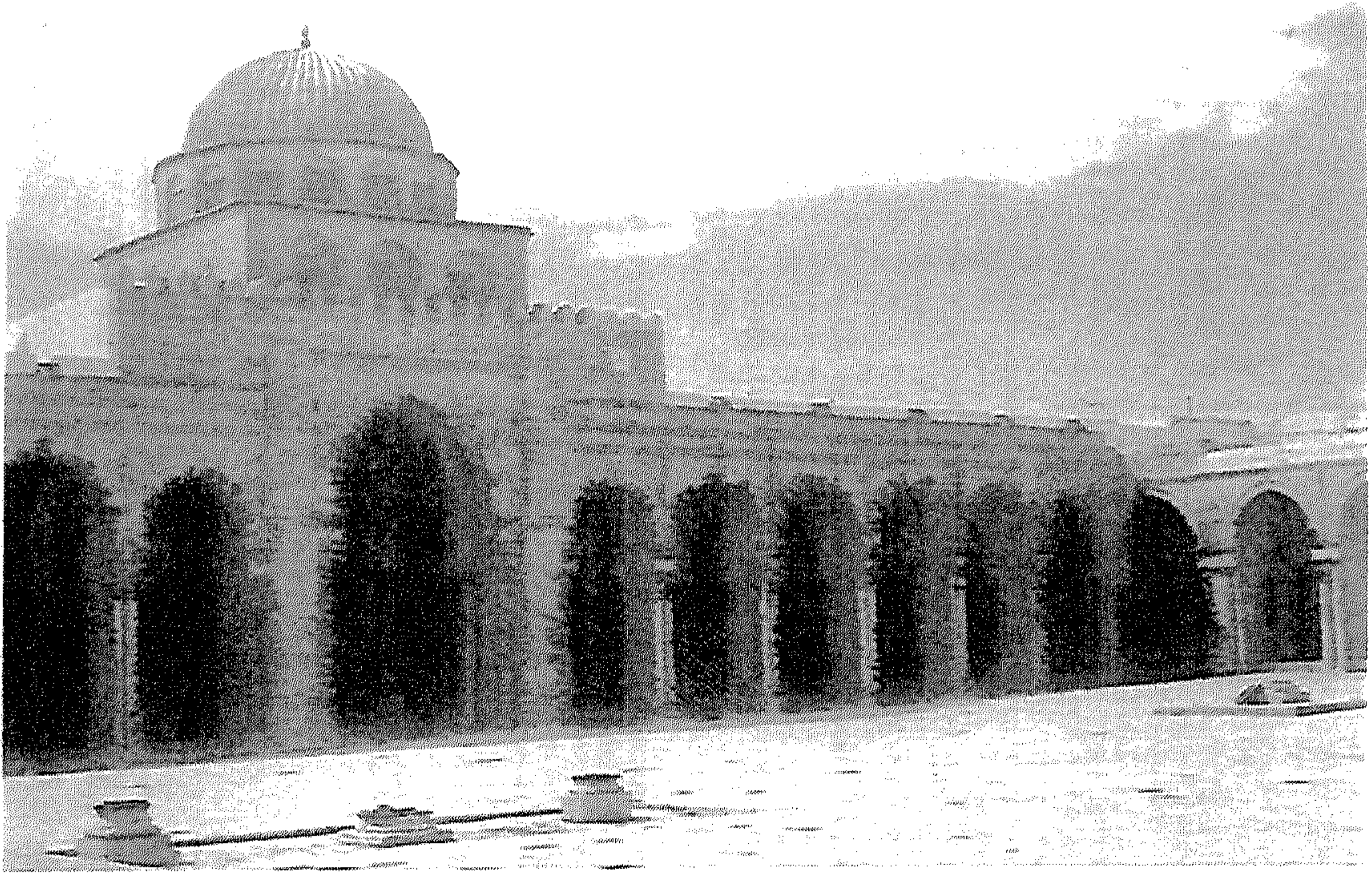

(لوحة رقم ١٥) المدخل الرئيسي بواجهة مقدم جامع القيروان وترتفع فوقه قبة البهو.

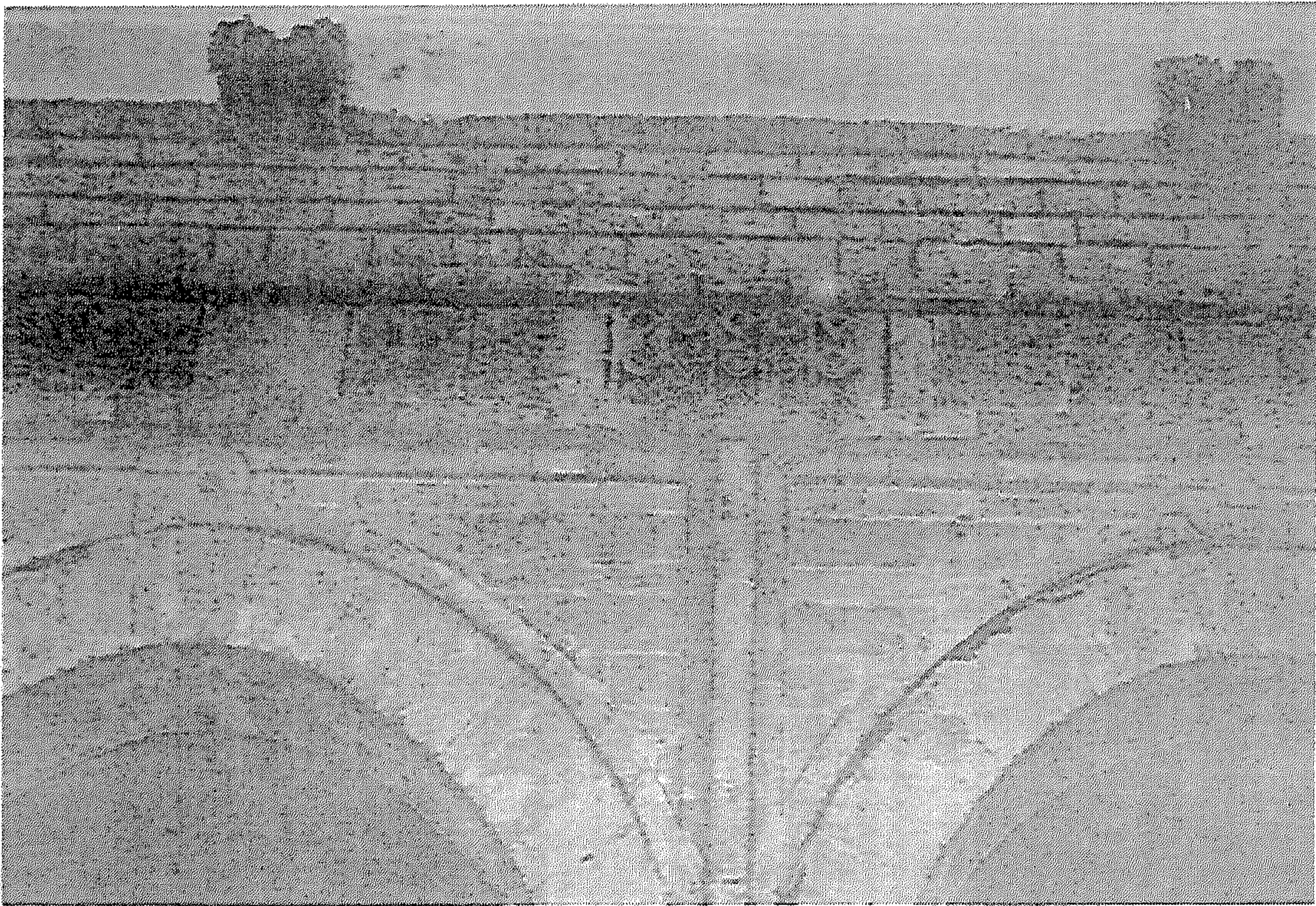

(لوحة رقم ١٦) تفاصيل من واجهة مقدم جامع القيروان يظهر فيها الثلاث أفاريز الحجرية الممتدة أفقياً فوق العقود عن ليزين.



(لوحة رقم ١٧) واجهة المجنبة الشرقية بجامع القيروان.



(لوحة رقم ١٨) أروقة المجنبة الجنوبية للصحن الموازية لمقنم جامع القيروان عن د/ مراد الرماح.

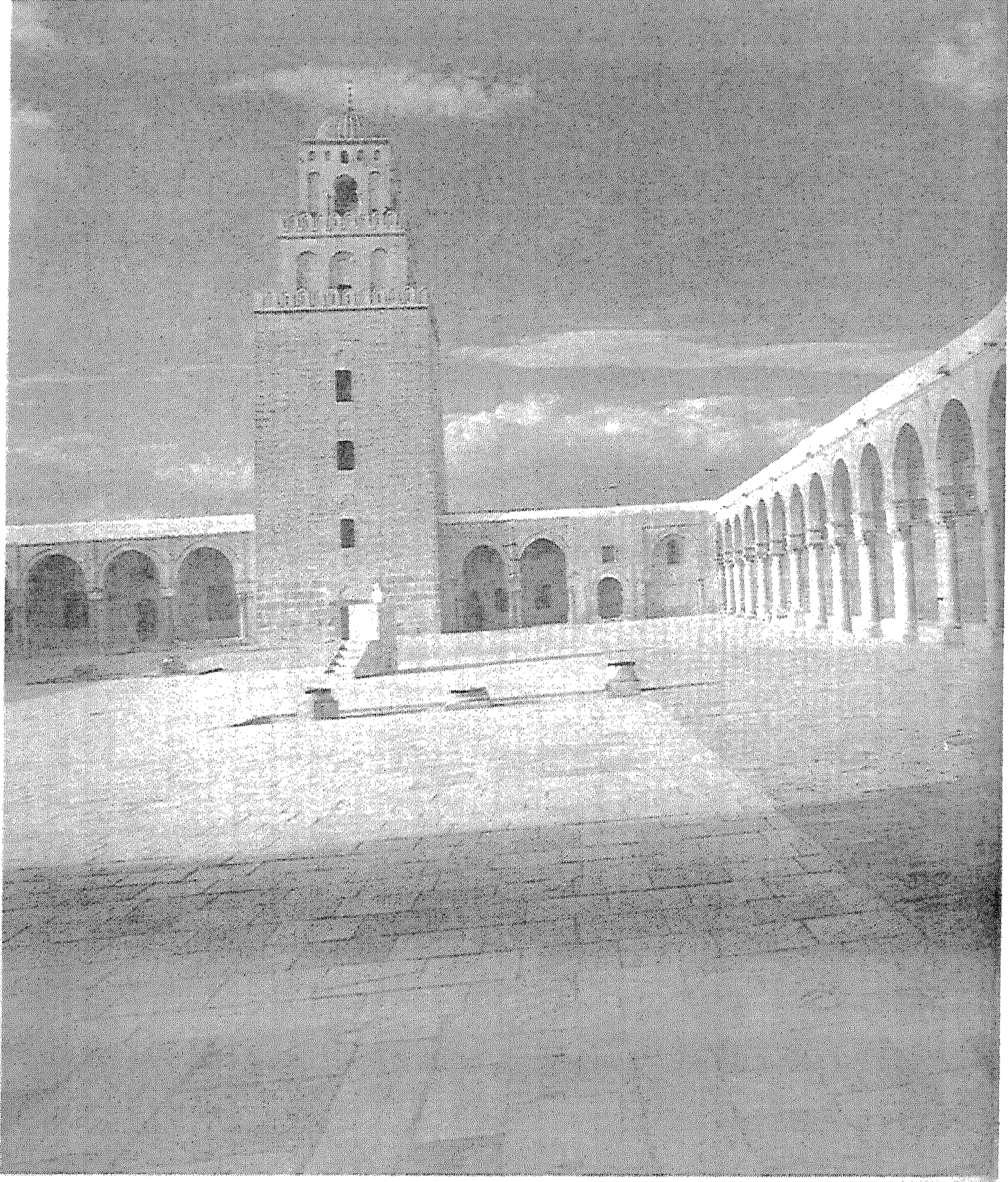

(لوحة رقم ١٩) المواجه الخمسة والمزولة بصحن جامع القيروان و المئذنة الشمالية.

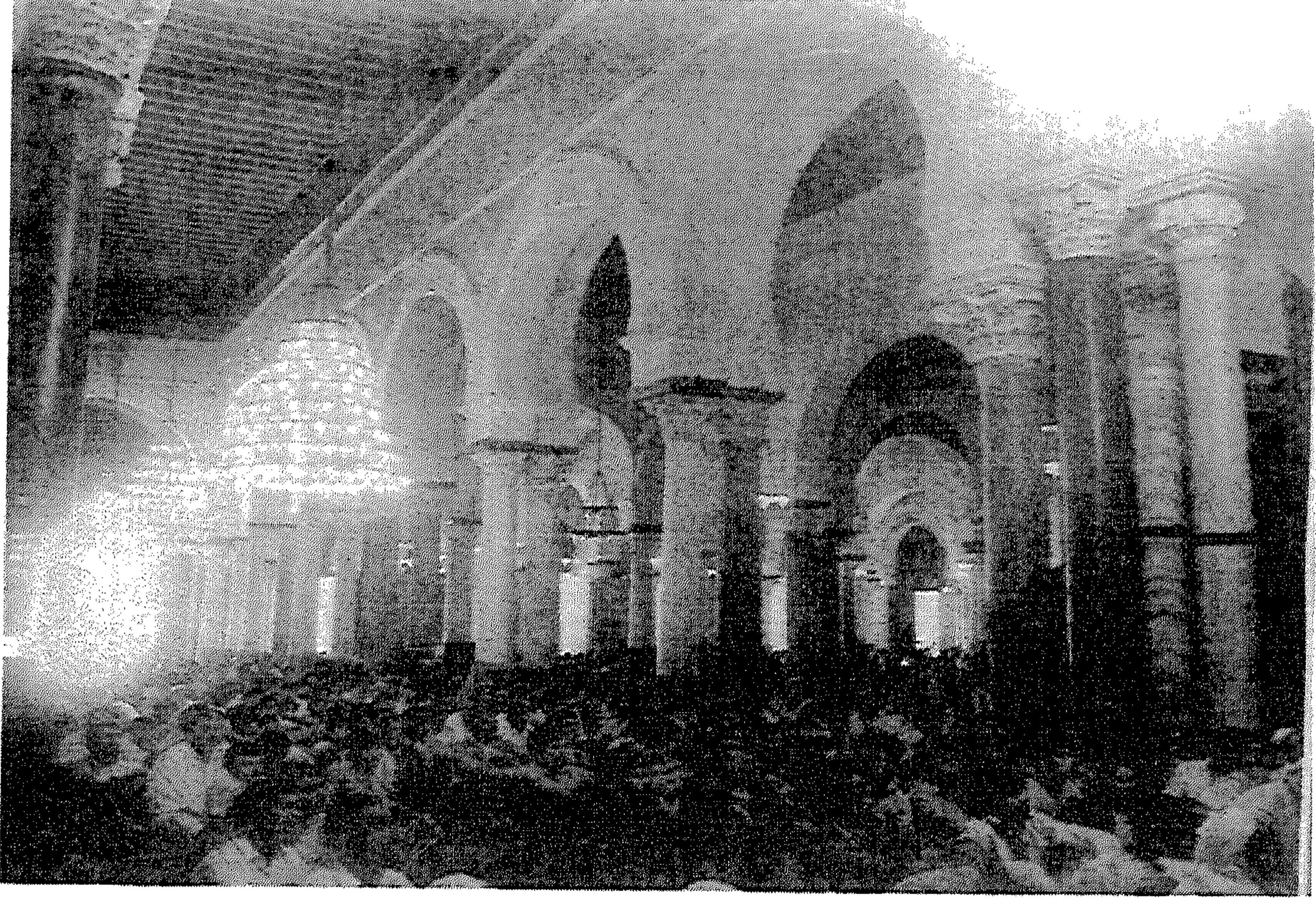

(لوحة رقم ٢٠) أعمدة المجاز القاطع بجامع القيروان يتقدمها مجموعة من الأعمدة الحاملة لقبة المحراب
عن منجي الكعبي.



(لوحة رقم ٢١) مجموعة من أعمدة إحدى المجتبات بجامع القيروان عن بول صباغ.

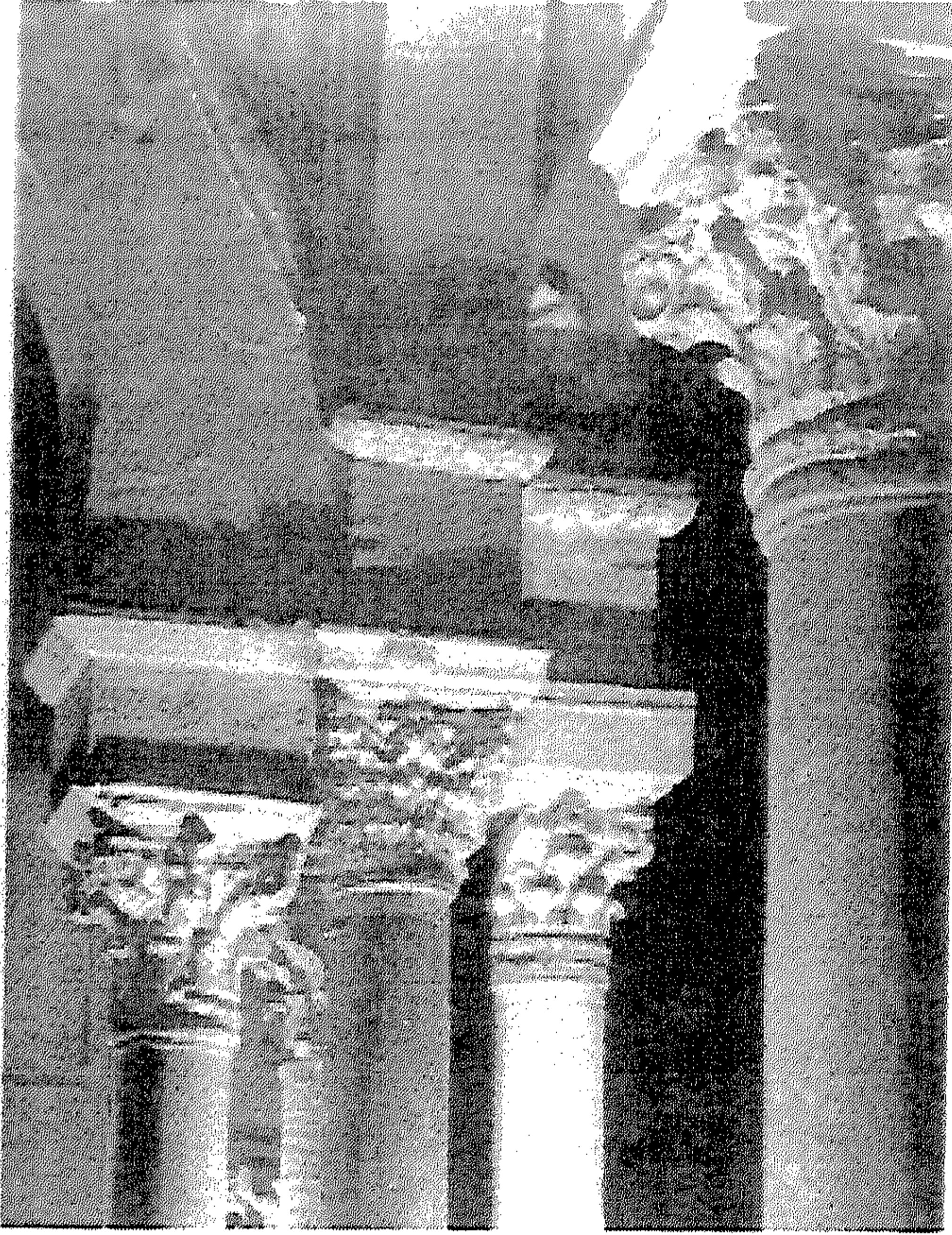

(لوحة رقم ٢٢) جانب من تيجان مقدم
جامع القيروان عن مراد الرماح.

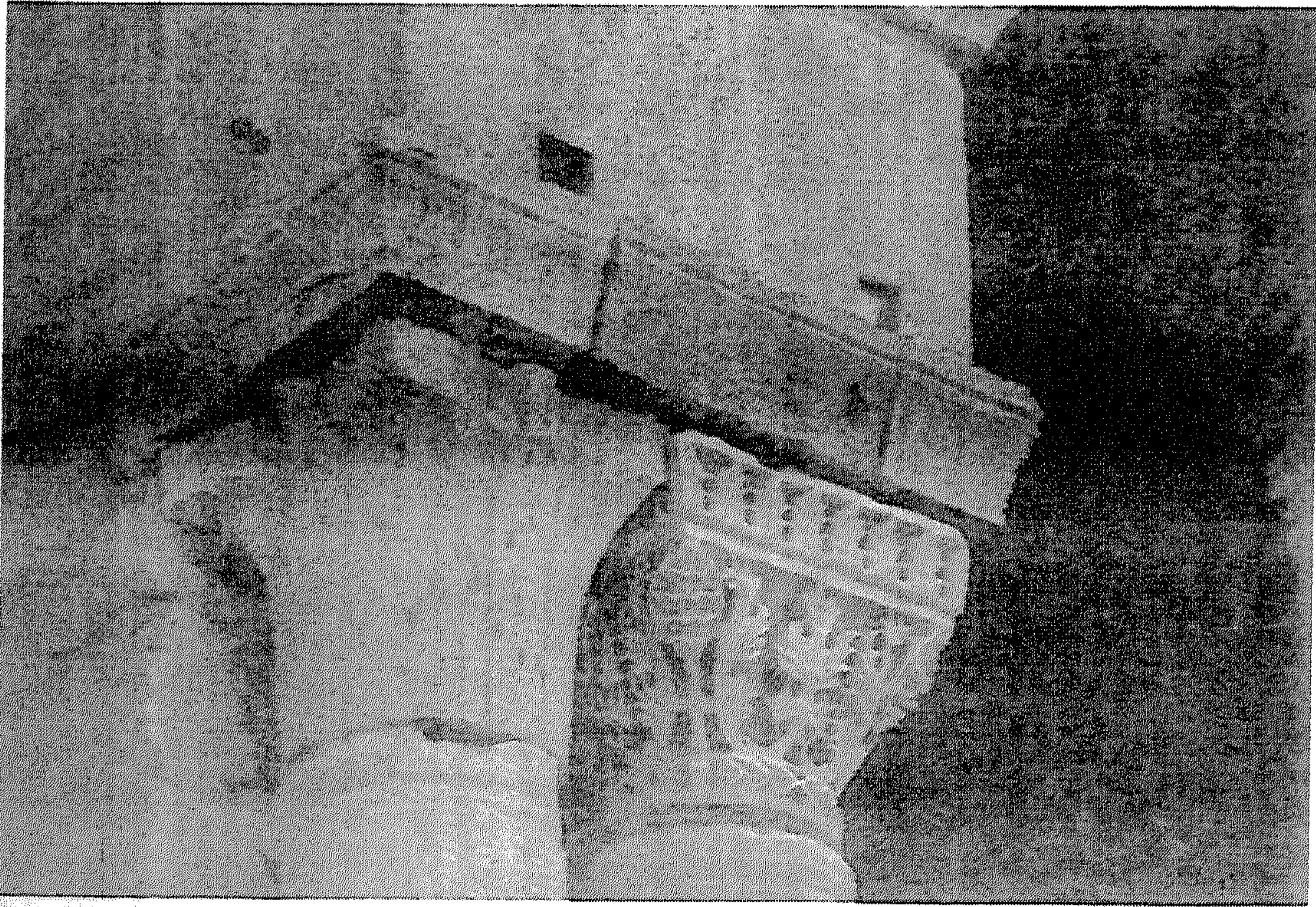

(لوحة رقم ٢٣) جانب من تيجان الواجهة الخارجية لإحدى المصليات بجامع القيروان عن د/ منجى الكعبي.

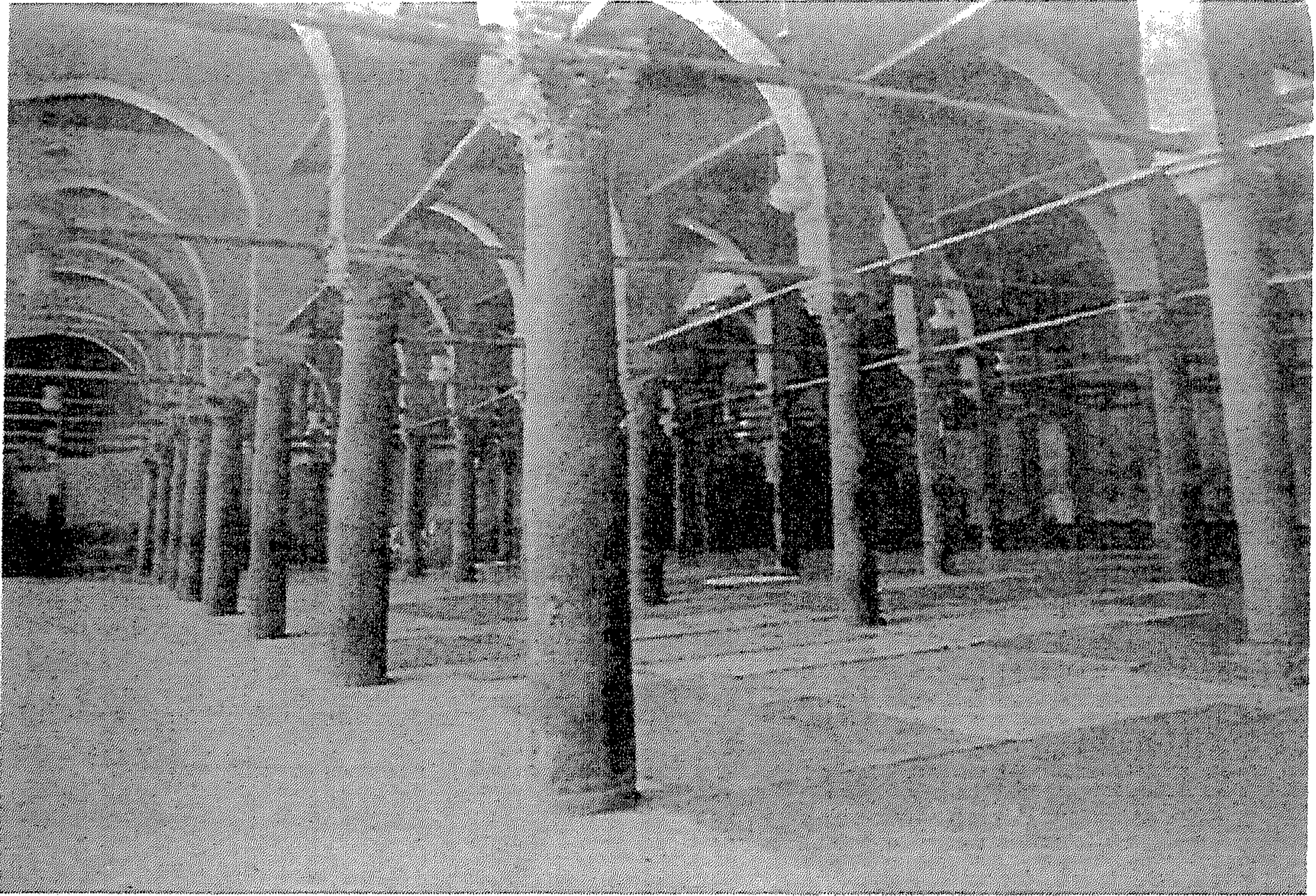

(لوحة رقم ٢٤) مقدم جامع عمرو بن العاص عن د/ حسن الباشا.

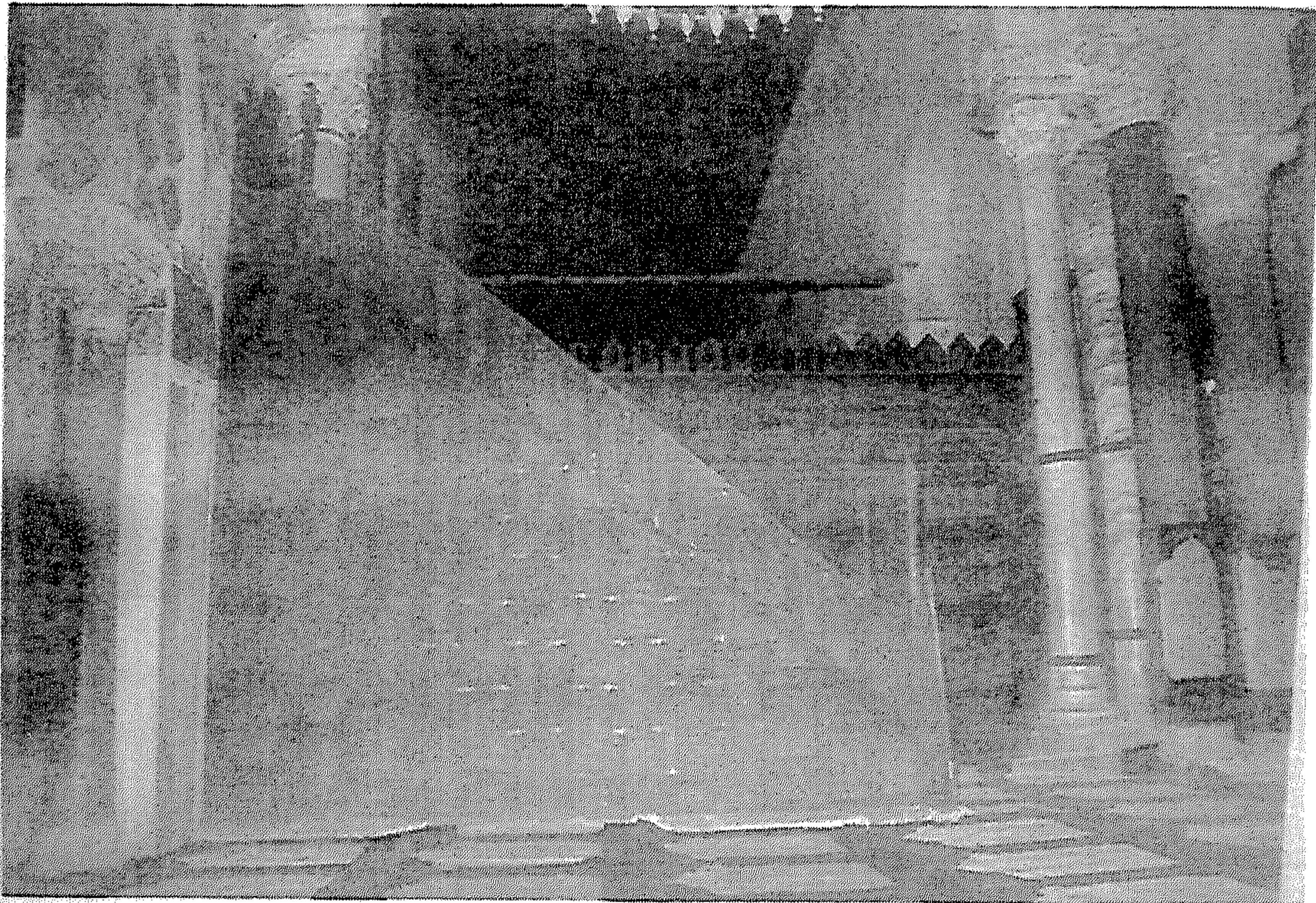

(لوحة رقم ٢٥) الأعمدة الحاملة لقبه المحراب في الرواق الموازي لجدار القبلة بجامع القيروان.



(لوحة رقم ٢٦) كتابة كوفية منقوشة في ساق
أحد الأعمدة بجامع القيروان عن بول صباغ.

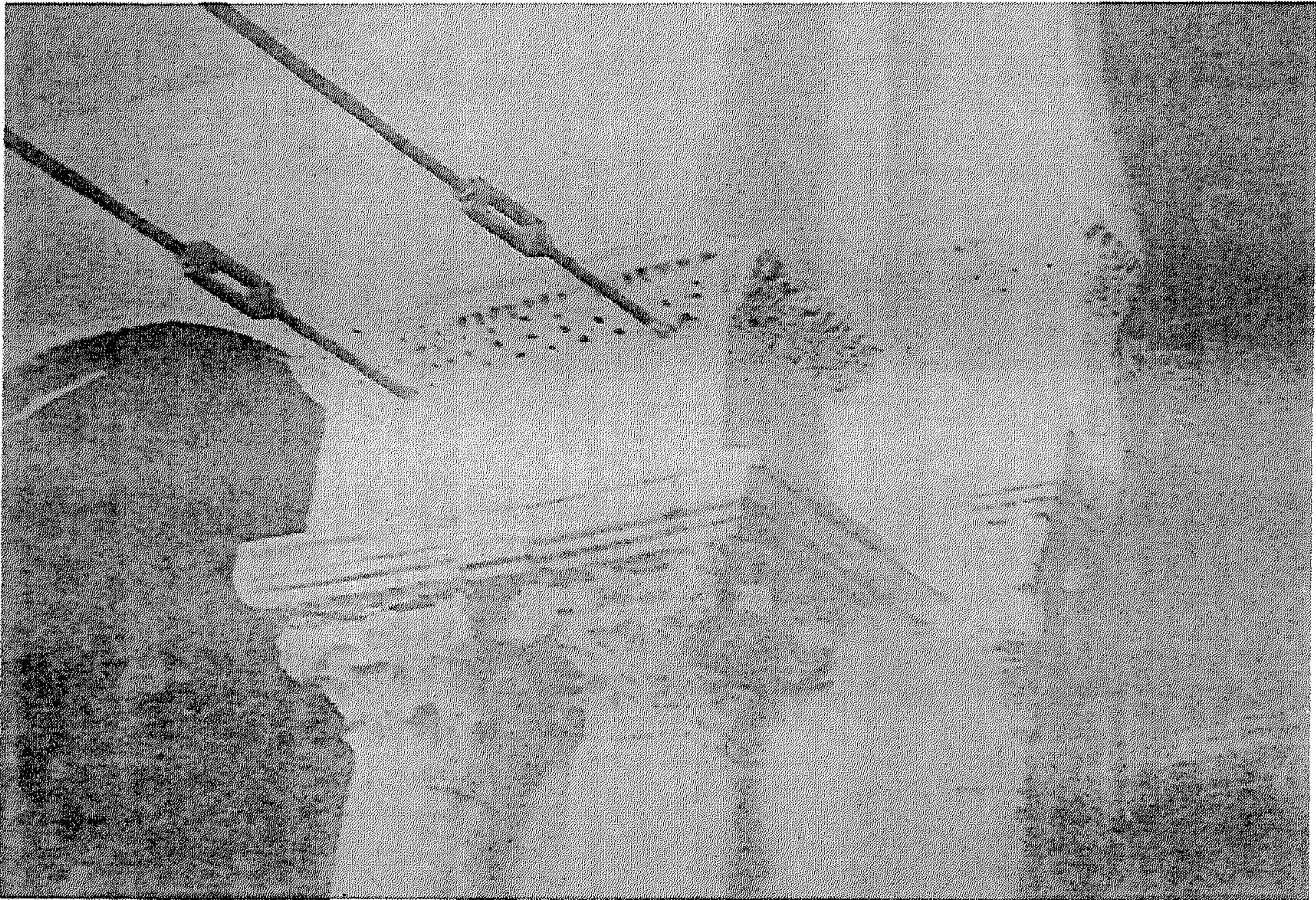

(لوحة رقم ٢٧) قضبان الحديد الداعة لل عقود بجامع القيروان عن نيزين.



(لوحة رقم ٢٨) قضبان الحديد الداعمة لواجهة المجنبة الشمالية عن / نجوى عثمان .

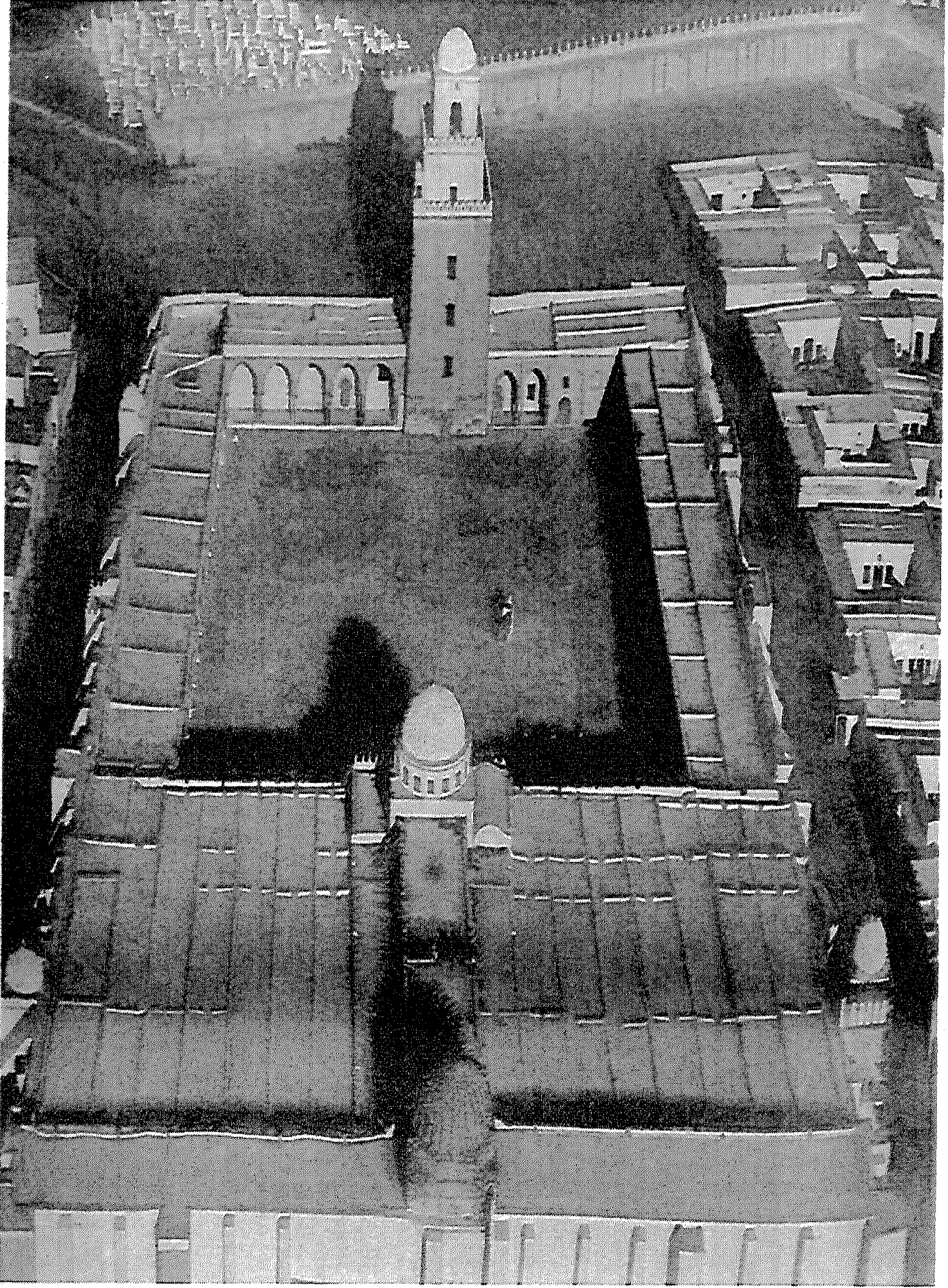

(لوحة رقم ٢٩) منظر عام لقبتي مقدم جامع القيروان .

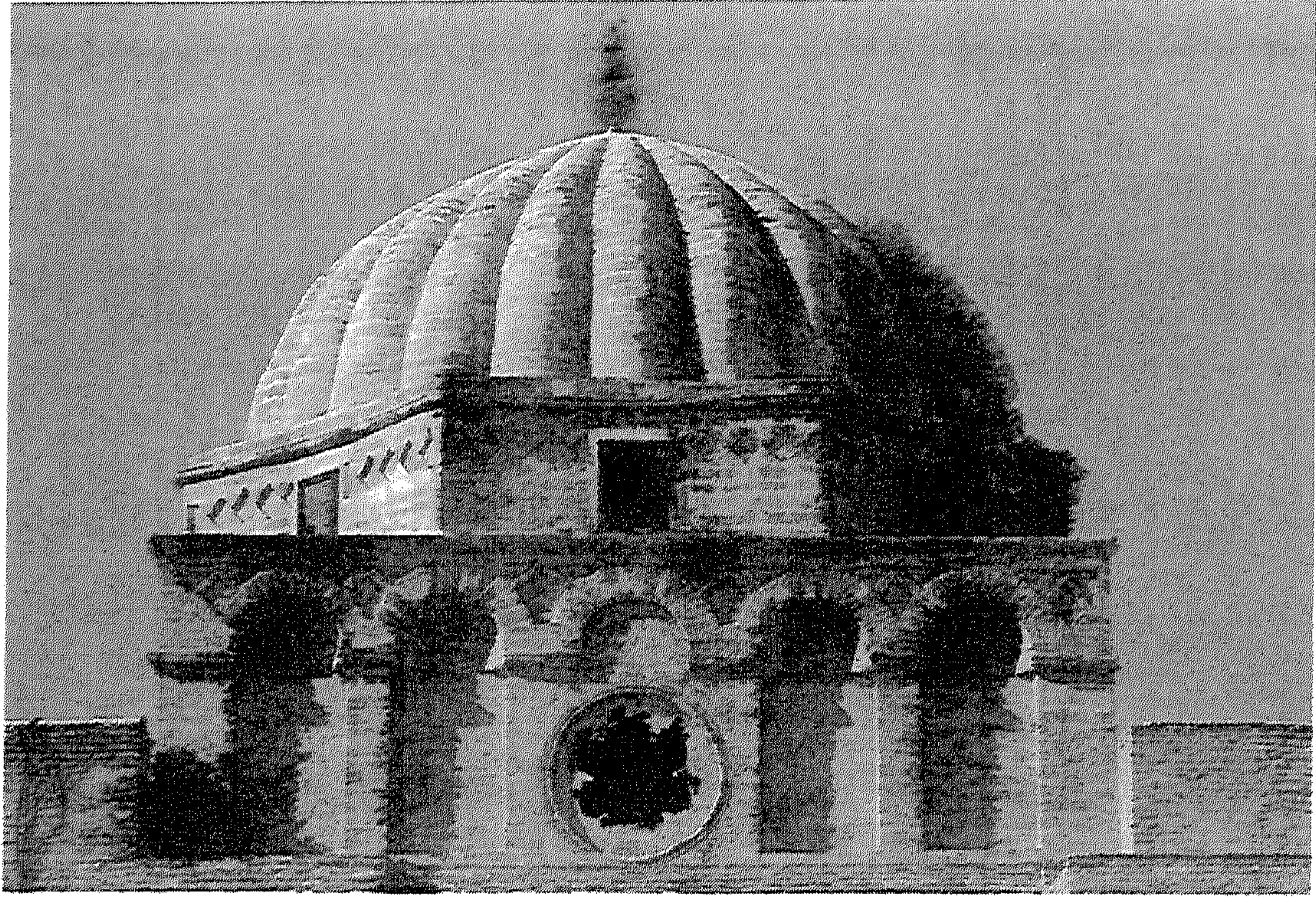

(لوحة رقم ٣٠) قبة محراب جامع القيروان من الخارج .



(لوحة رقم ٣١) قبة محراب جامع القيروان من الداخل عن ليزين .

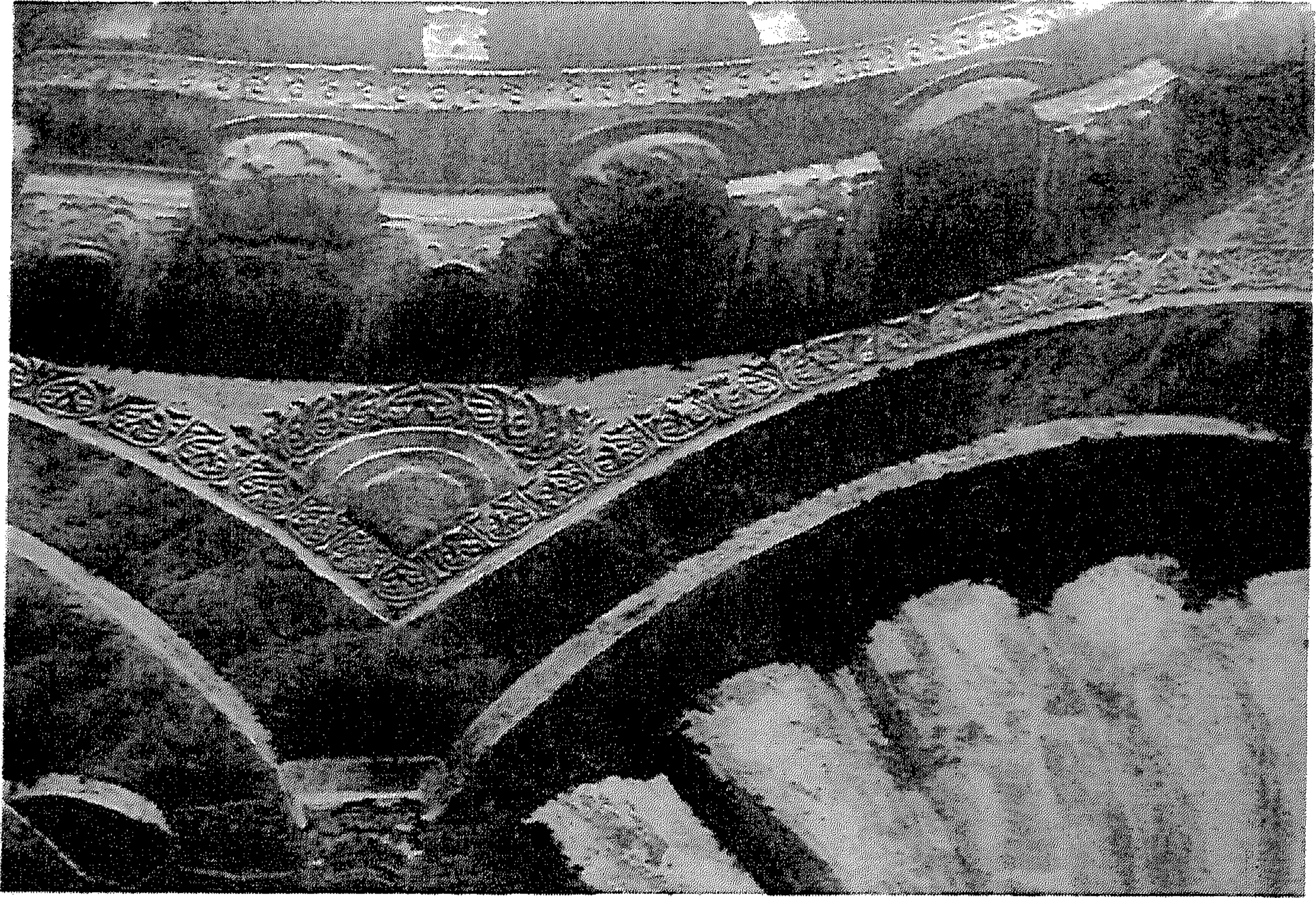

(لوحة رقم ٣٢) العناصر الزخرفية من مقرنصات وعقود وقواقع وشلوع بقبة المحراب بجامع القيروان
عن بول صباغ.

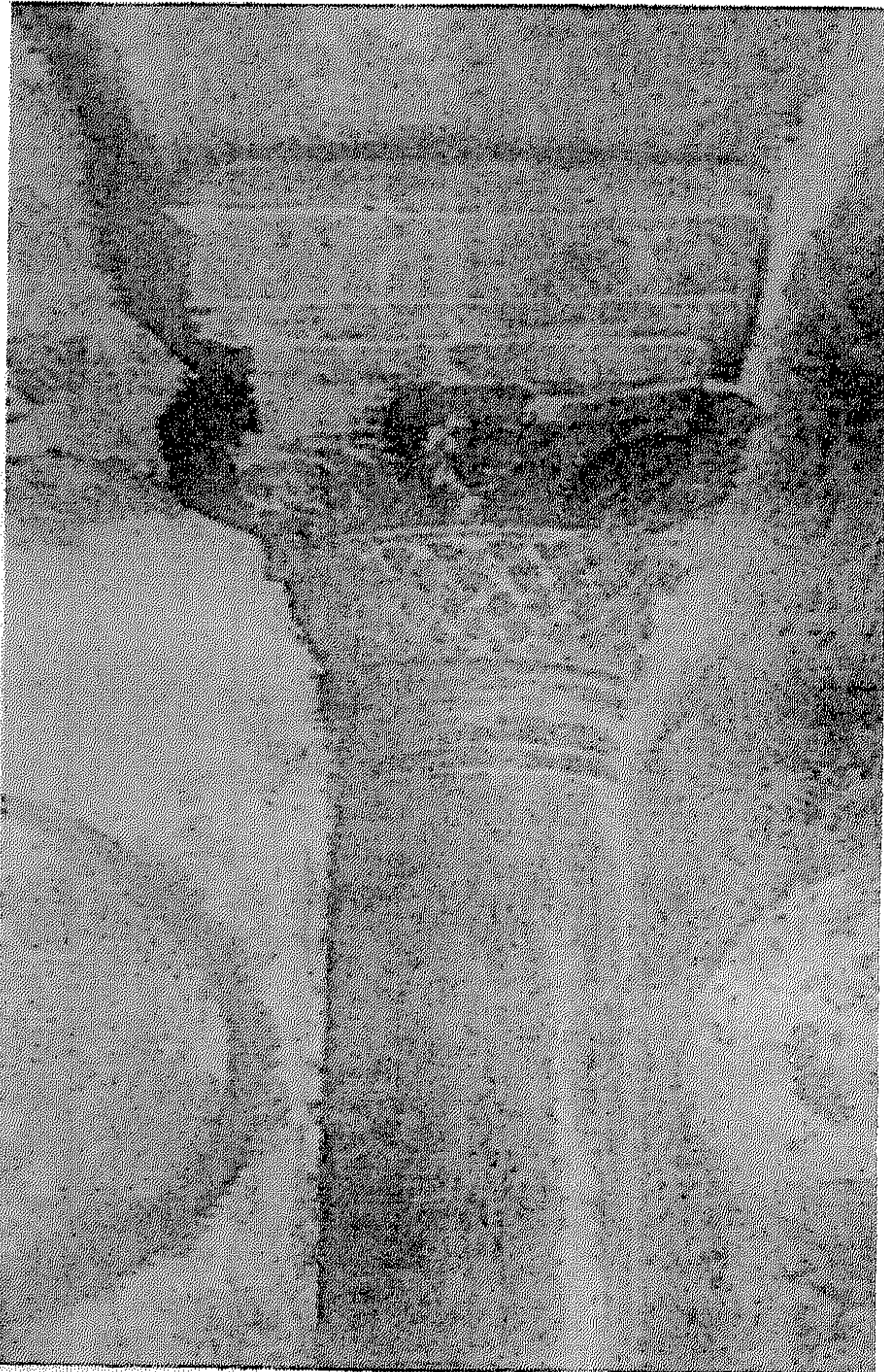

(لوحة رقم ٣٣) أحد الأعمدة الصغيرة الحاملة
للعقود التي تعلو المقرنصات بقبة المحراب
بجامع القيروان عن ليزين.



(لوحة رقم ٣٤) أحد مقرنصات قبة المحراب
بجامع القيروان عن بول صباغ .

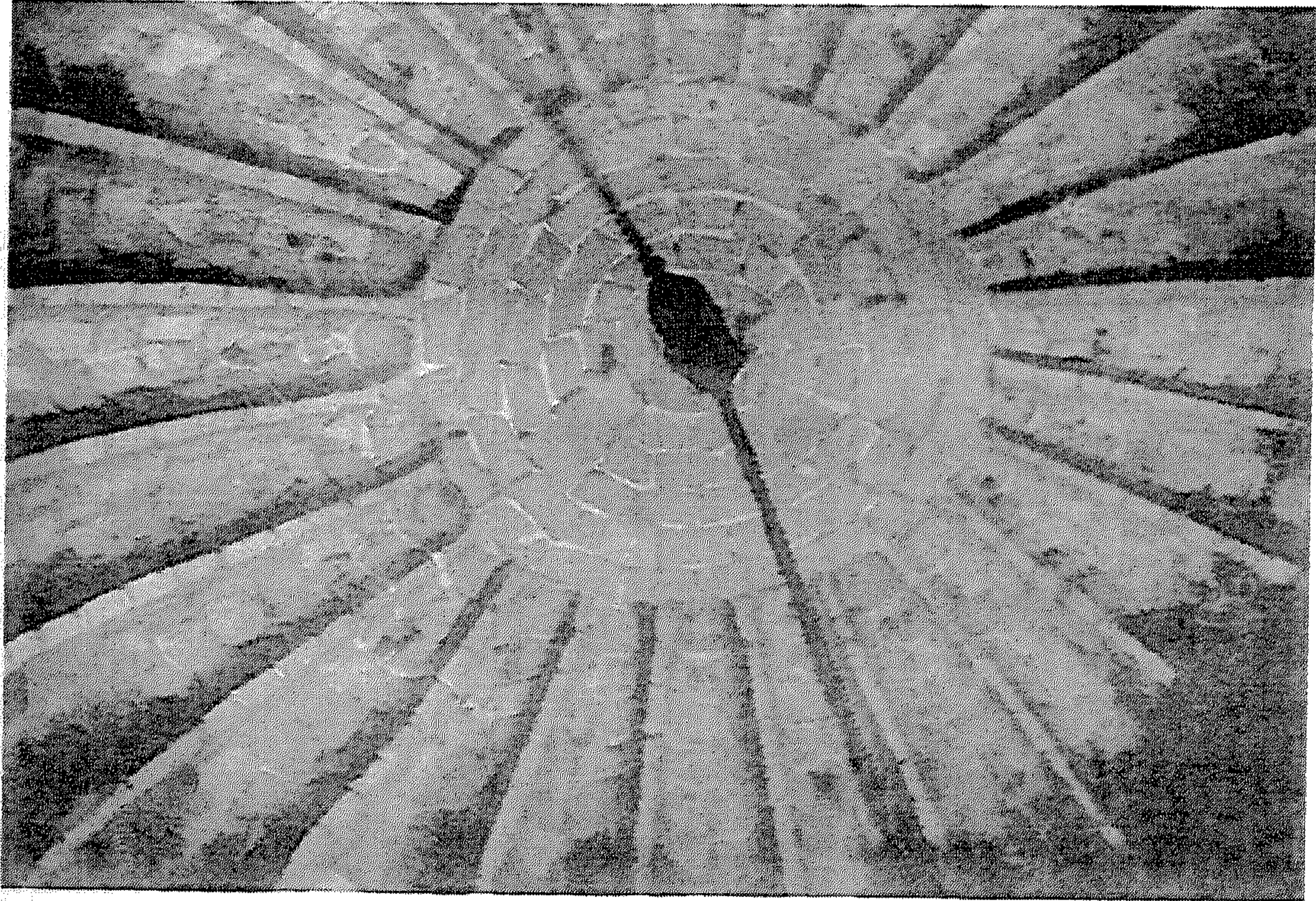

(لوحة رقم ٣٥) ضلوع قبة المحراب بجامع القيروان من الداخل عن بول صباغ .

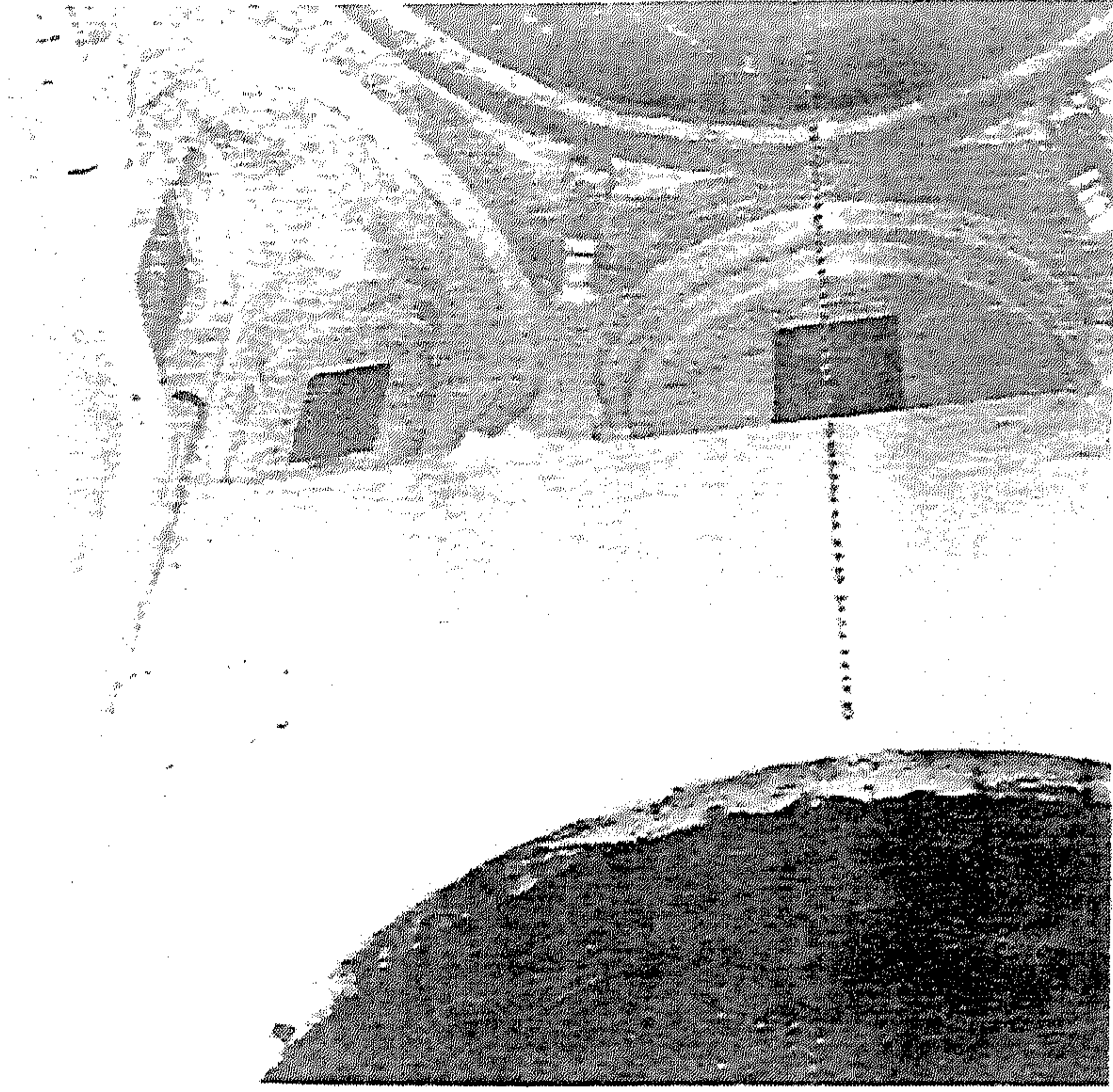

(لوحة رقم ٣٦) قبة البهو بجامع القيروان من الداخل عن نيزين.

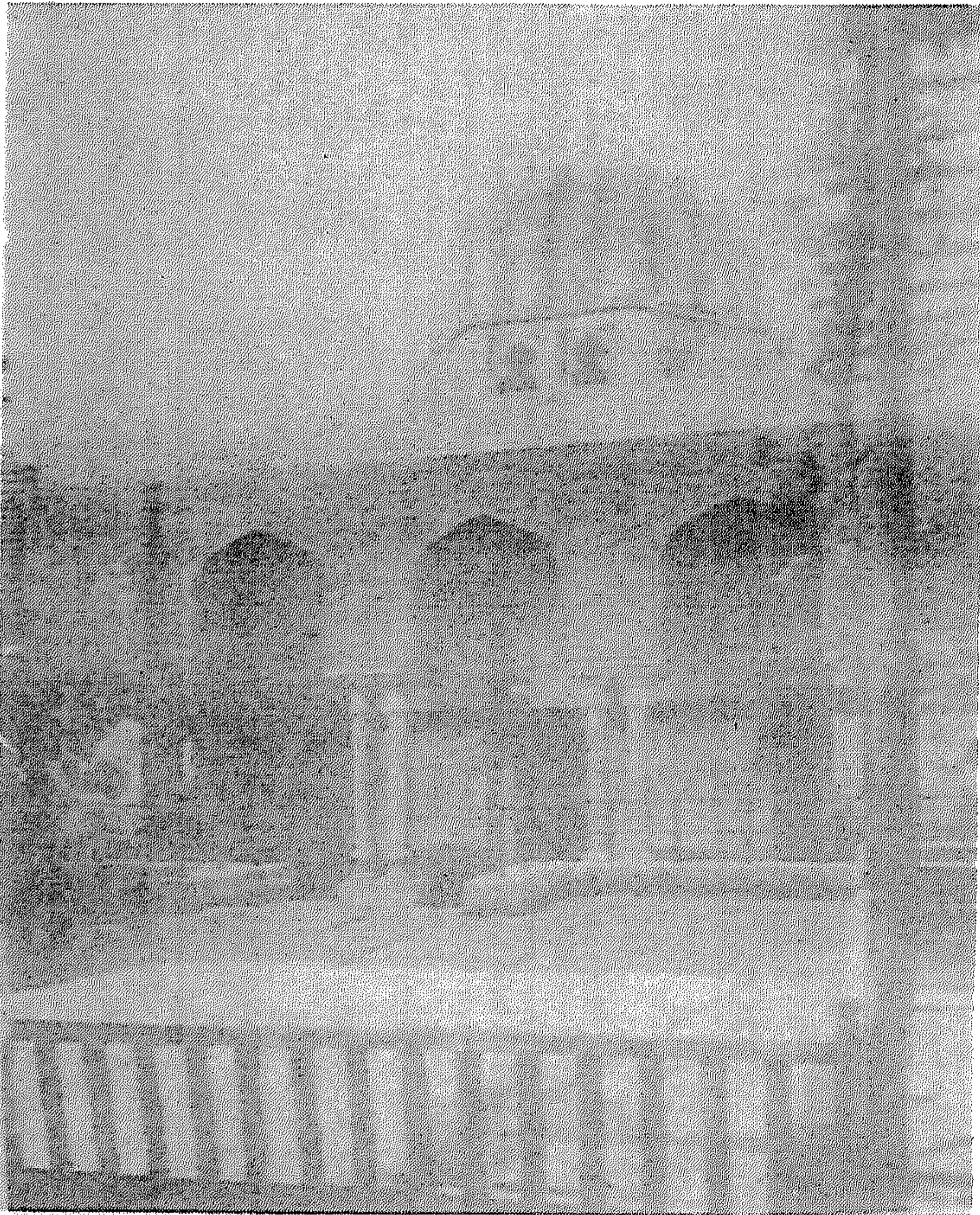

(لوحة رقم ٣٧) مشهد السيدة
رقية: القبة المضلعة والواجهة
عن د/ ابراهيم شيوخ.

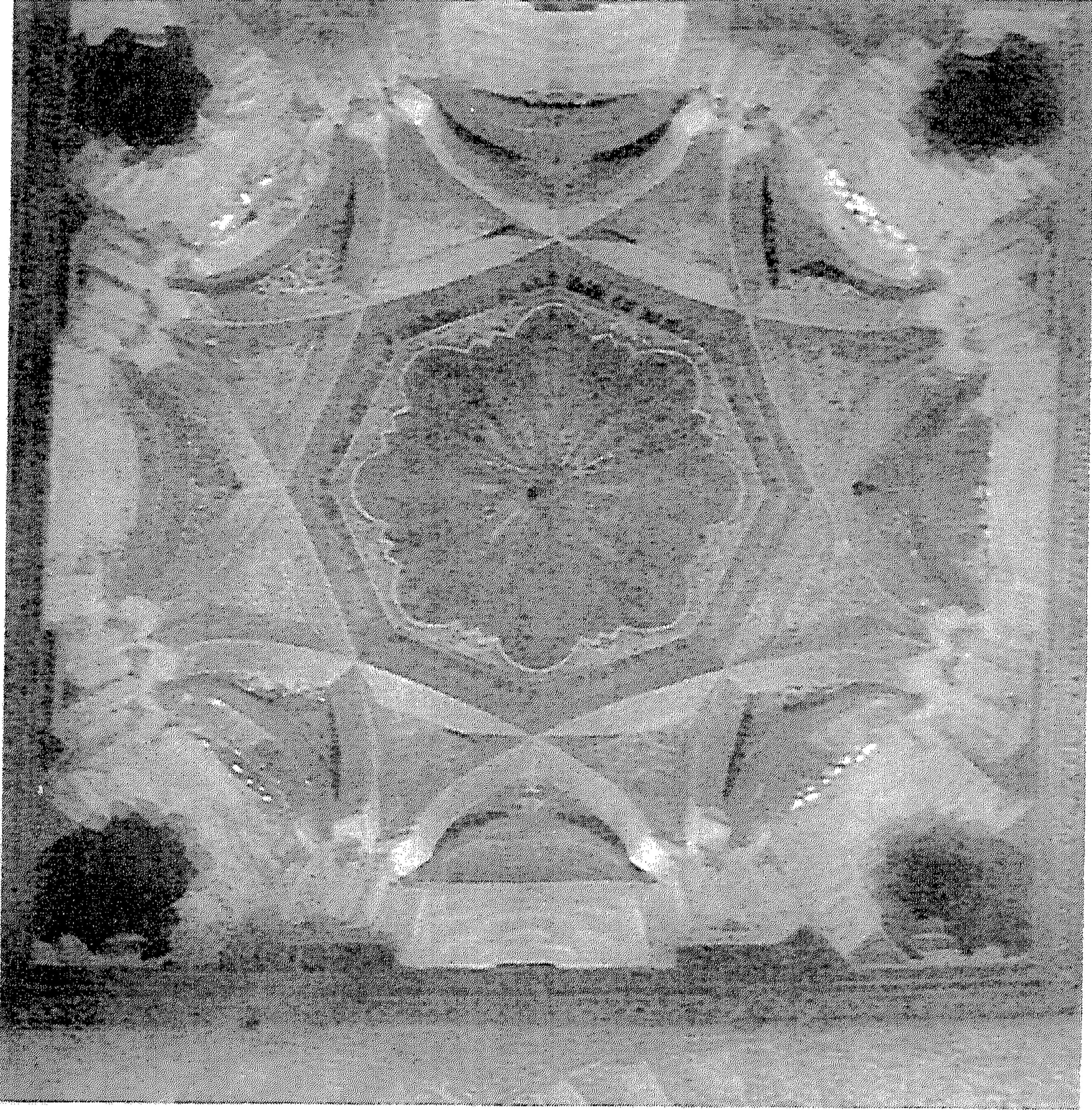

(لوحة رقم ٣٨) قبة المحراب الرئيسية بجامع قرطبة عن د/الدولاني .

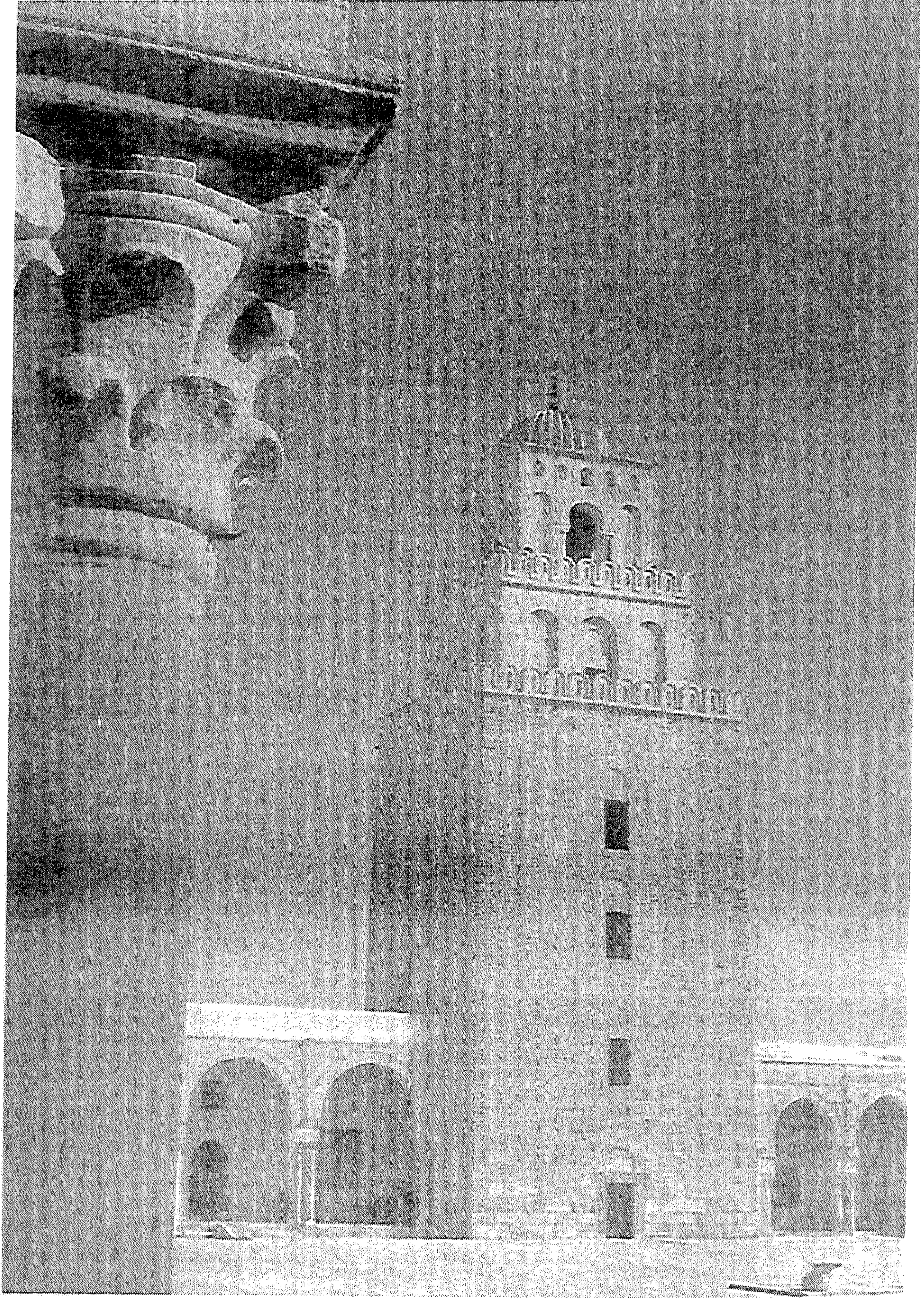

(لوحة رقم ٣٩) منمنة جامع القيروان.

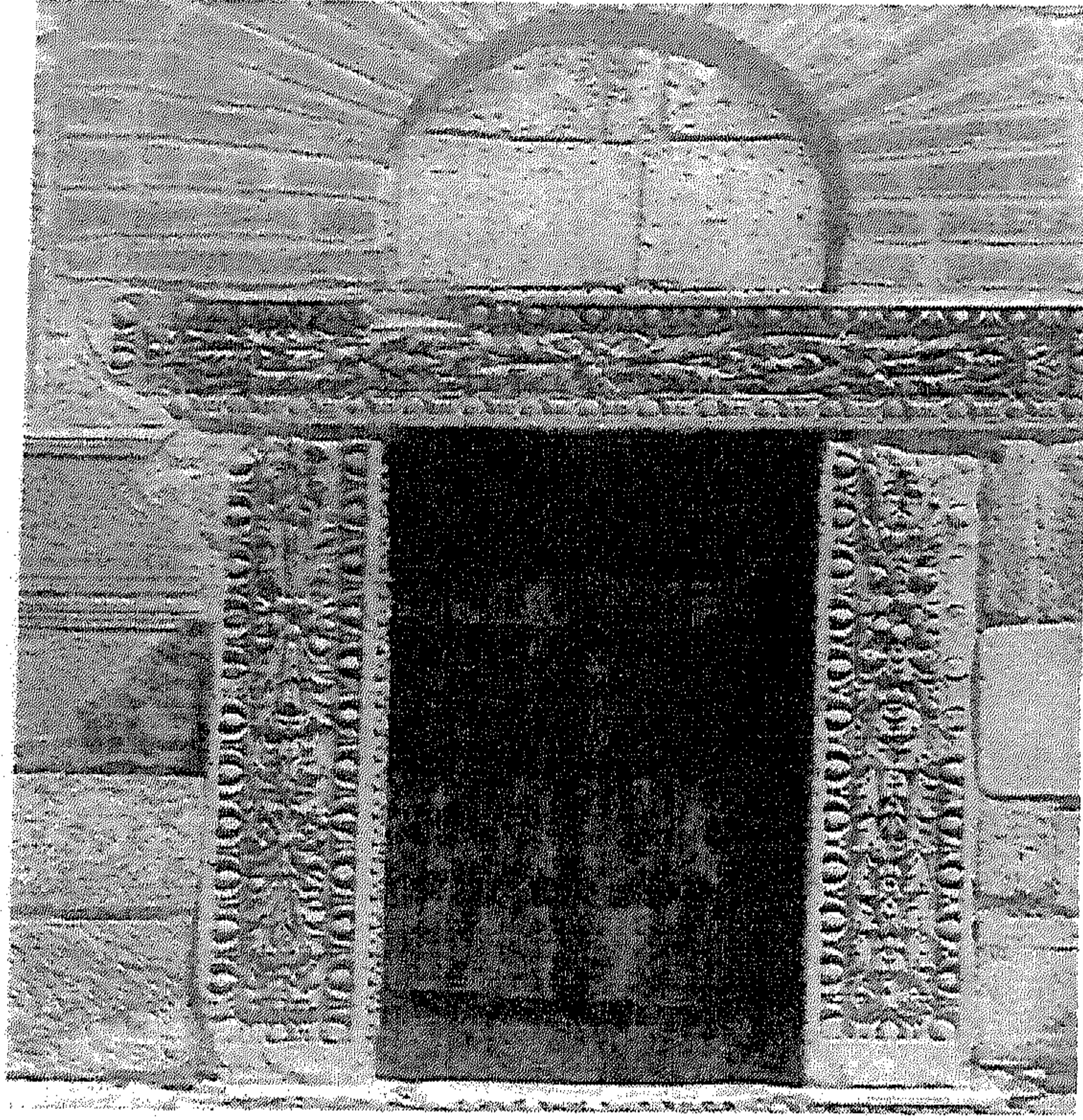

(لوحة رقم ٤٠) باب منفذة جامع القيروان عن منجى الكعبى .

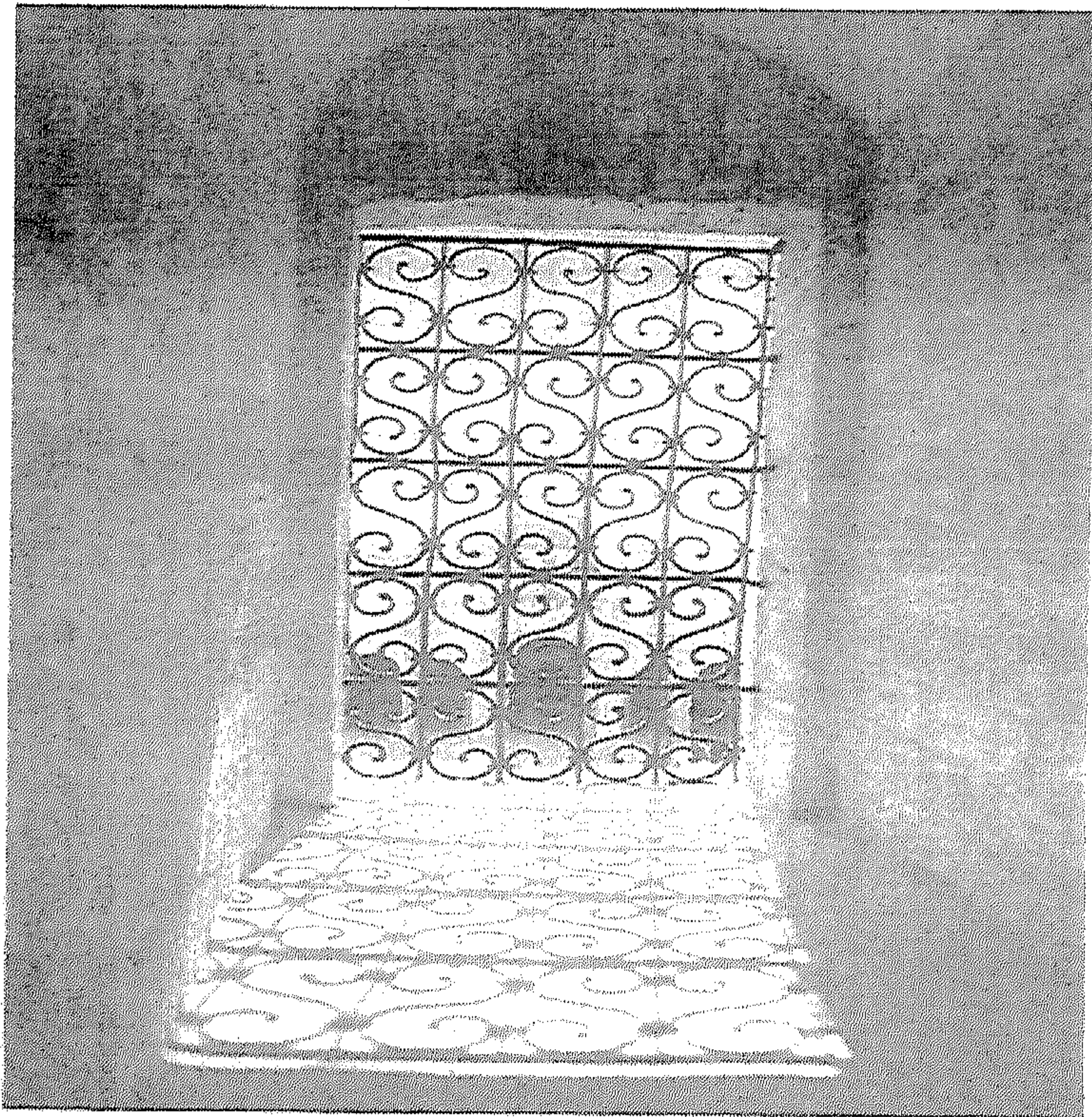

(لوحة رقم ٤١) أحد النوافذ بالطابق السفلى من منفذة جامع القيروان و المطلة على صحن الجامع عن د/ عبد العزيز الدولاتلى .

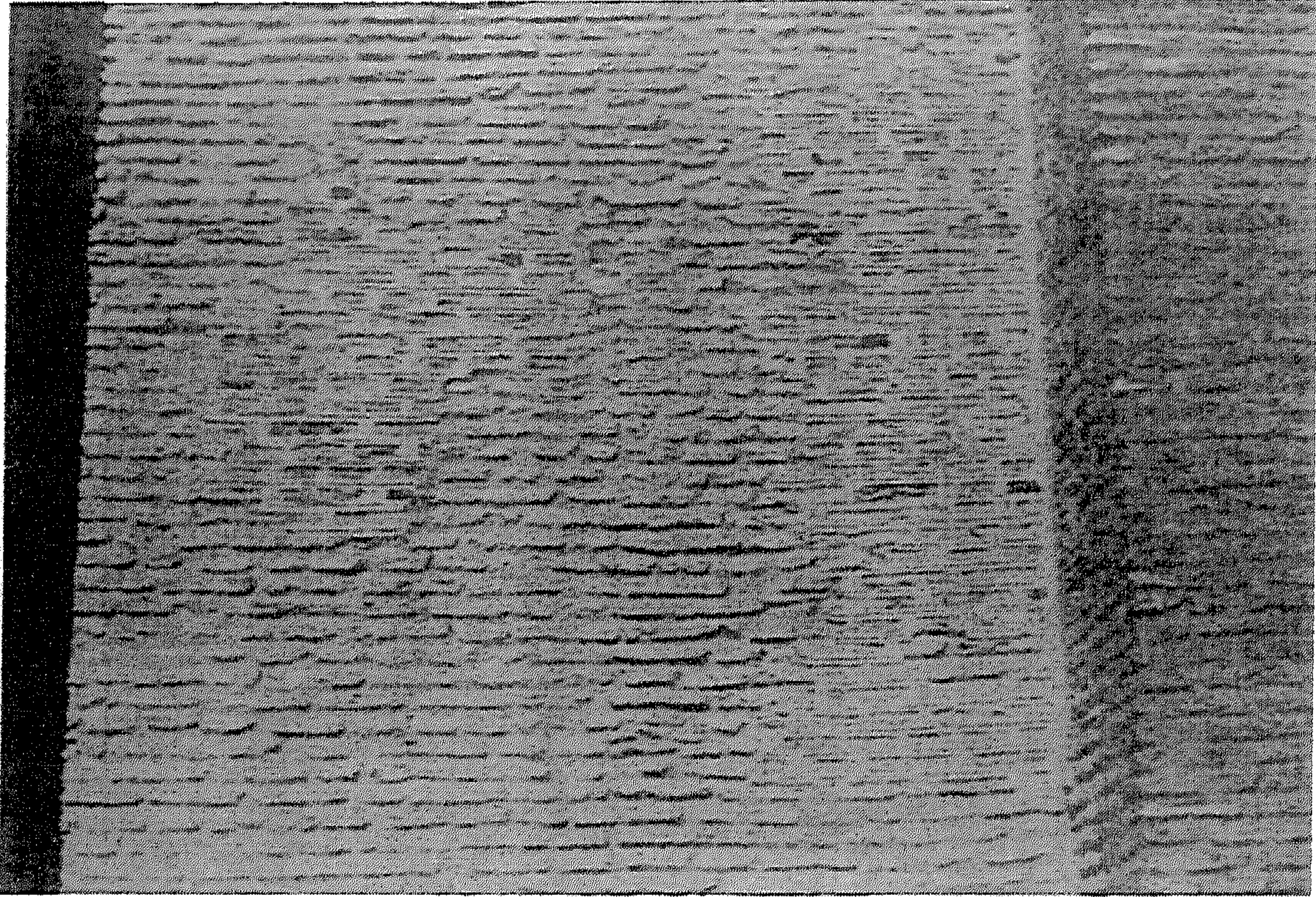

(لوحة رقم ٤٢) الدعامة الغربية على جدار القبلة بجامع القيروان عن ليزين .

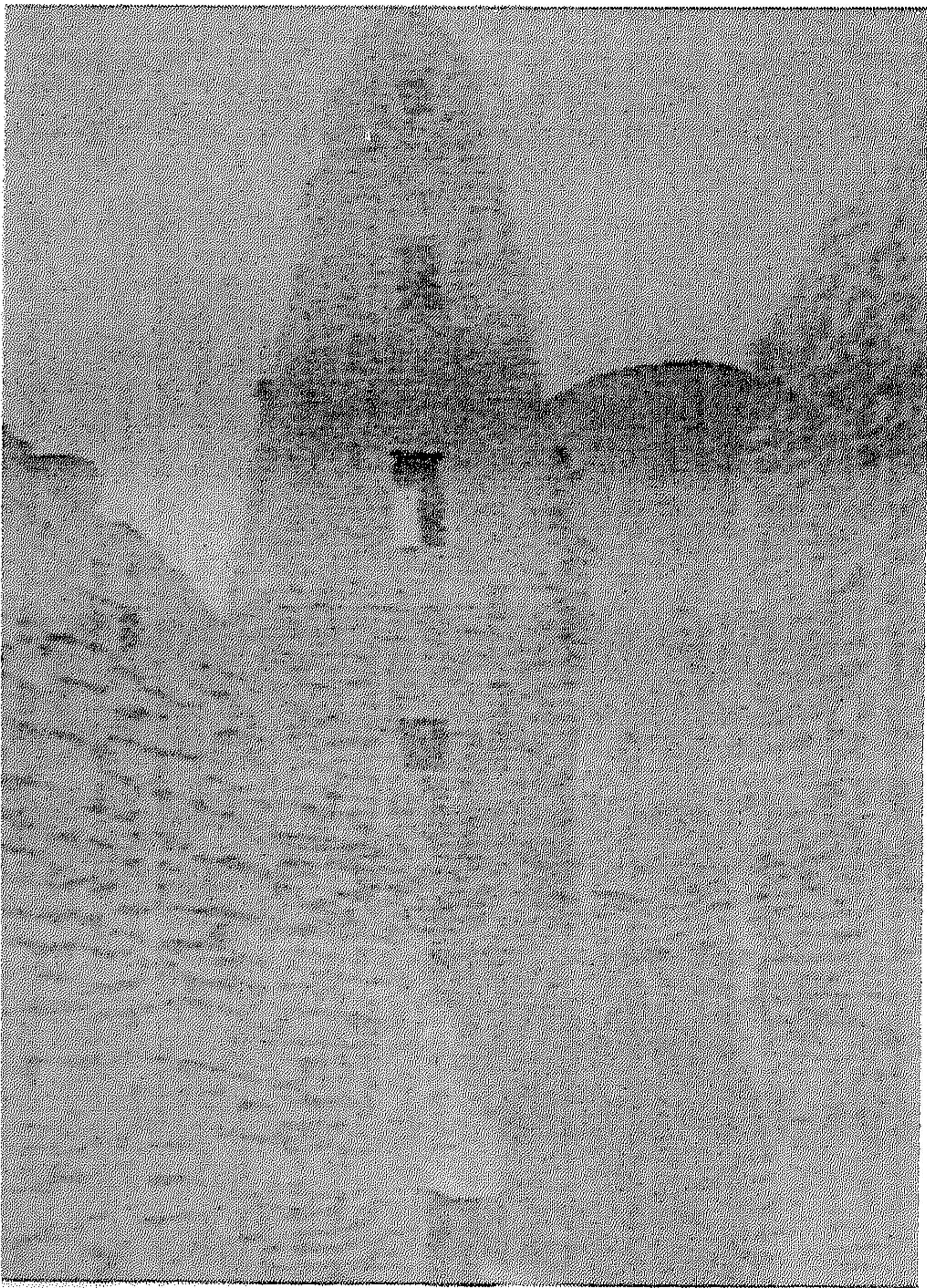

(لوحة رقم ٤٣) منقطة مسجد دومة الجندل
بمنطقة حفر الباطن شمال المملكة العربية
السعودية عن د /نجوى عثمان .

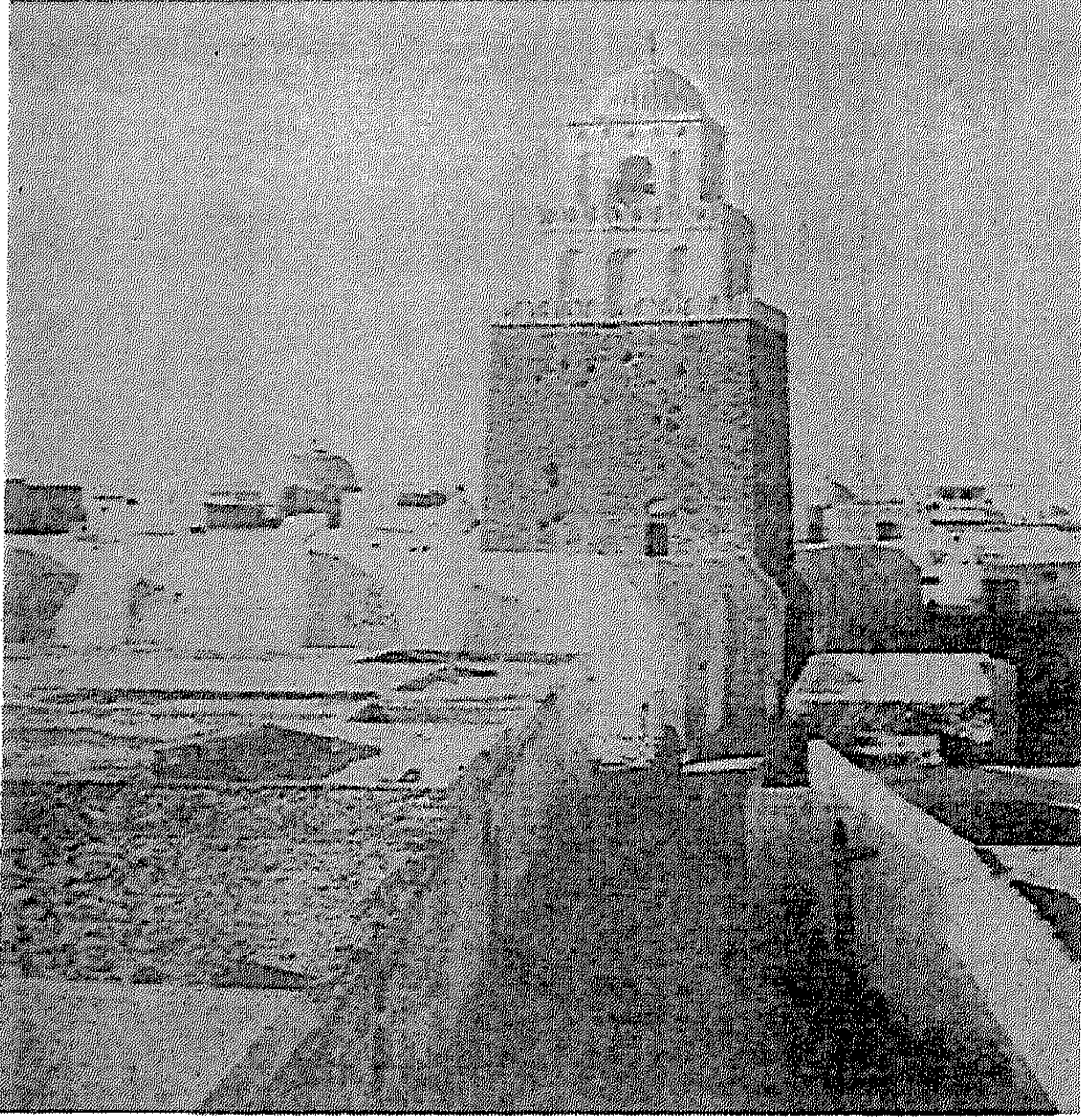

(لوحة رقم ٤٤) الجانب الشرقي من
مندنة جامع القيروان وتظهر فيه
آثار القذائف عن ليزين.

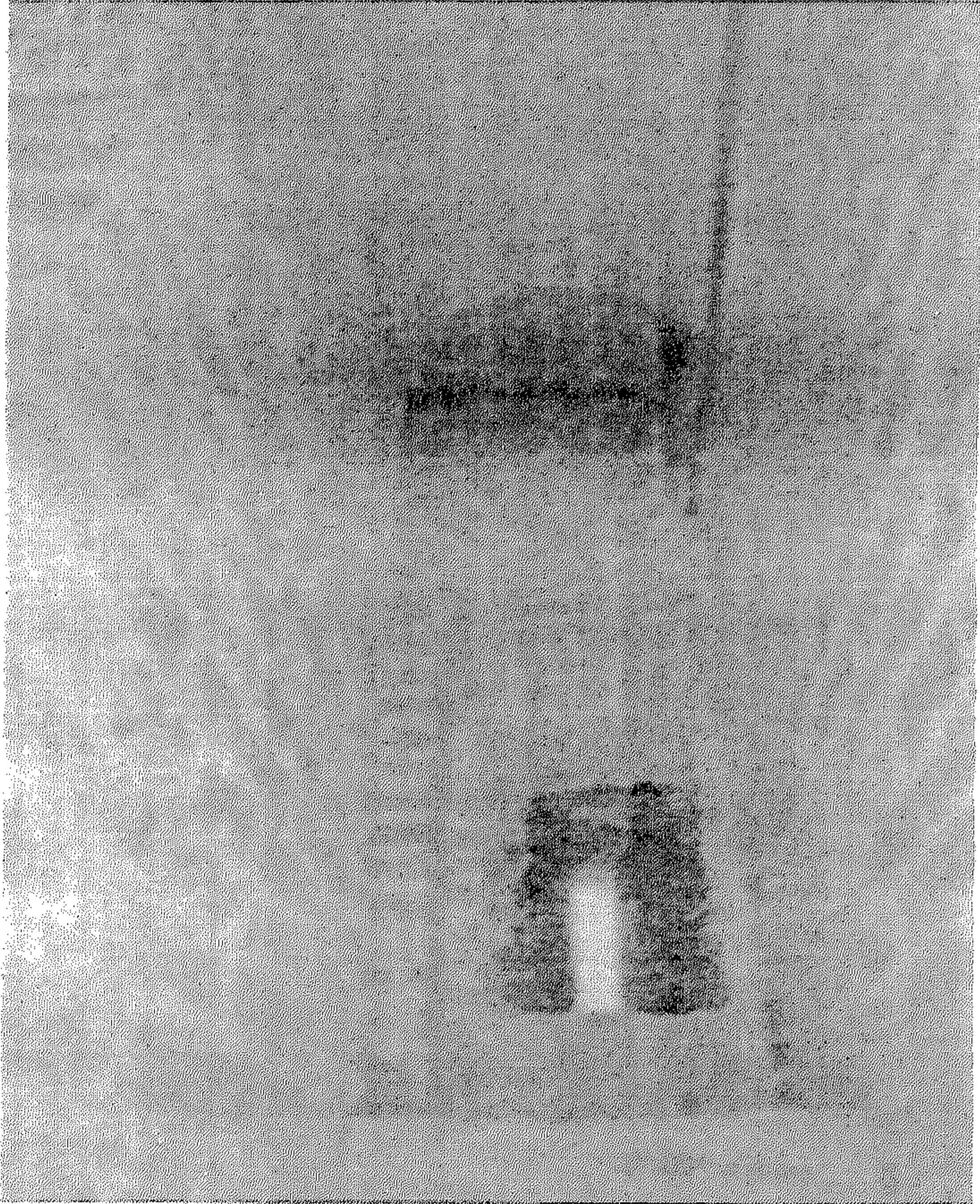

(لوحة رقم ٤٥) أحد فتحات السهام في
الجدار الغربي من الدور الثاني بمندنة
جامع القيروان عن د/ نجوى عثمان .



(لوحة رقم ٤٦) منمنة مسجد القصبية
بمراكش عن جورج مارسيه.



(لوحة رقم ٤٧) منمنة مسجد حسان
بالرباط عن جورج مارسيه.



(لوحة رقم ٤٨) منمنة جامع الكتبية
بمراكش عن عفيف بهنسي .

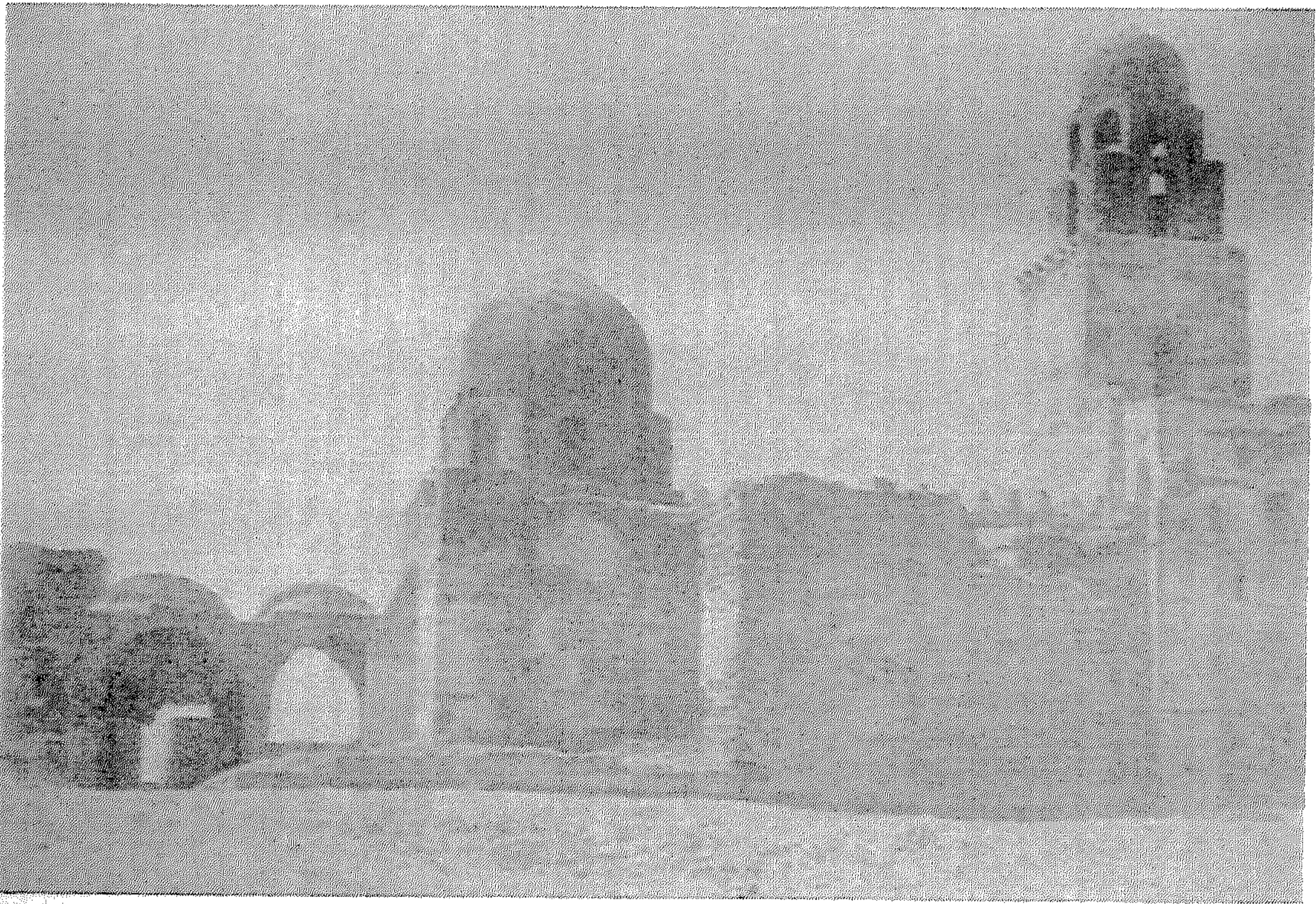

(لوحة رقم ٤٩) مشهد الجيوش عن ابراهيم شيوخ .



(لوحة رقم ٥٠) منظر عام لجامع القيروان يظهر من خلاله كل من الواجهة الجنوبية و الشرقية للجامع .

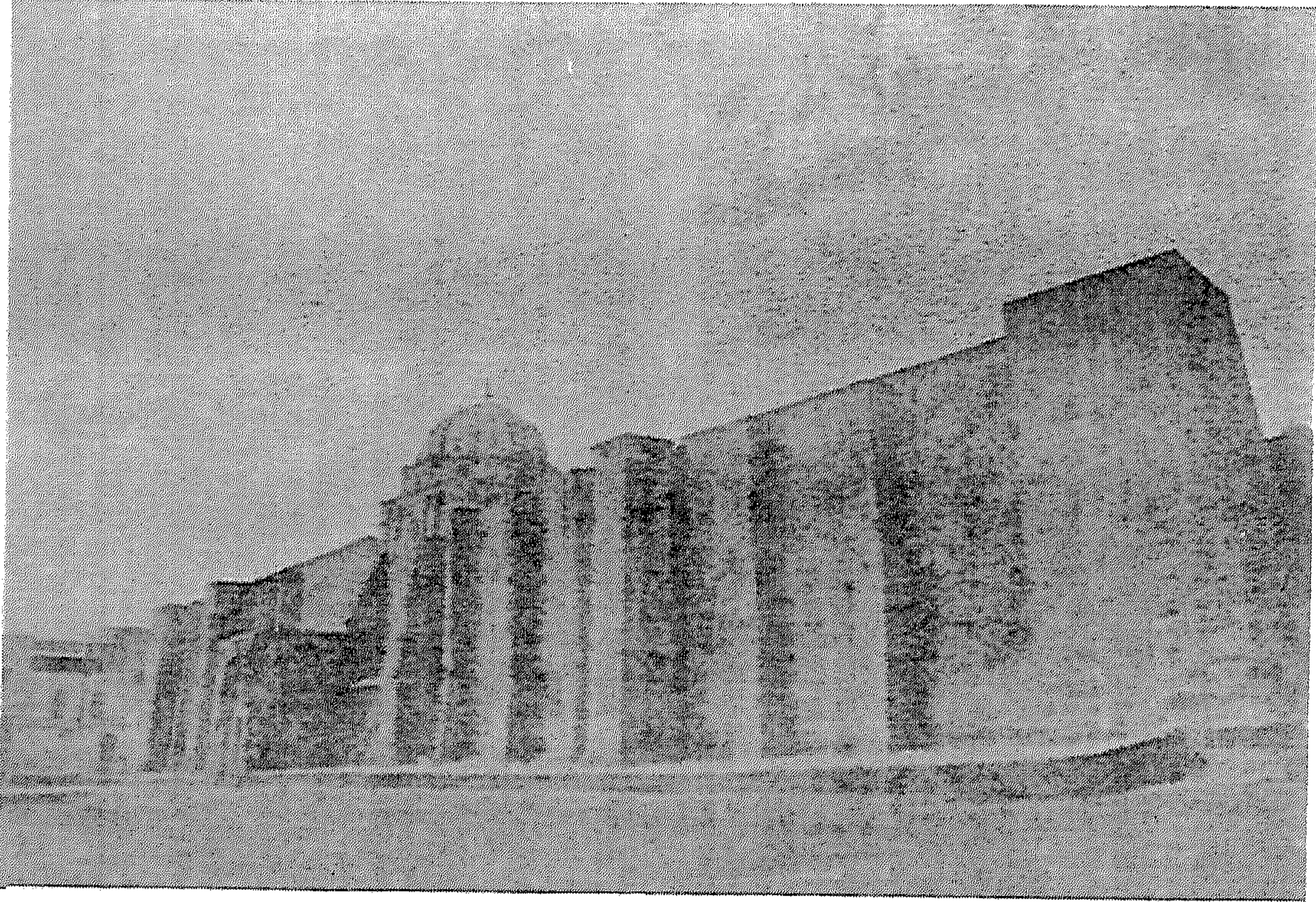

(لوحة رقم ٥١) الواجهة الجنوبية بجامع القيروان عن د/ نجوى عثمان .

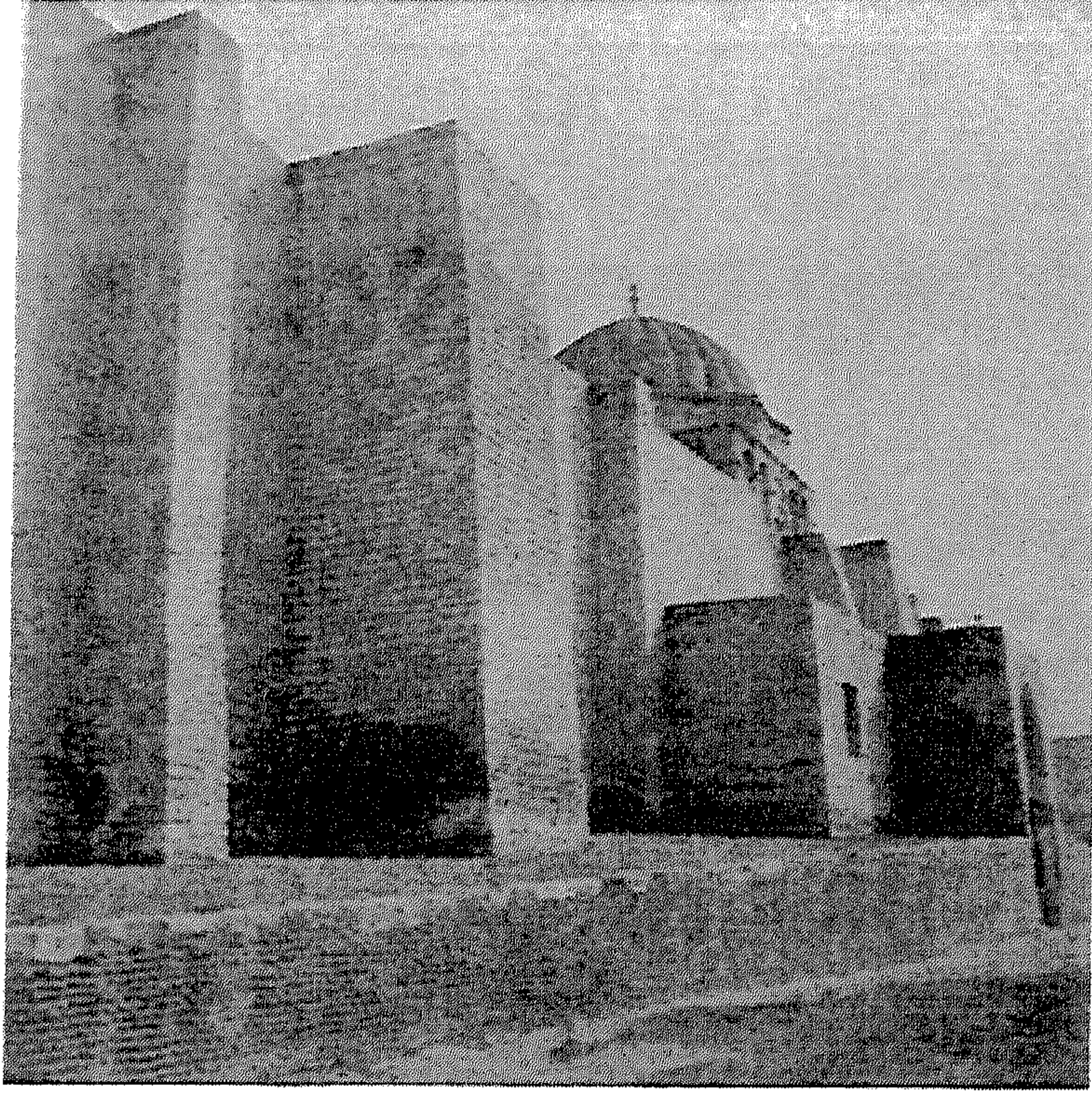

(لوحة رقم ٥٢) الجانب الغربي من الواجهة الجنوبية بجامع القيروان عن
جولفان .



(لوحة رقم ٥٣) باب غرفة الإمام بالواجهة الجنوبية بجامع القيروان عن
د/ منجي الكبي .



(لوحة رقم ٥٤) عمود دائري بقاعدة وتاج في زاوية الدعامة الغربية ملتقى
الواجهتين الجنوبية والغربية بجامع القيروان عن جولقان .

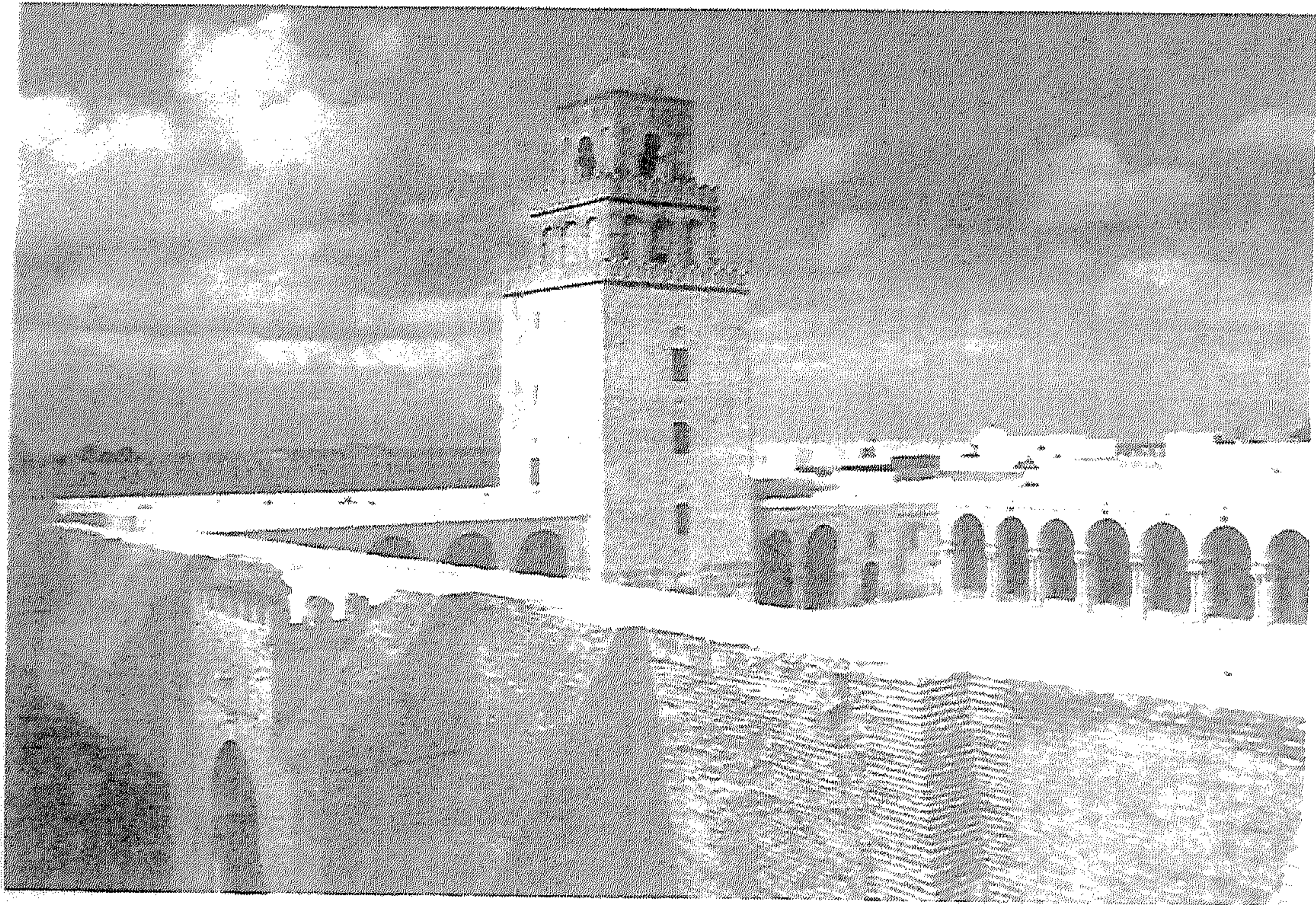

(لوحة رقم ٥٥) الواجهة الغربية لجامع القيروان .



(لوحة رقم ٥٦) الباب الثالث بالواجهة الغربية
المعروف بباب الماء عن د/ نجوى عثمان .

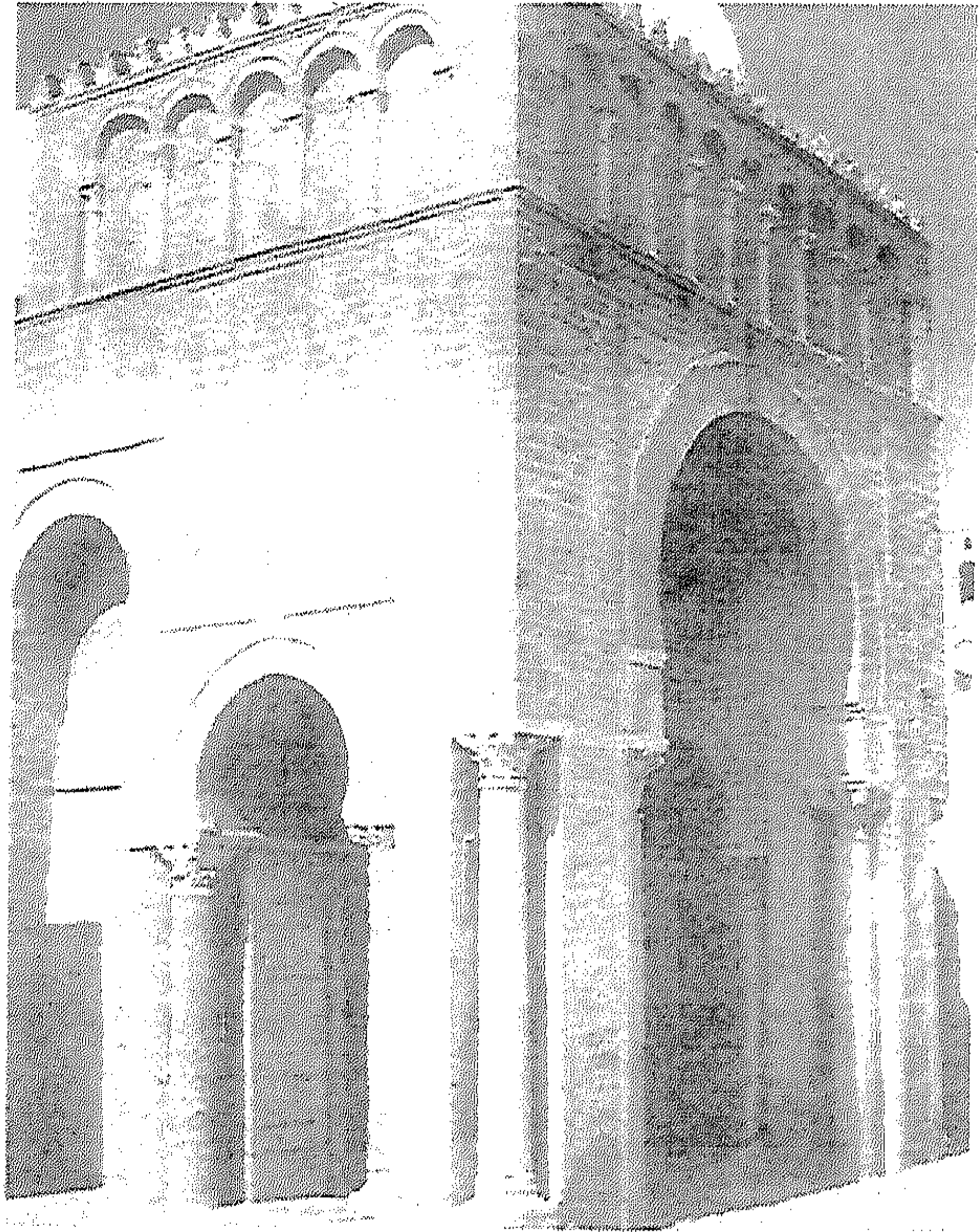

(لوحة رقم ٥٧) باب الأريحانة على الواجهة
الشرقية .



(لوحة رقم ٥٨) الباب الرابع بالواجهة الغربية لجامع القتيروان .

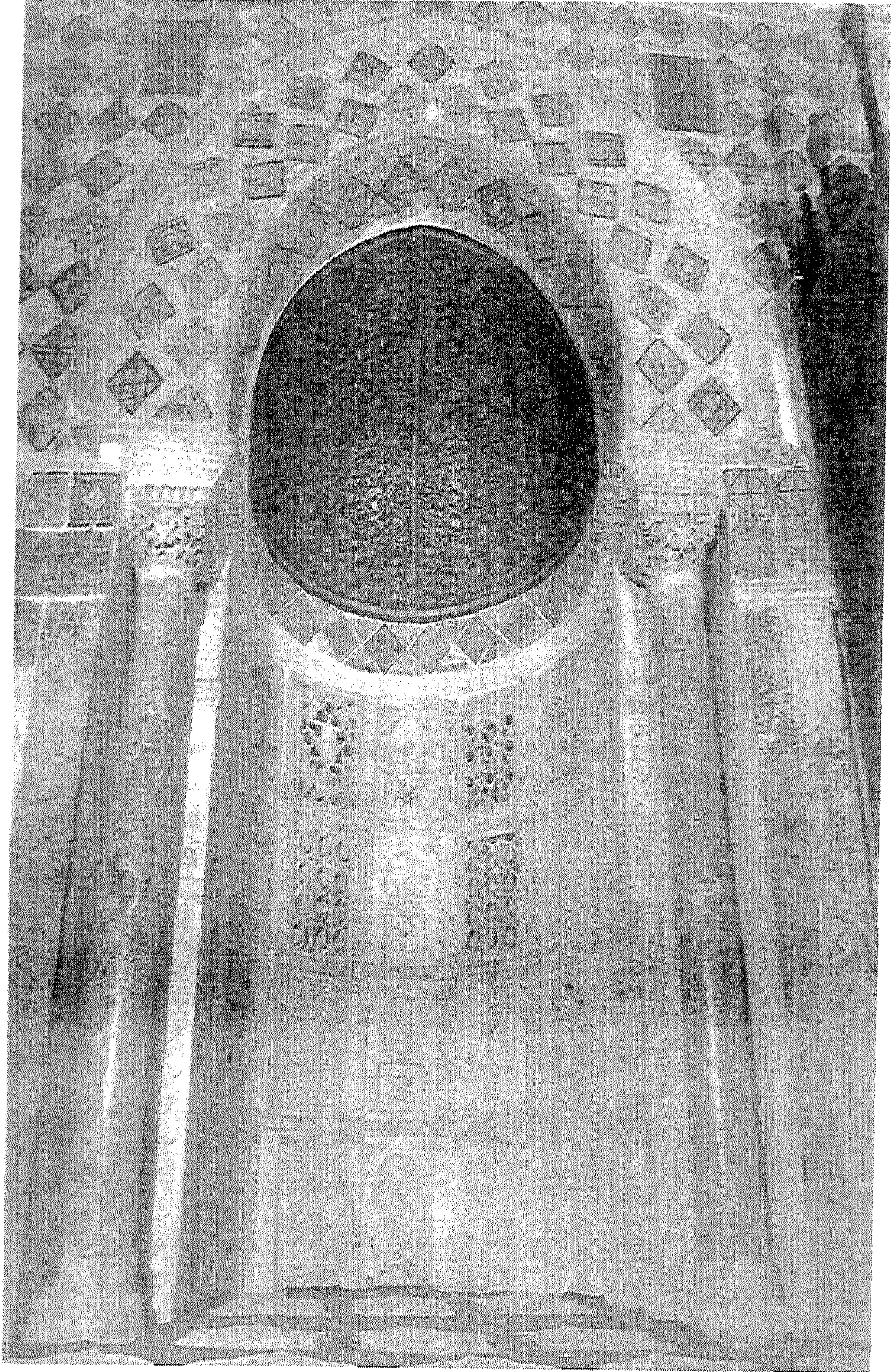

(لوحة رقم ٥٩) محراب جامع القيروان عن مراد الرماح .

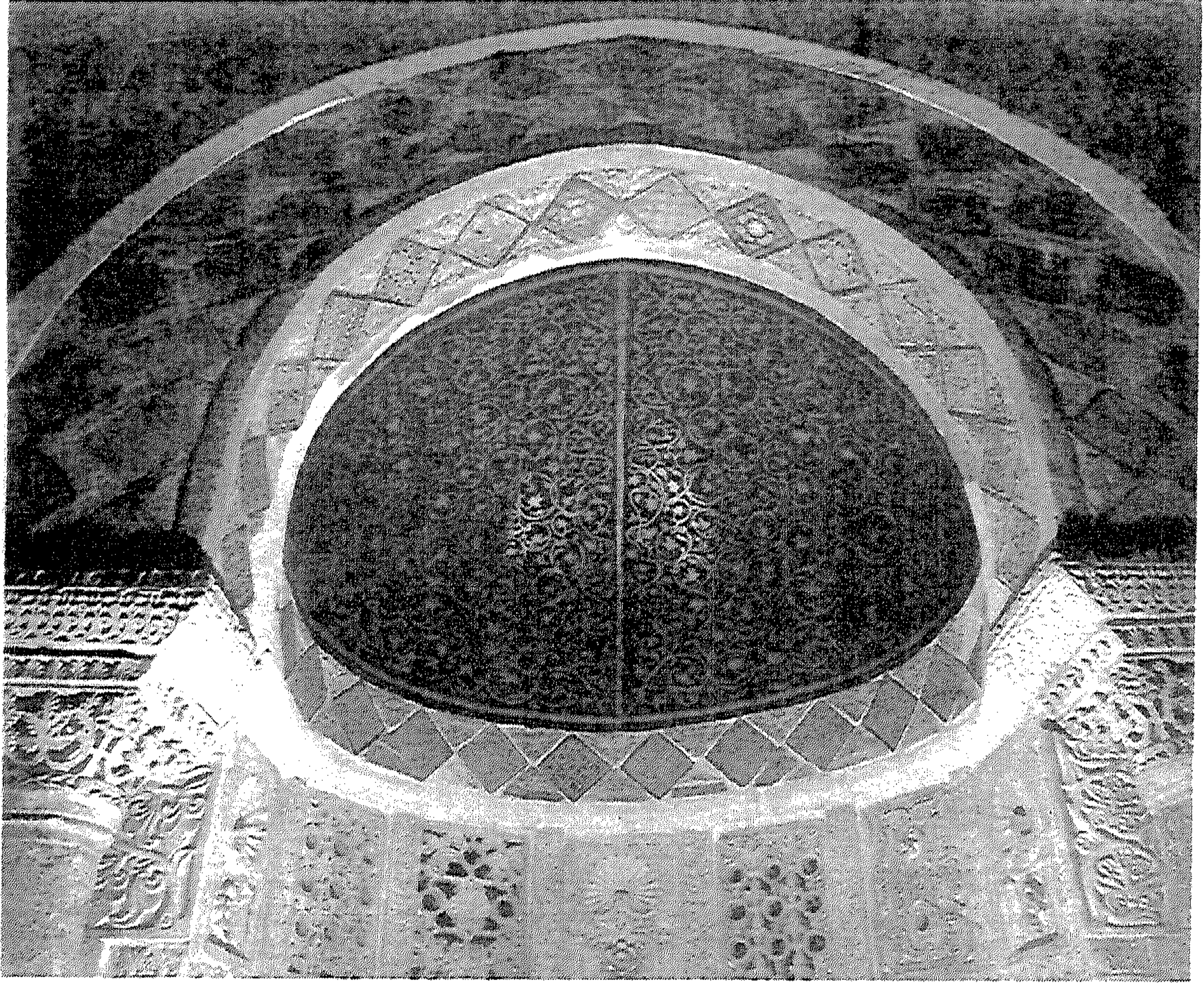

(لوحة رقم ٦٠) القبية النصف دائرية بمحراب جامع القيروان عن الطاهر المصوري .

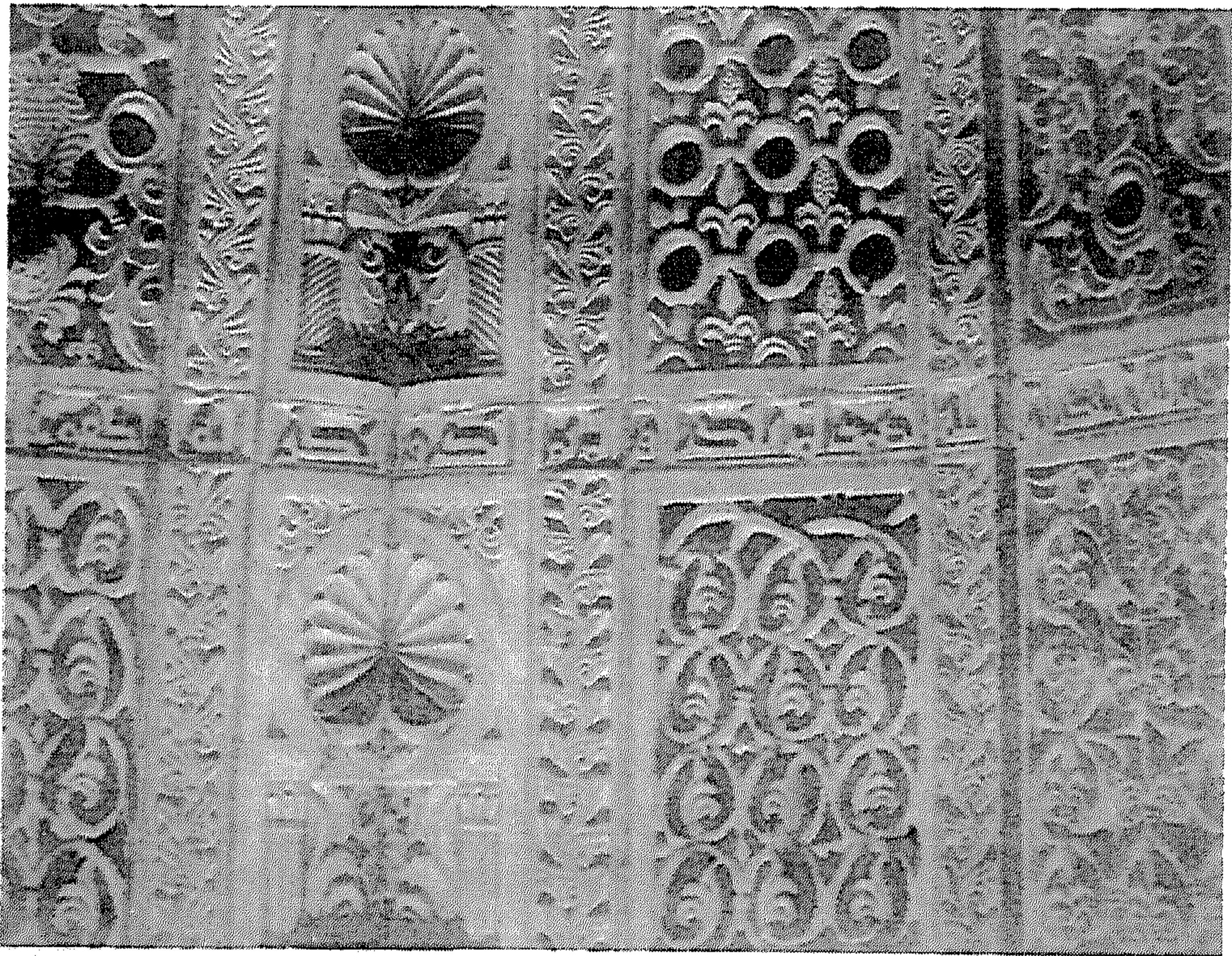

(لوحة رقم ٦١) اللوحات الرخامية بمحراب جامع القيروان عن بول صباغ .

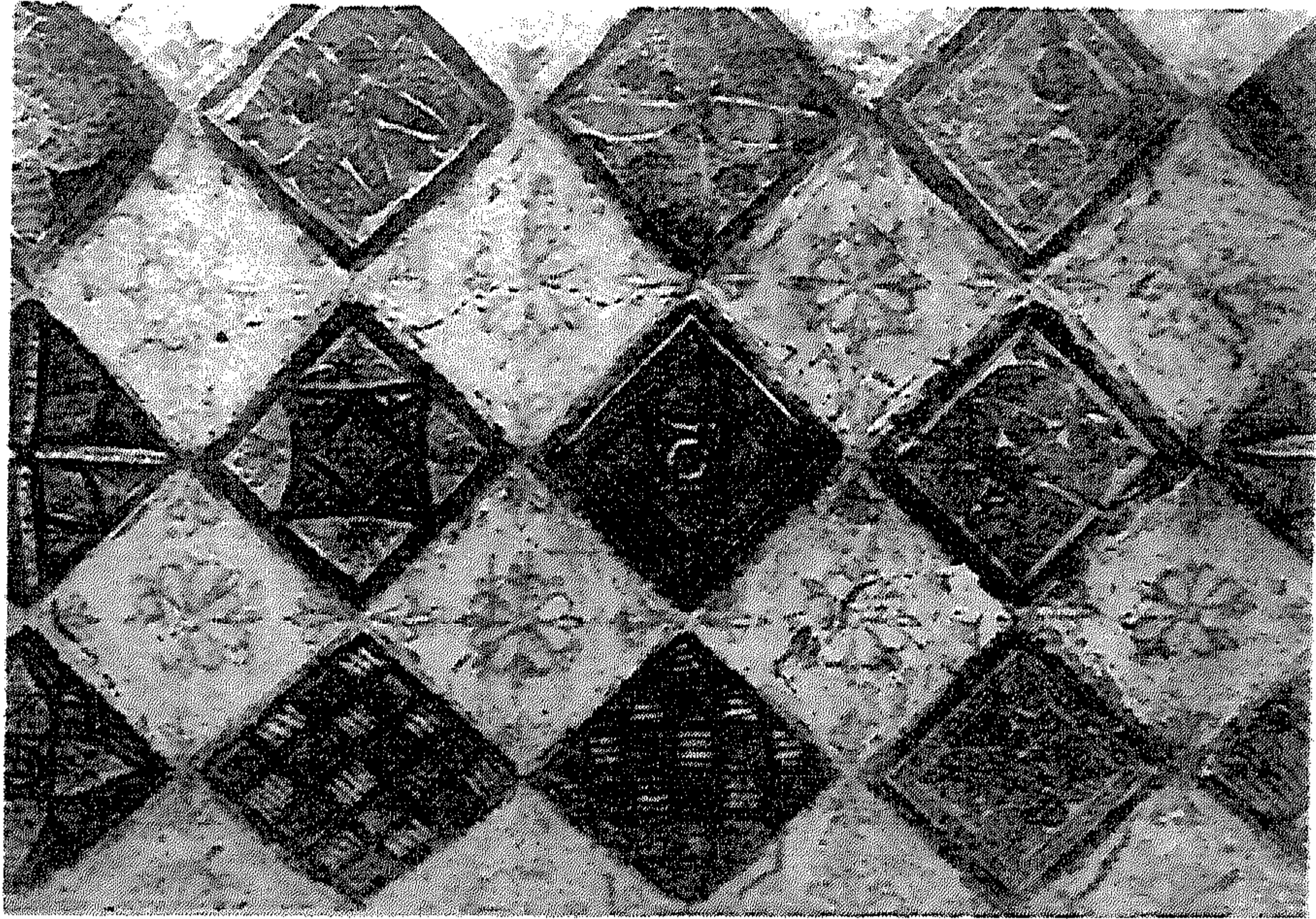

(لوحة رقم ٦٢) البلاطات الخزفية التي تزين جدار المحراب بجامع القيروان عن منجى الكحبي .



(لوحة رقم ٦٣) تفاصيل زخرقية بداخل احدى البلاطات الخزفية التي تزين جدار المحراب بجامع القيروان عن منجى الكحبي .

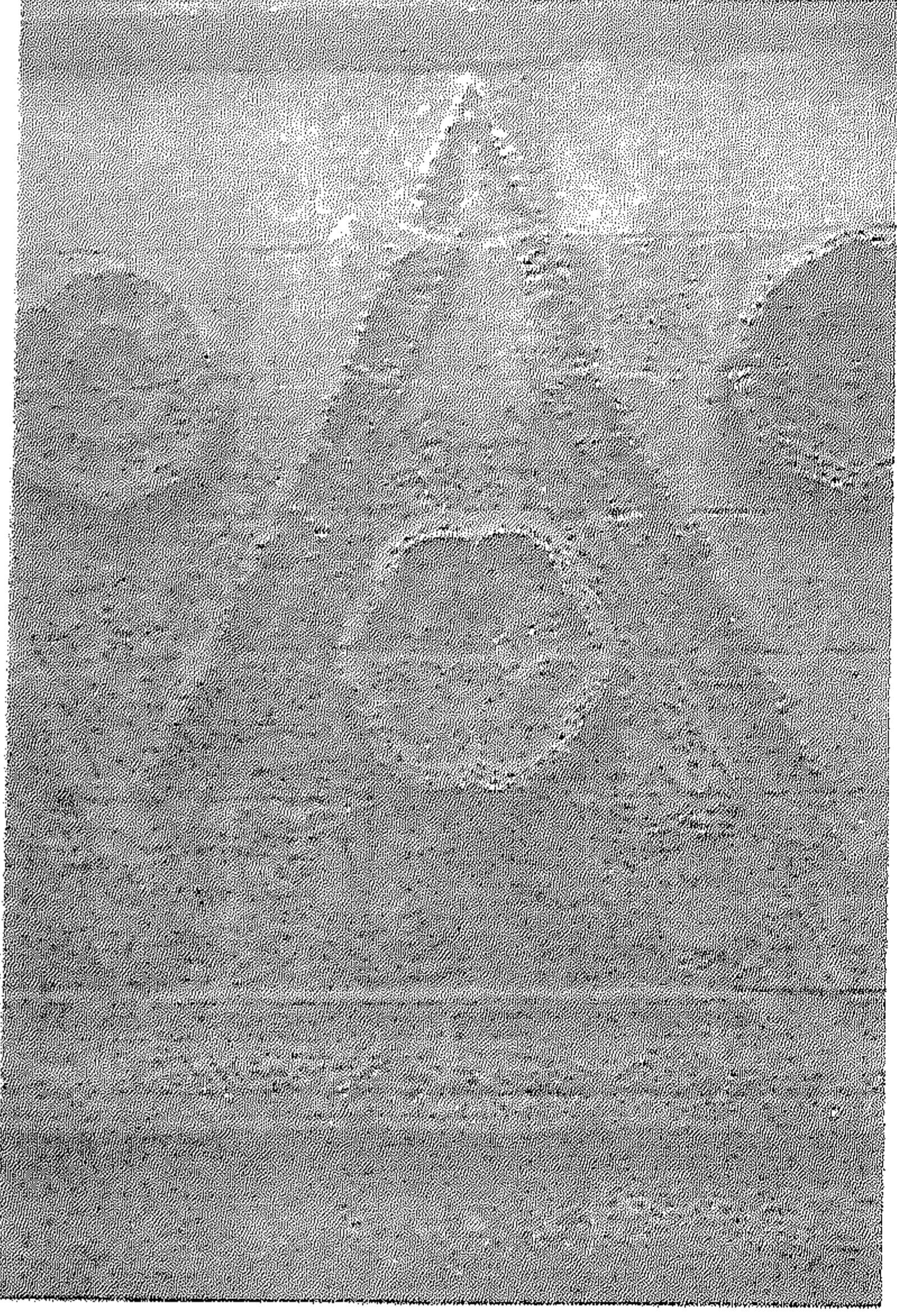

(لوحة رقم ٦٤) واجهة قصر المشتى عن د/ عبد
القادر الريحاوى .

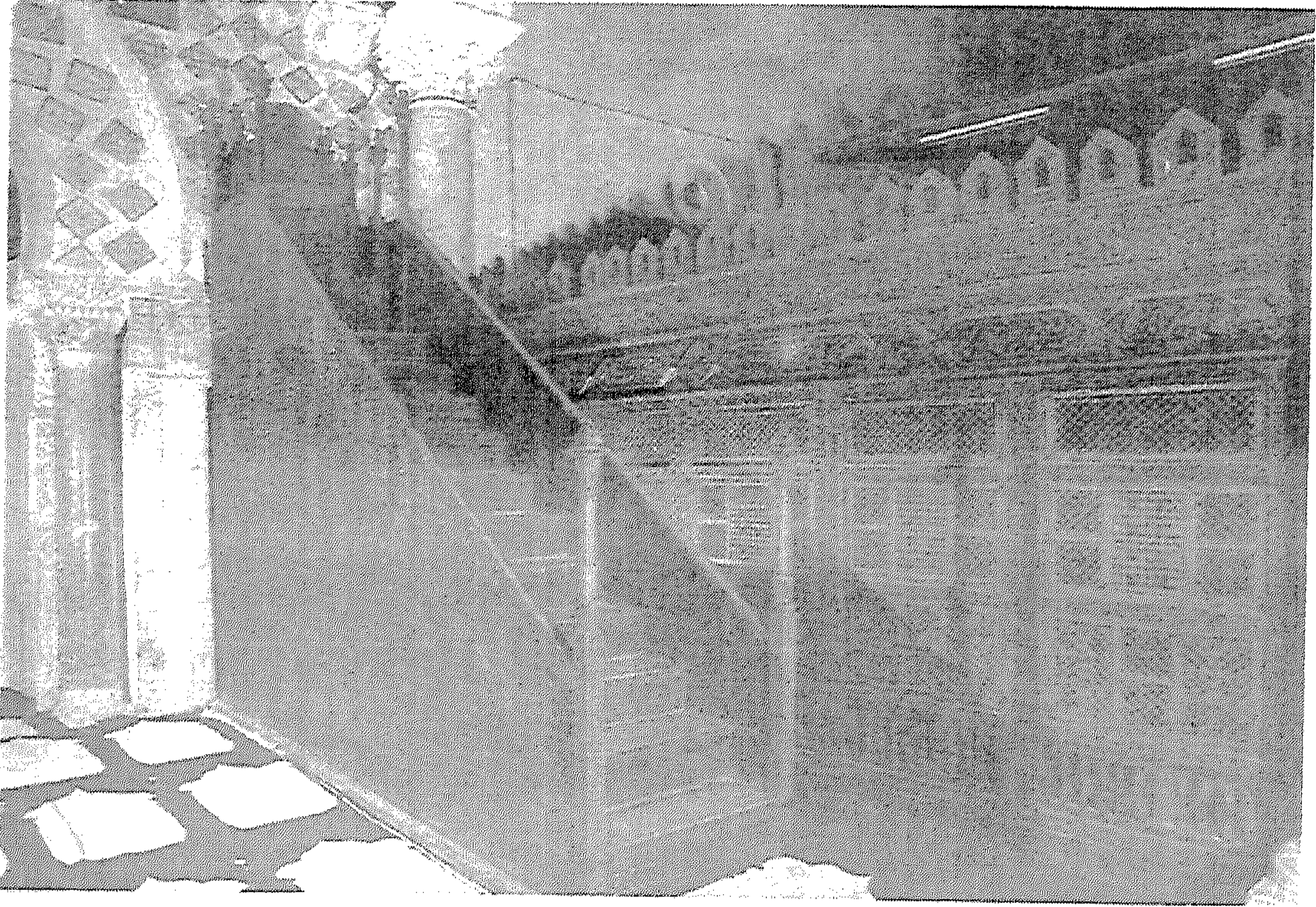

(لوحة رقم ٦٥) منبر جامع القيروان و الواجهة الشرقية لمقصورة المعز عن د/مراد الرماح .

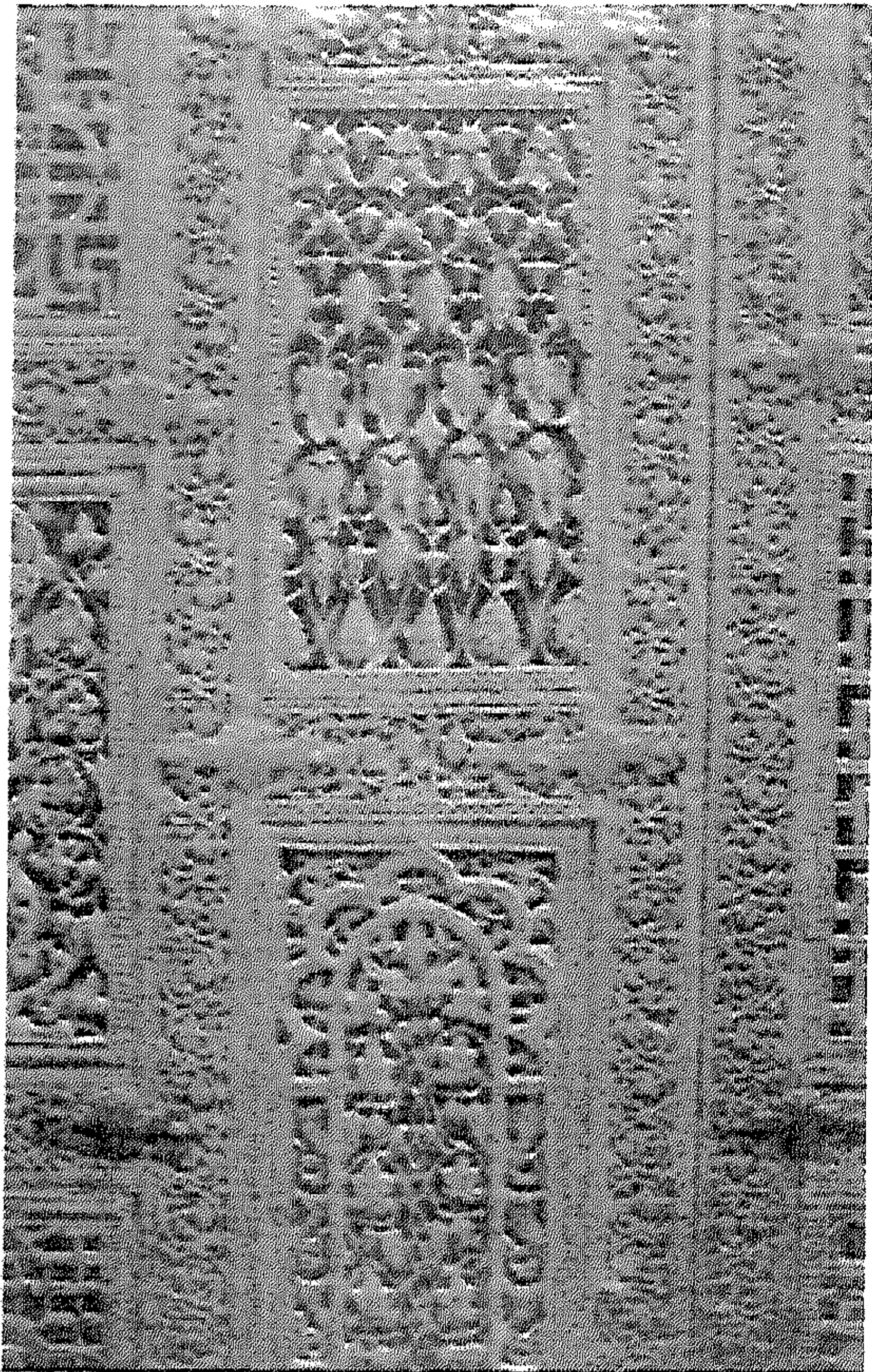

(لوحة رقم ٦٦) حشوتان زخرفيتان من منبر
جامع القيروان .



(لوحة رقم ٦٧) حشوة زخرفية من منبر جامع
القيروان عن د/ مراد الرماح .

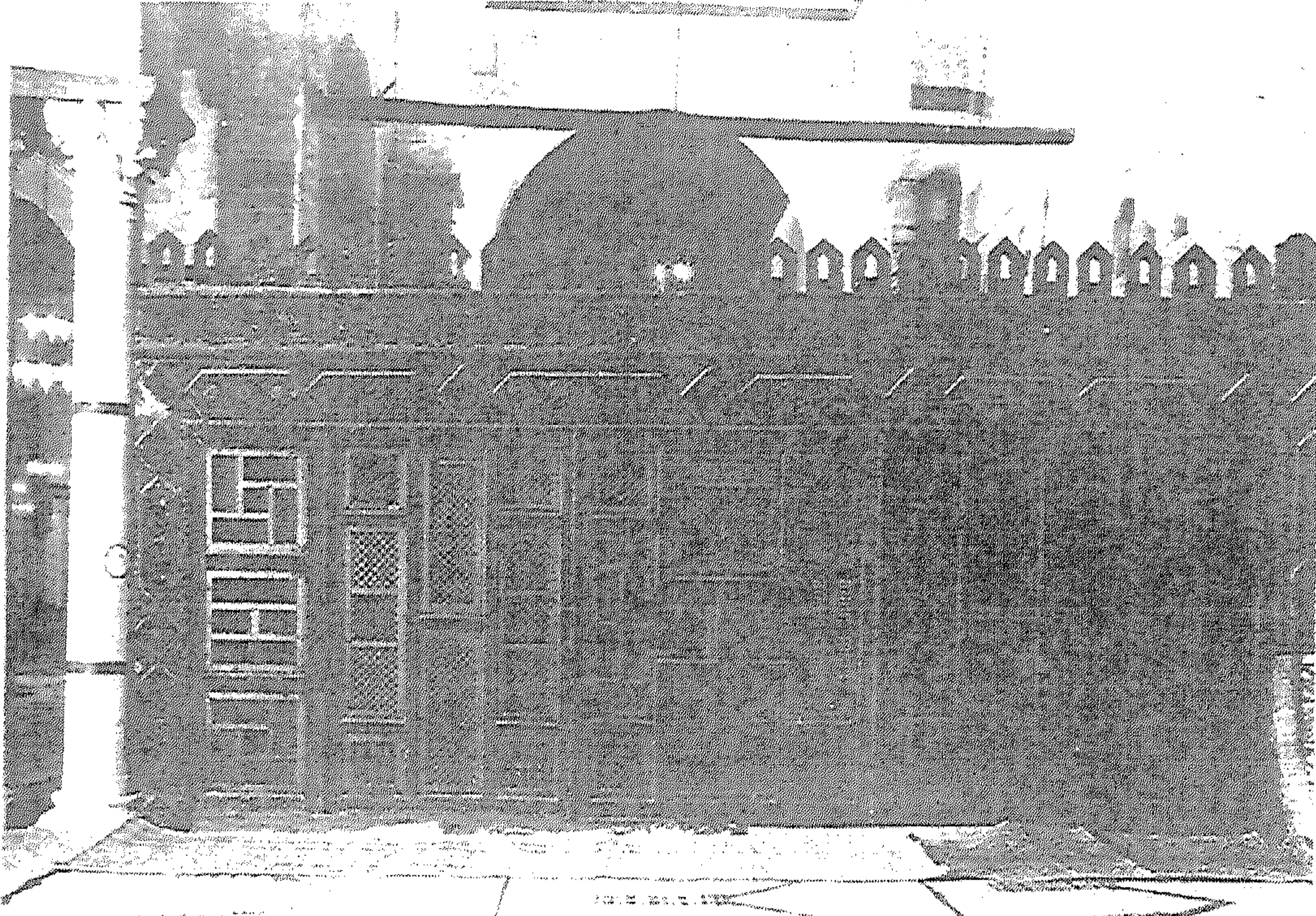

(لوحة رقم ٦٨) الواجهة الغربية لمقصورة المعز بجامع القيروان عن د/ منجي الكعبي.

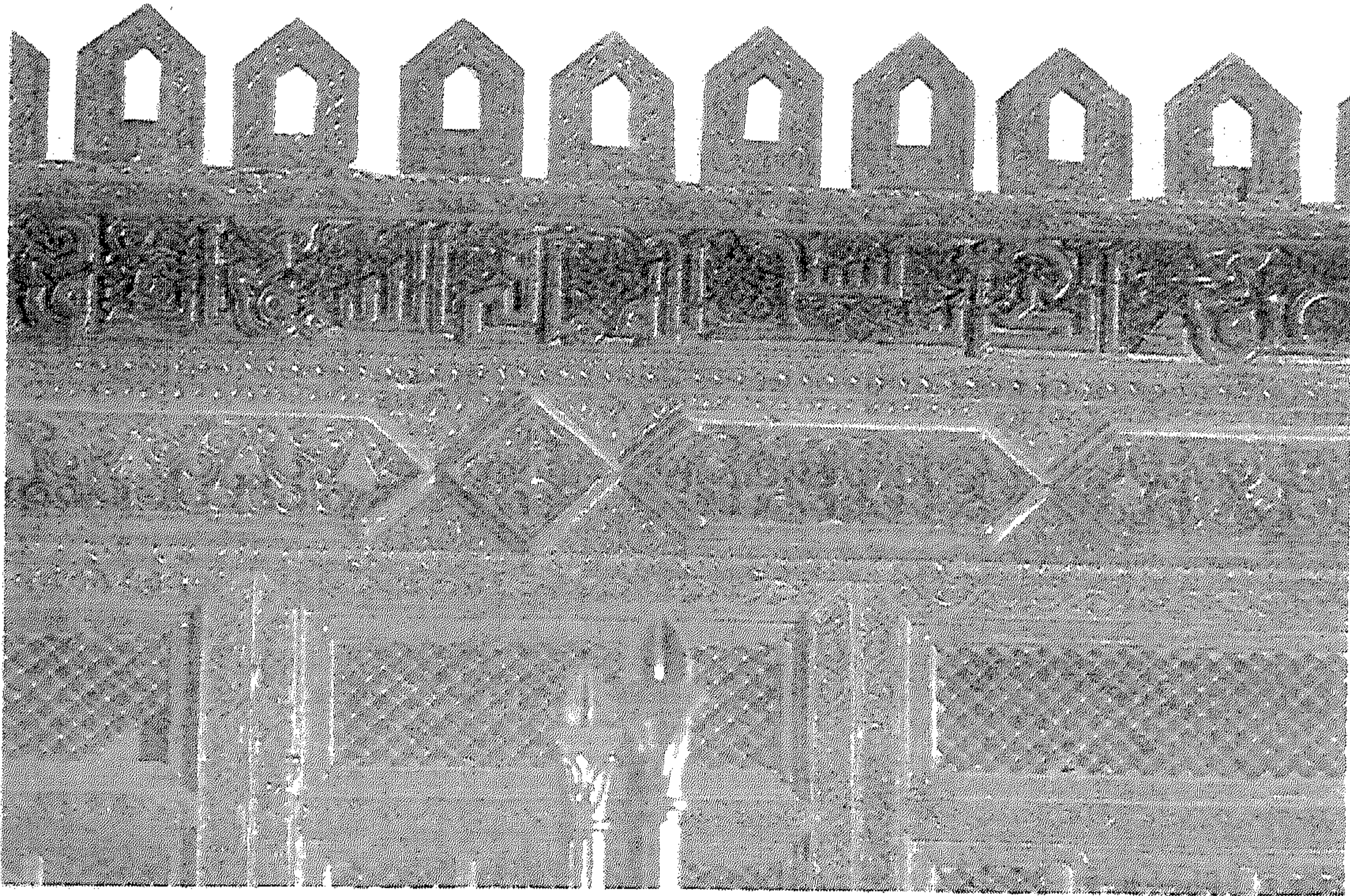

(لوحة رقم ٦٩) تفاصيل زخارف مقصورة المعز بجامع القيروان عن د/ مراد الرماح.



(لوحة رقم ٧٠) باب مقصورة المعز بن باديس و الزخرفة المصارية التي تعلو الباب عن بول صباغ .

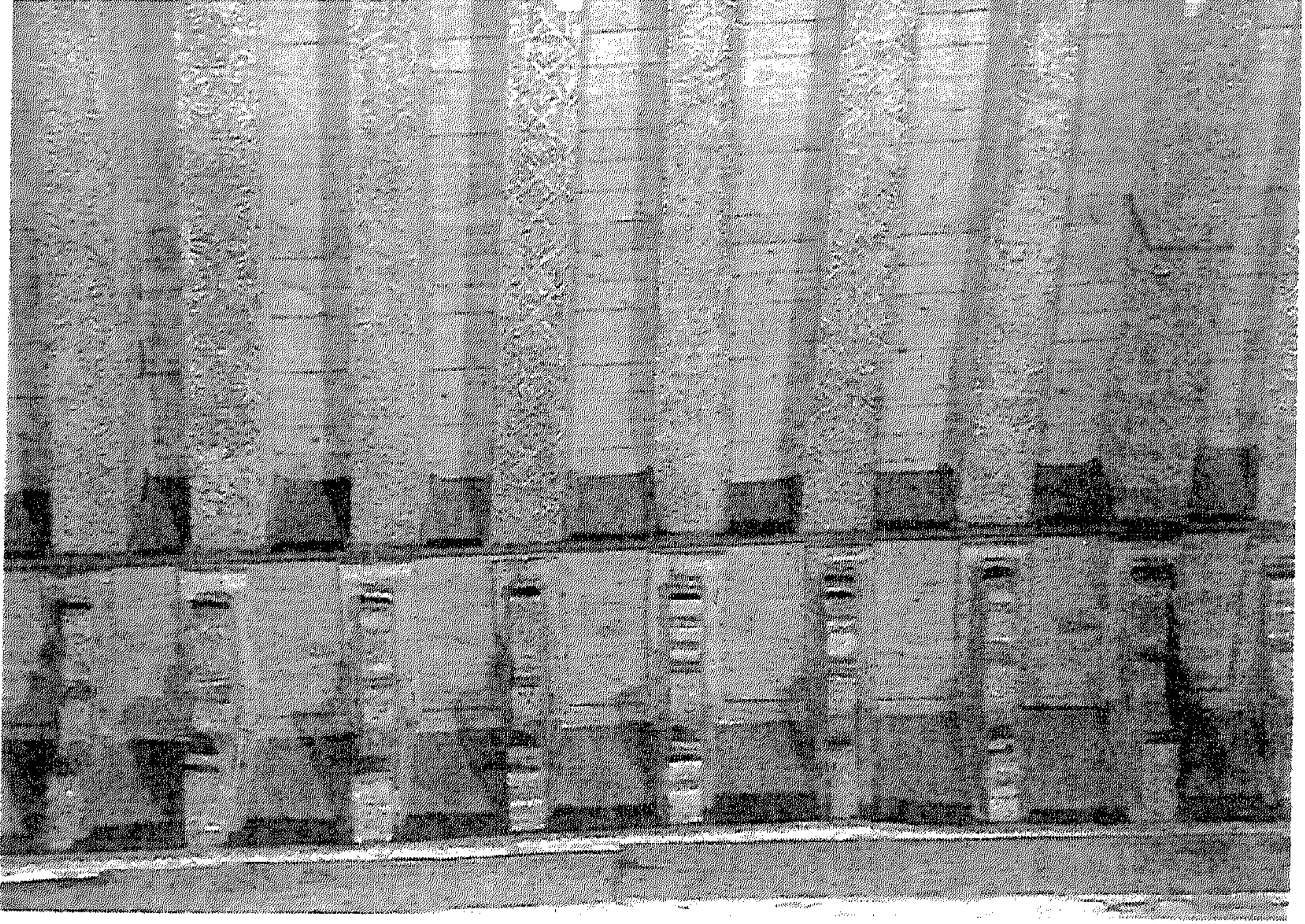

(لوحة رقم ٧١) جزء من سقف جامع القيروان عن د/ مراد الرماح.

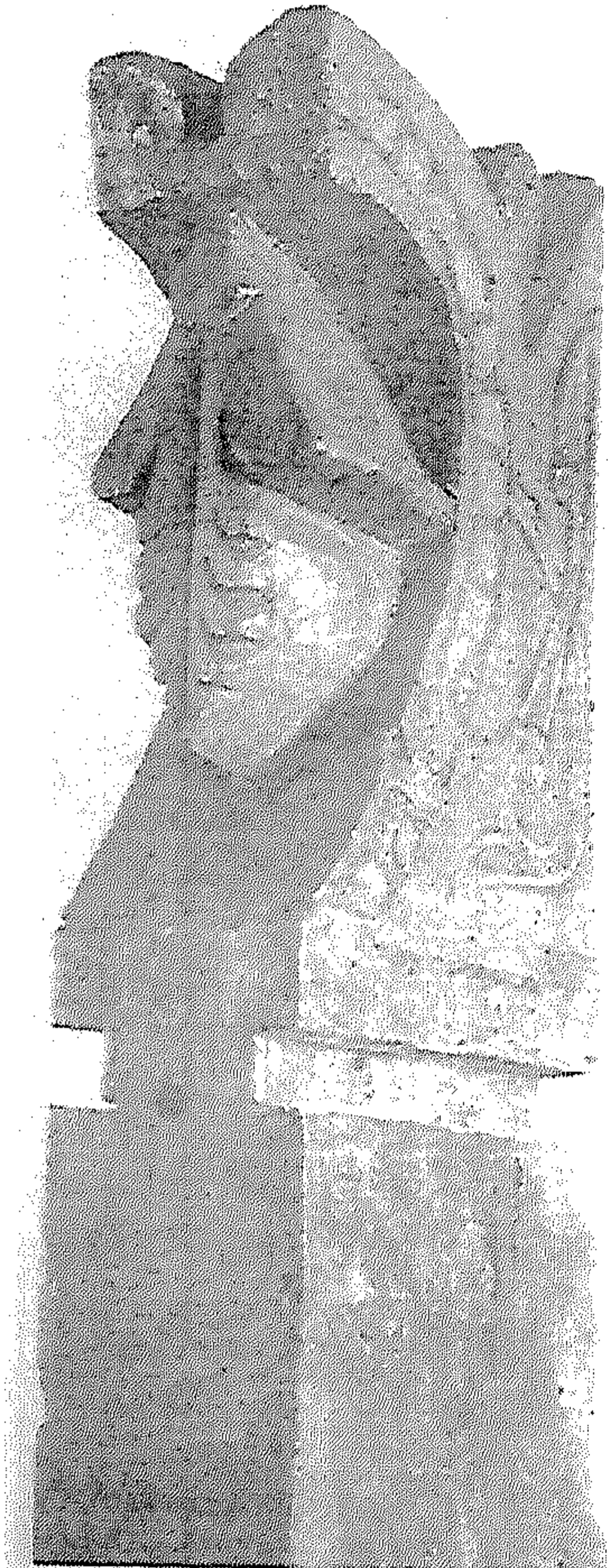

(لوحة رقم ٧٢) لوح خشبي من سقف جامع القيروان محفوظ
بمتحف الفنون الاسلامية برقادة عن د/ مراد الرماح .

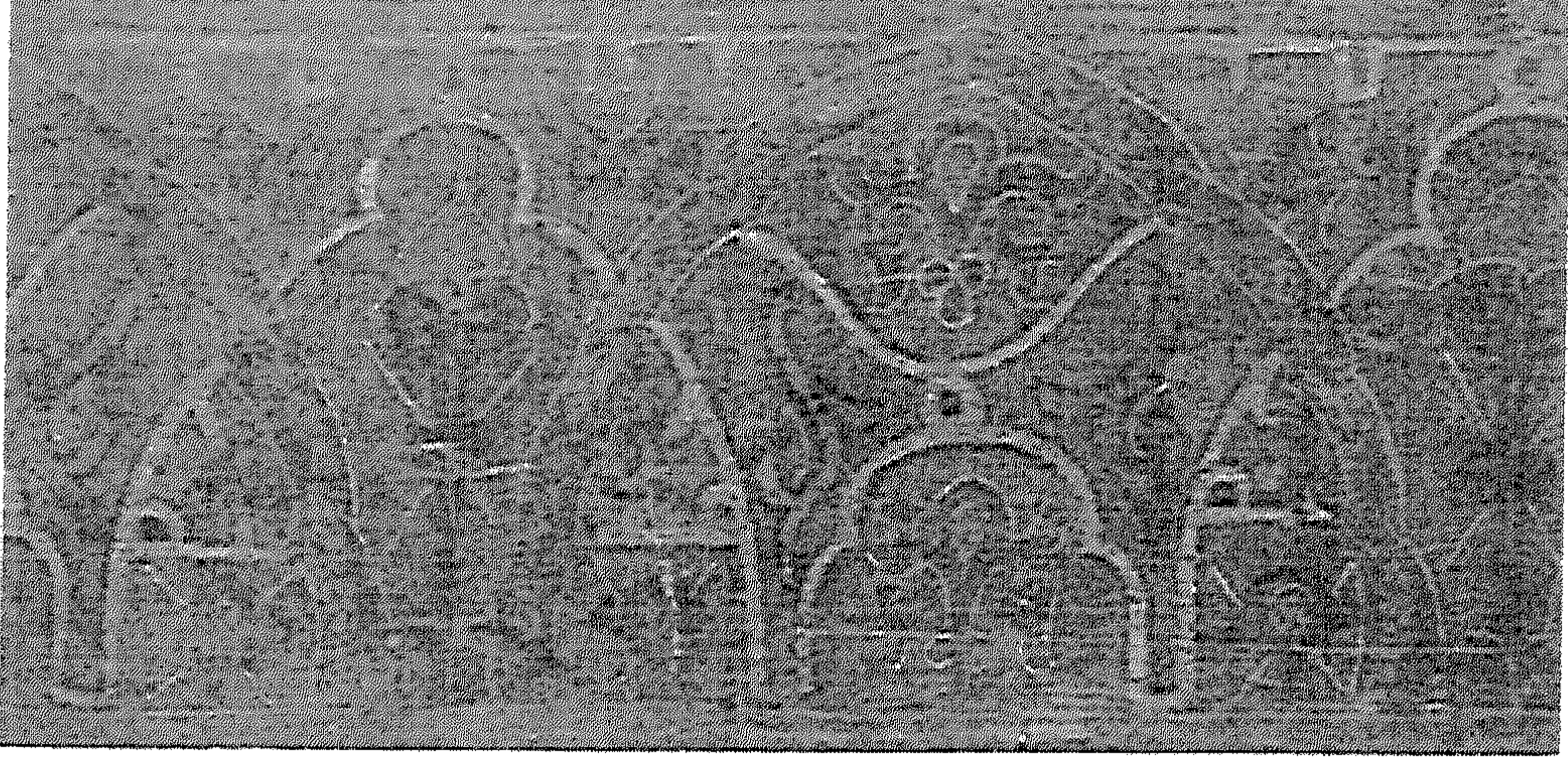

(لوحة رقم ٧٣) تفاصيل زخرفية في سقف جامع القيروان عن د/ مراد الرماح .

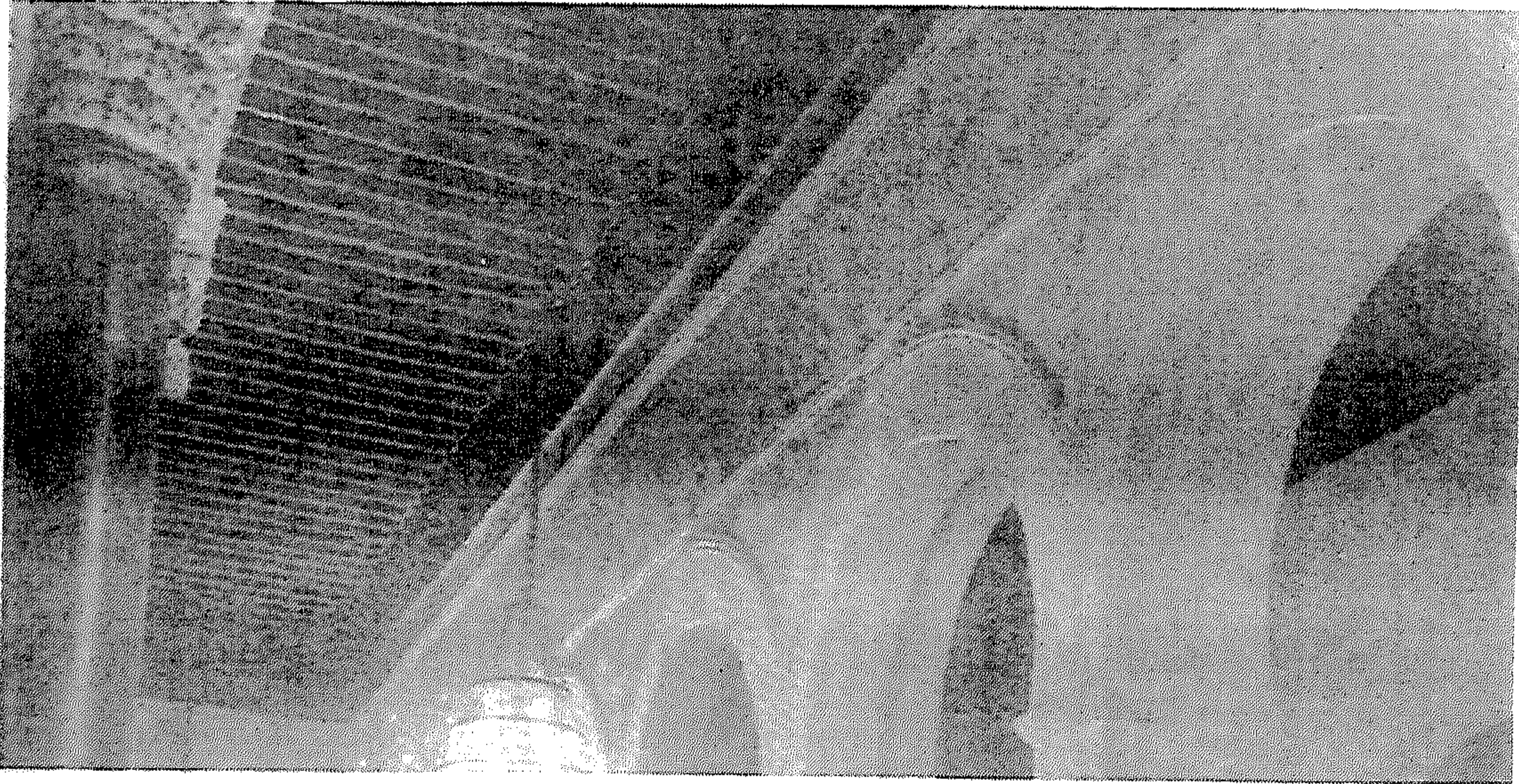

(لوحة رقم ٧٤) السقف الخشبي للرواق العمودي على المحراب بجامع القيروان عن د/ منجي الكحي .

(لوحة رقم ٧٥) باب المقصورة القديمة
بجامع القيروان عن ليزين .

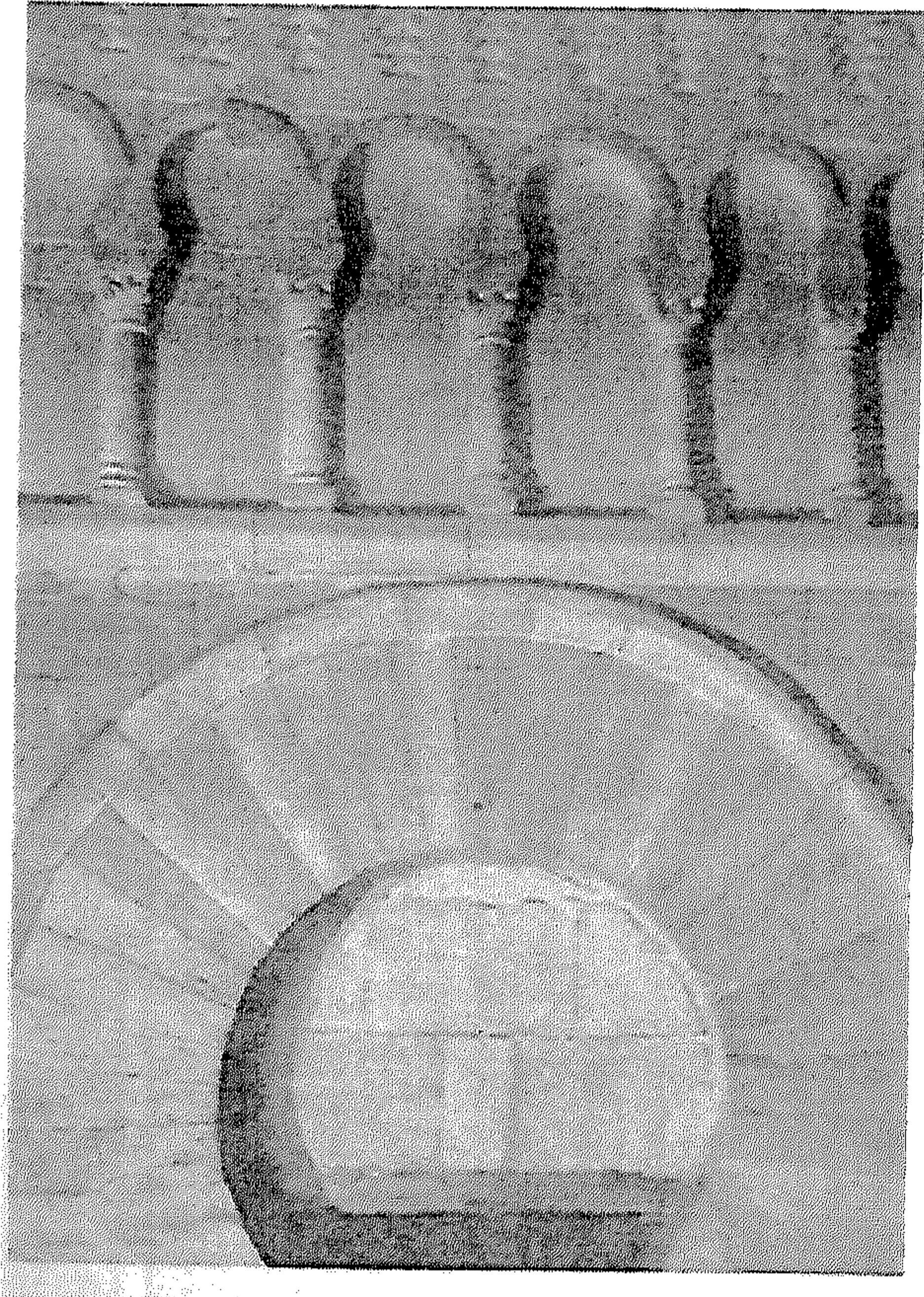

(لوحة رقم ٧٦) تفاصيل الزخارف المصارية
في باب المقصورة القديمة بجامع القيروان
عن بول صباغ .

(لوحة رقم ٧٧) نقش صنهاجي على أحد
أعمدة واجهة المجنبة الغربية بجامع
القيروان عن د/ نجوى عثمان .

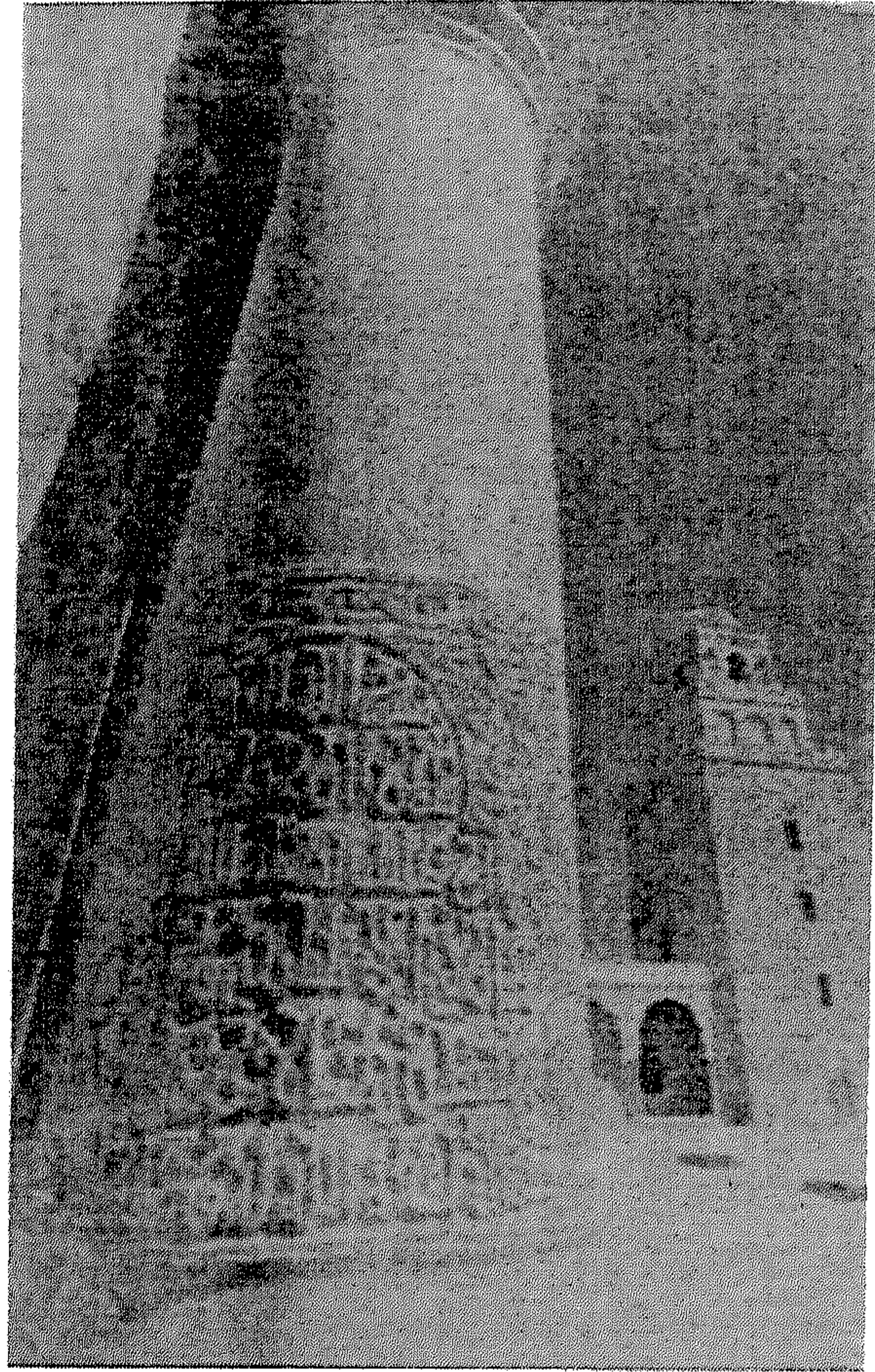

(لوحة رقم ٧٨) لوحة زخرفية في المجنبة
الغربية لجامع القيروان عن د/ نجوى
عثمان .



(لوحة رقم ٧٩) فوهة احدى المواجل بصحن جامع القيروان عن بول صباغ .

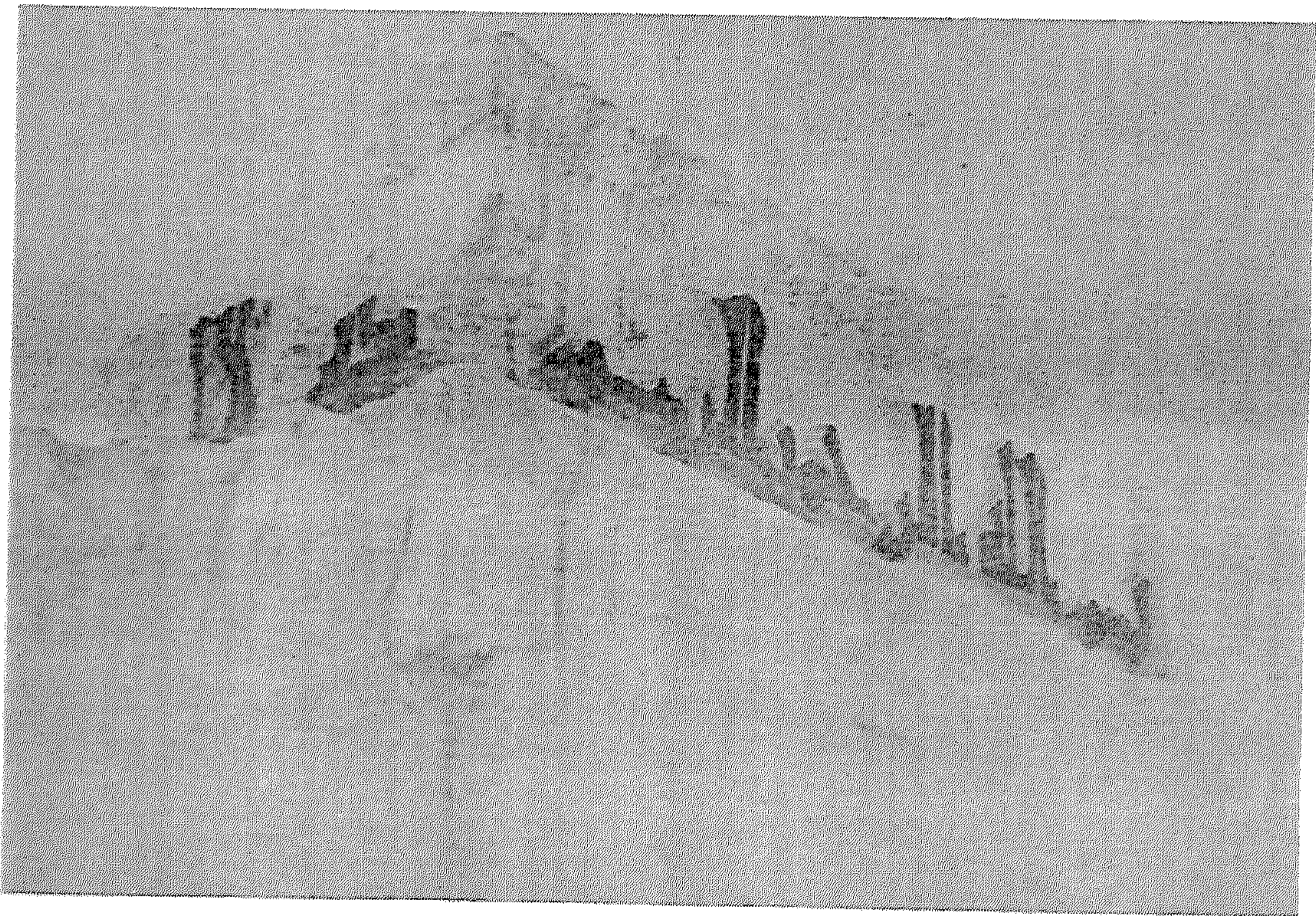

(لوحة رقم ٨٠) نقش من الكتابة الكوفية بالواجهة الشمالية لجامع بوقلتة عن ليزين .

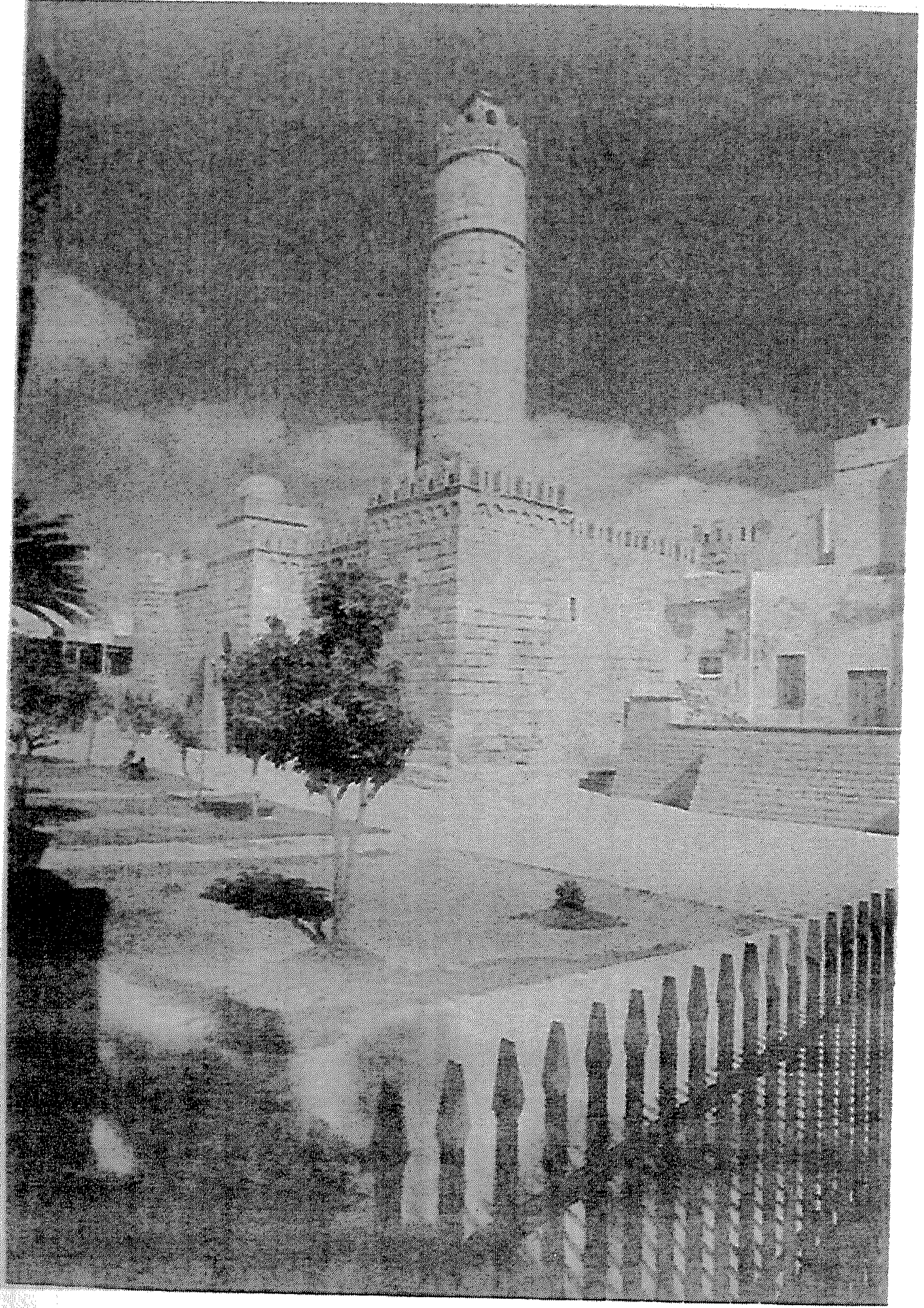

(لوحة رقم ٨١) منظر خارجي لرباط سوسة .

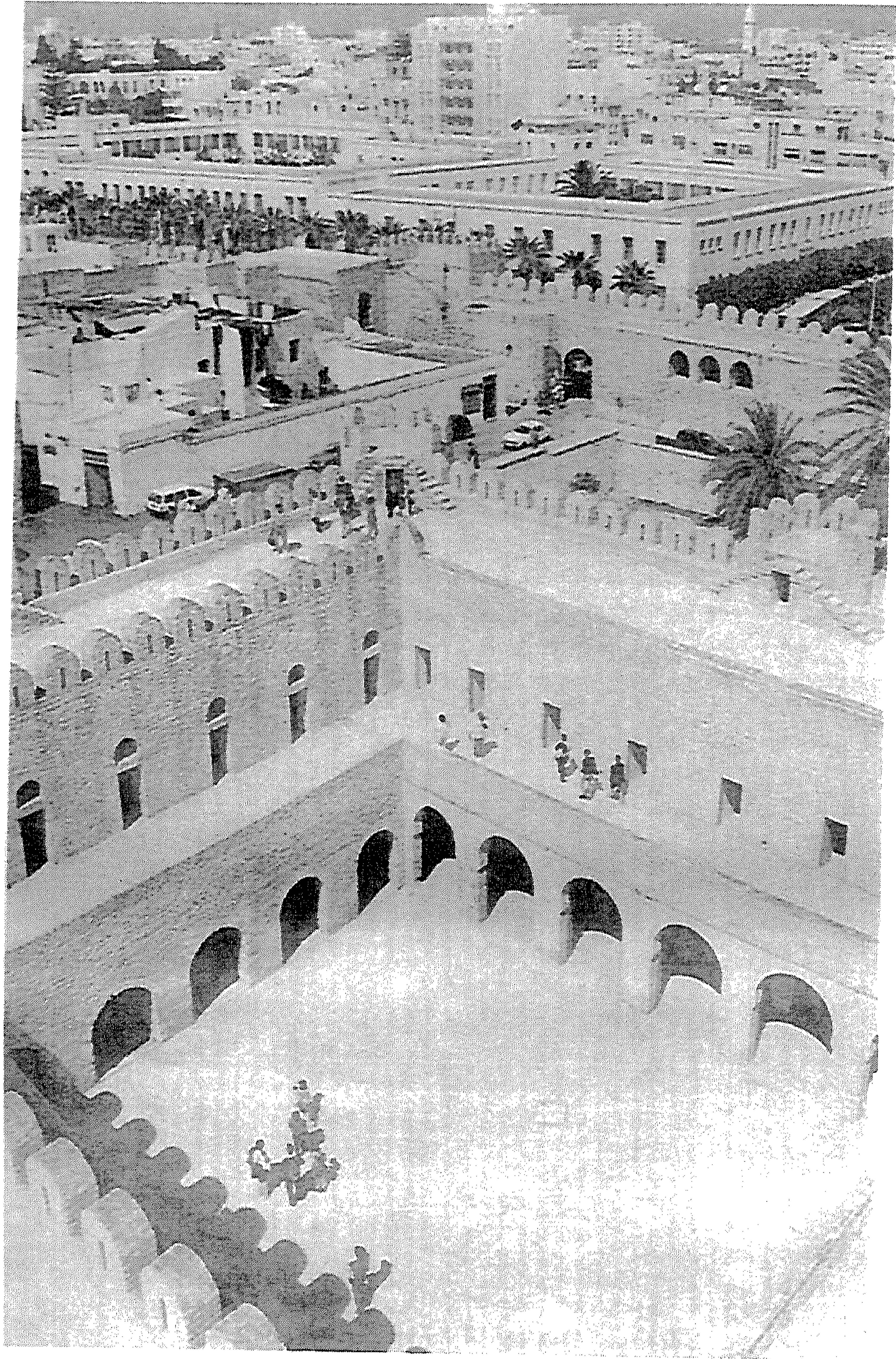

(لوحة رقم ٨٢) منظر داخلي لرباط سوسة عن د / عبد العزيز الدولاتي .

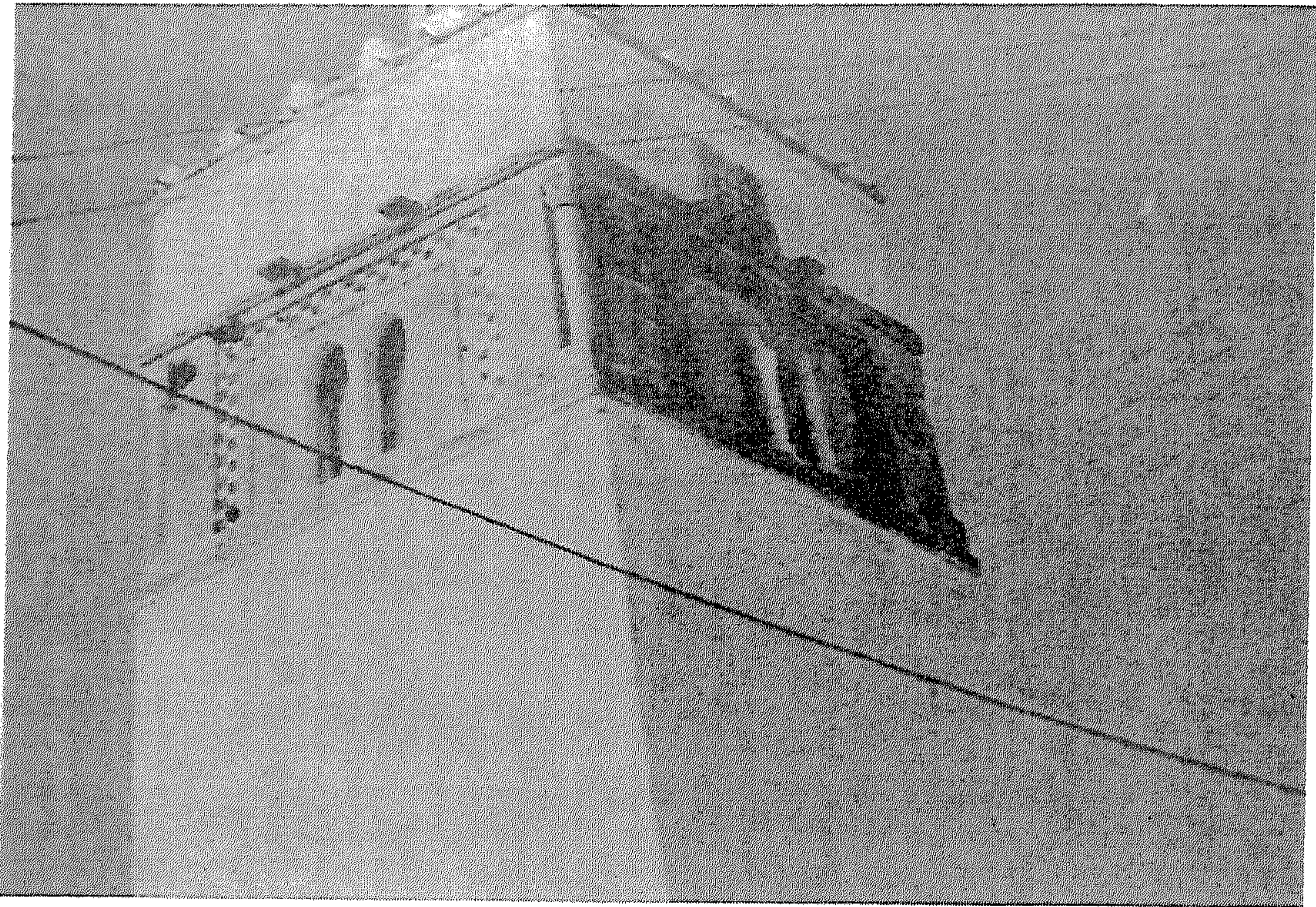

(لوحة رقم ٨٣) منقنة جامع بوقتة عن ليزين.

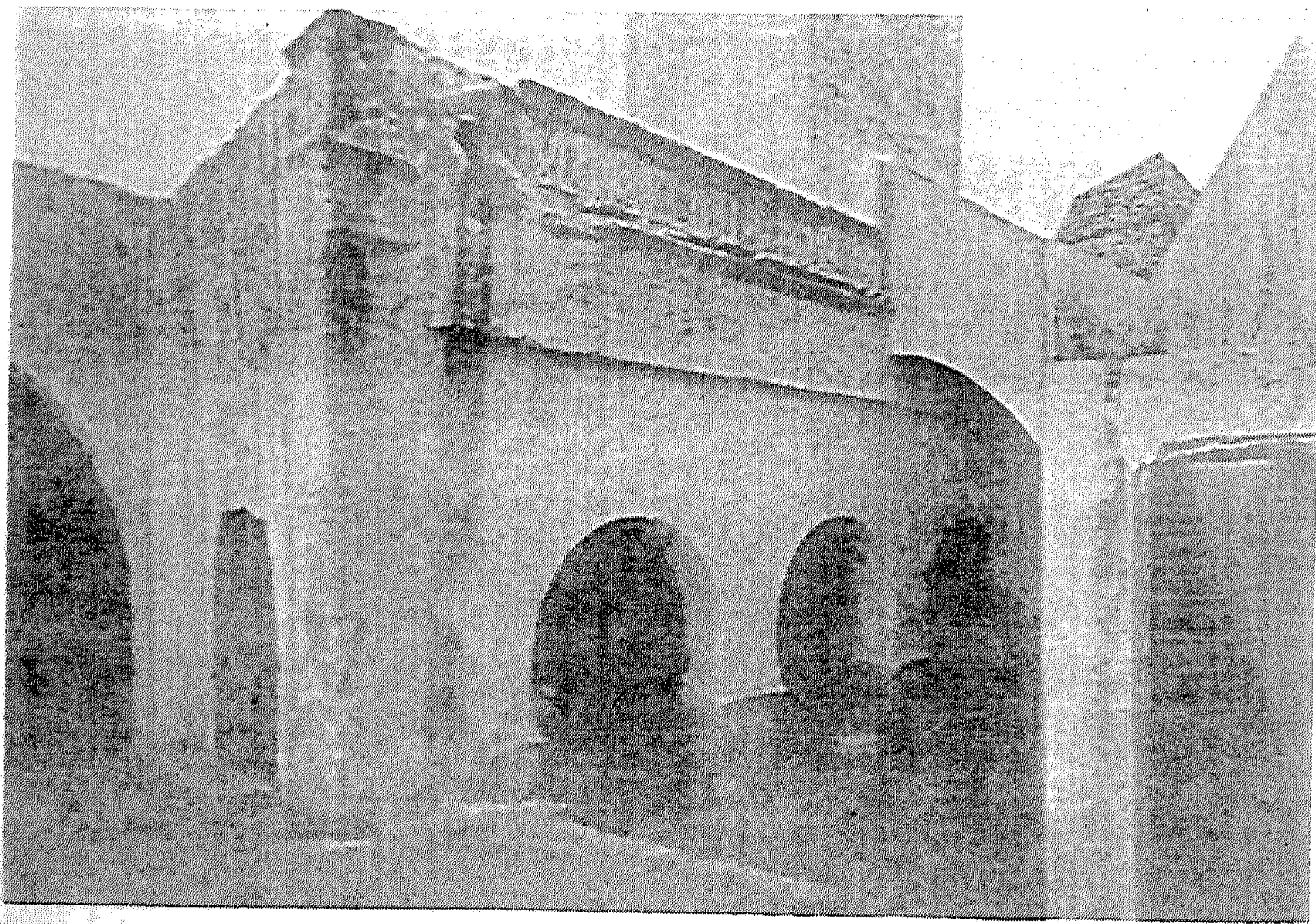

(لوحة رقم ٨٤) الواجهة الشمالية لجامع بوقتة عن كرزويل.

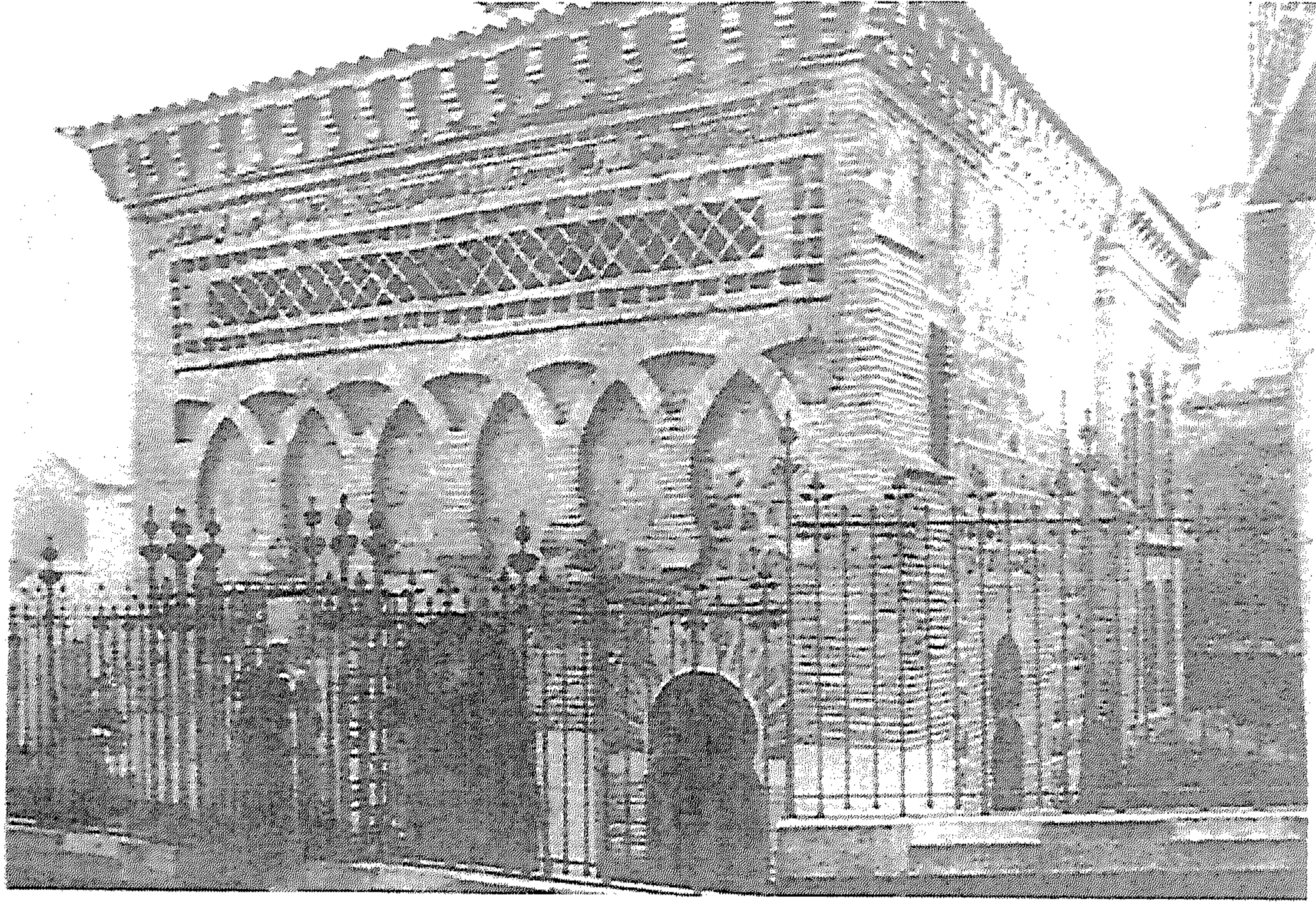

(لوحة رقم ٨٥) مسجد الباب المرعوم ببليظة عن د/ عفيف بهنسي .

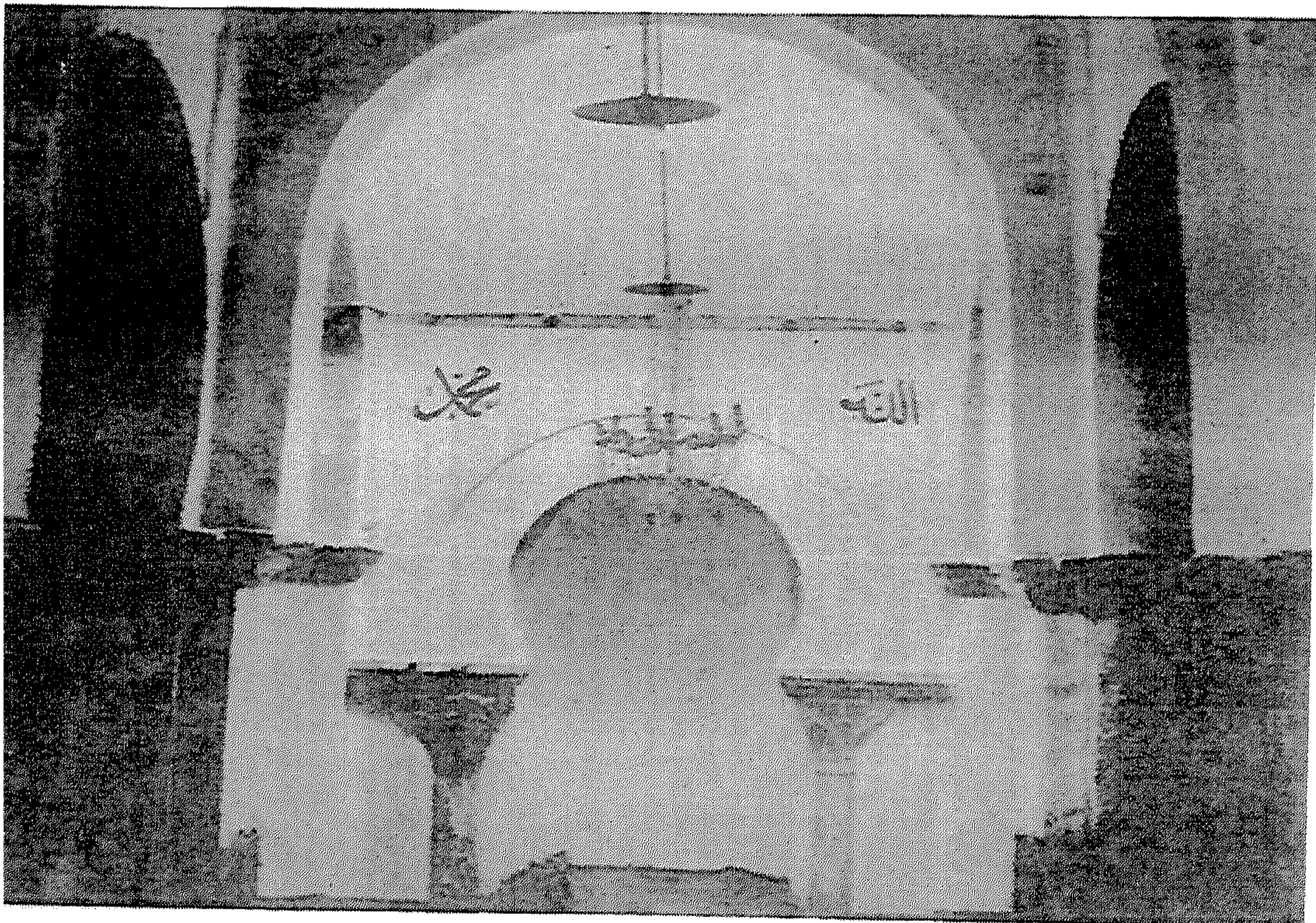

(لوحة رقم ٨٦) محراب جامع بوقتنة عن ليزين .

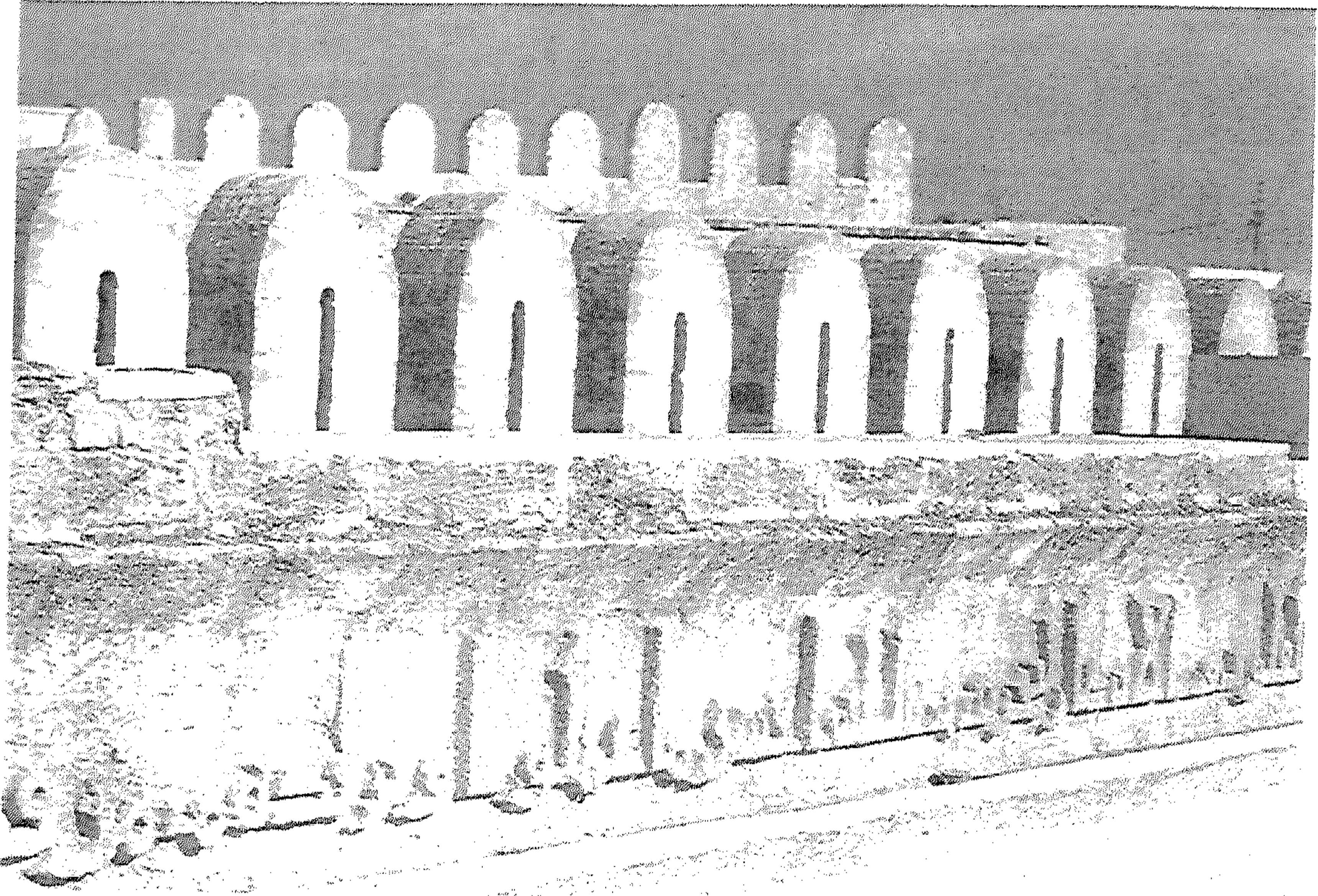

(لوحة رقم ٨٧) النقش الكتابي بالمسجد الجامع بسوسة عن د/ عبد العزيز الدولاتي .



(لوحة رقم ٨٨) ماجل الأغلبية بمدينة صفاقس عن د/ محمد المسمودي .

(لوحة رقم ١٧٩) جناح القبلة بجامع صفاقس عن
د/محمد المسمودي .

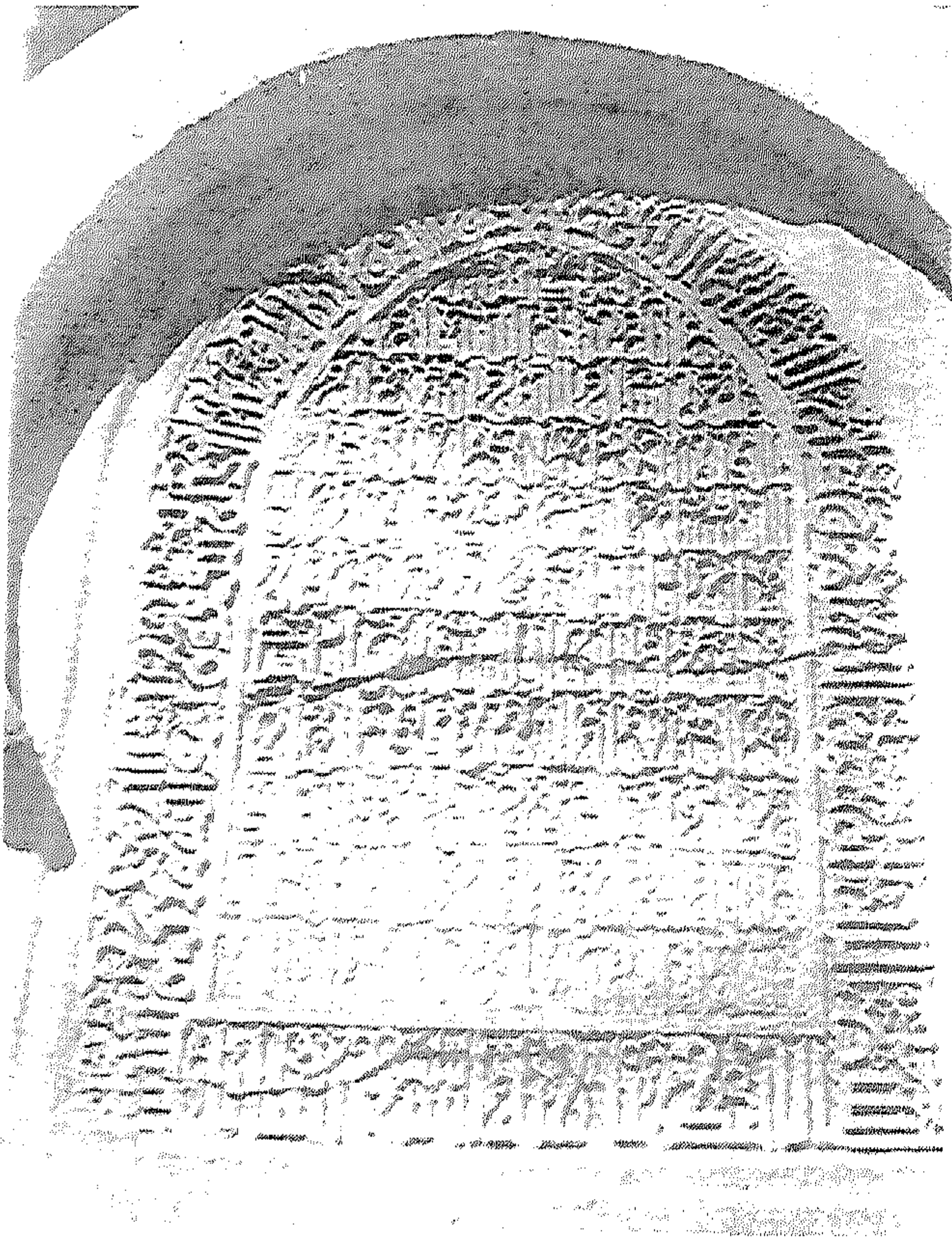
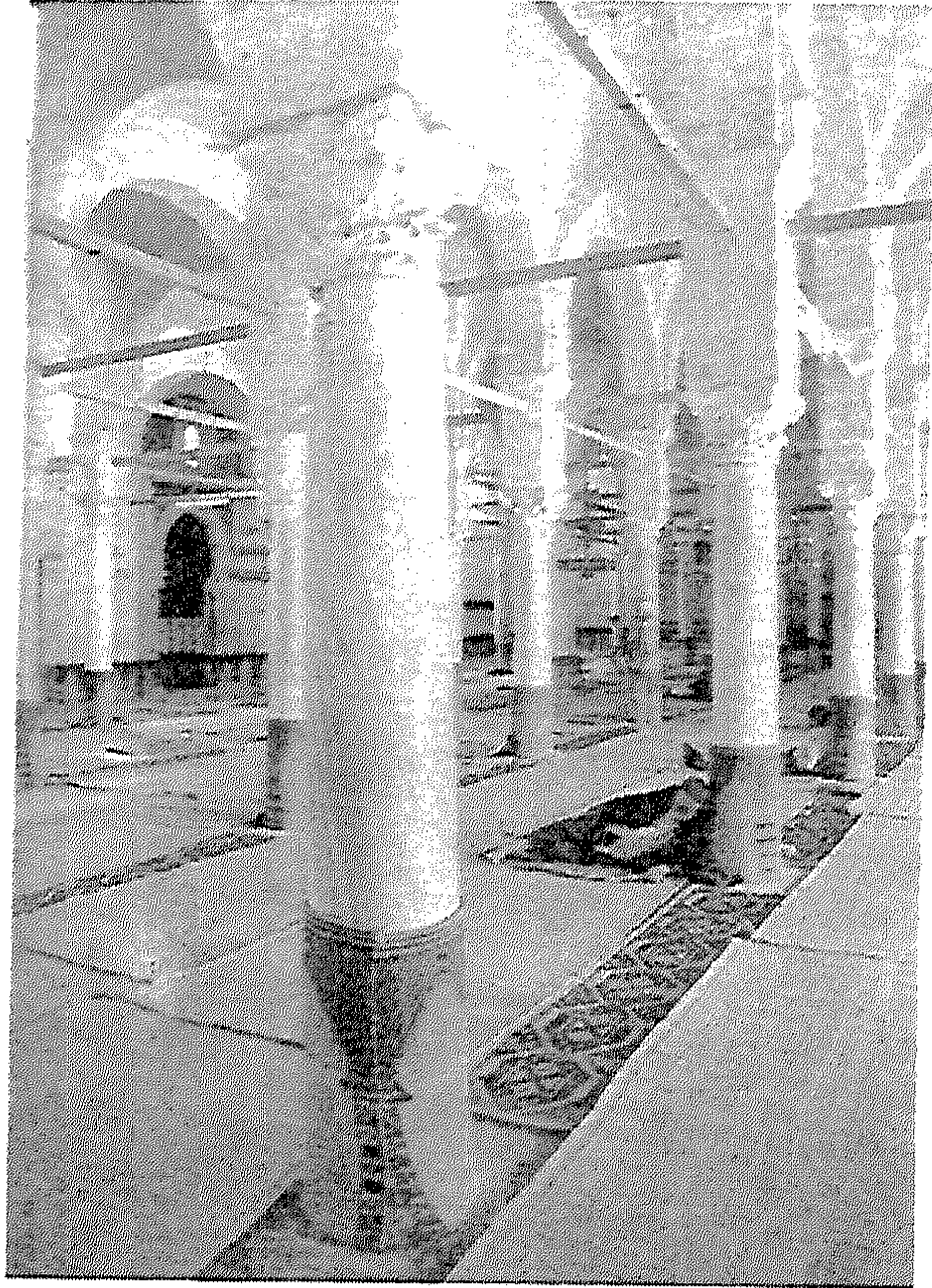

(لوحة رقم ٩٠) النقش الكتابي المؤرخ
بعام ٤٧٨ هـ / ١٠٨٥ م بالواجهة
الشرقية لجامع صفاقس عن جولفان .



(لوحة رقم ٩١) منننة جامع صفاقس الحالية
عن جولفان .



(لوحة رقم ٩٢) مدخل منننة جامع صفاقس عن جولفان .

(لوحة رقم ٩٣) الجزء السفلى من
منذنة الأغلبية عن جولفان .

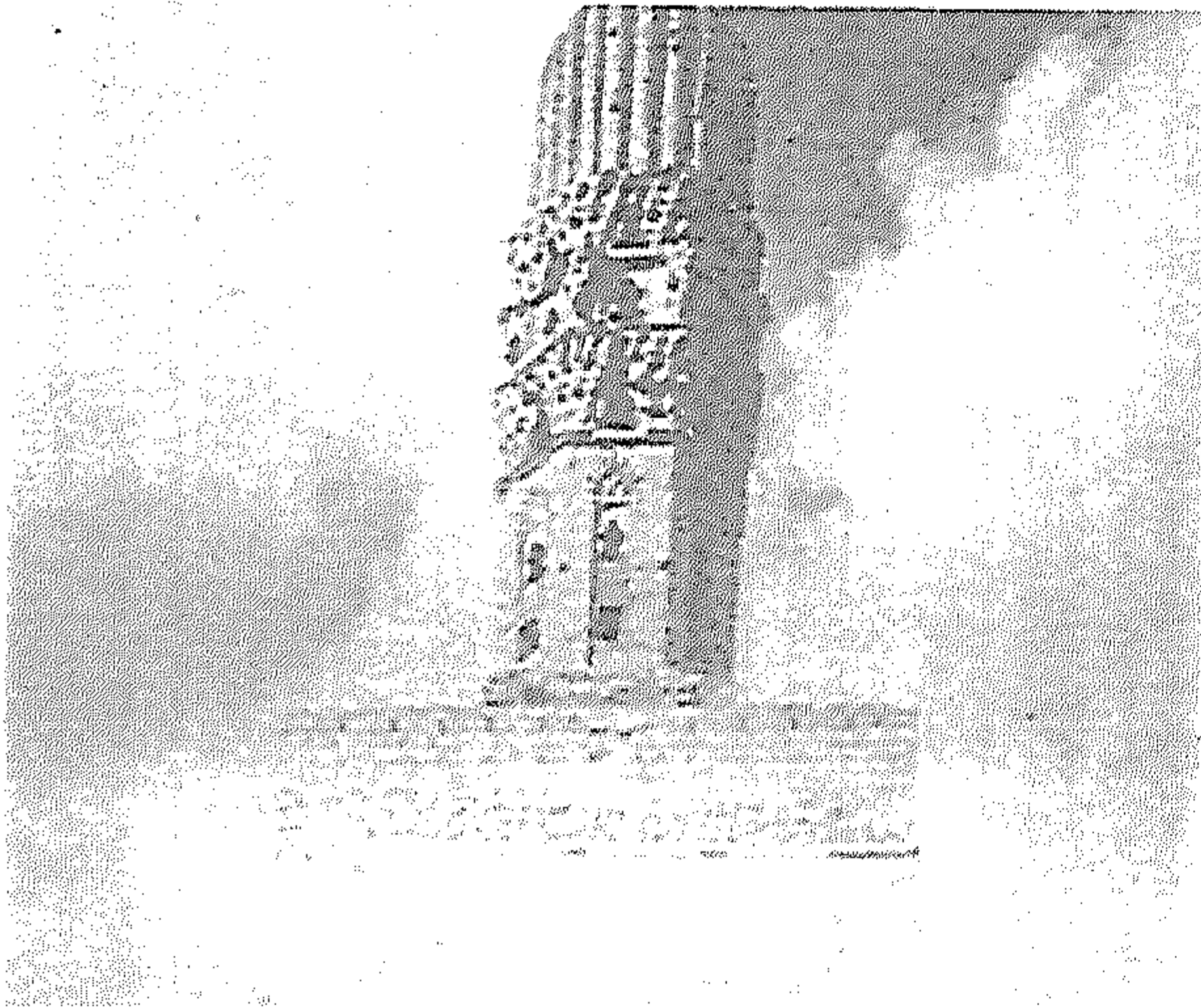
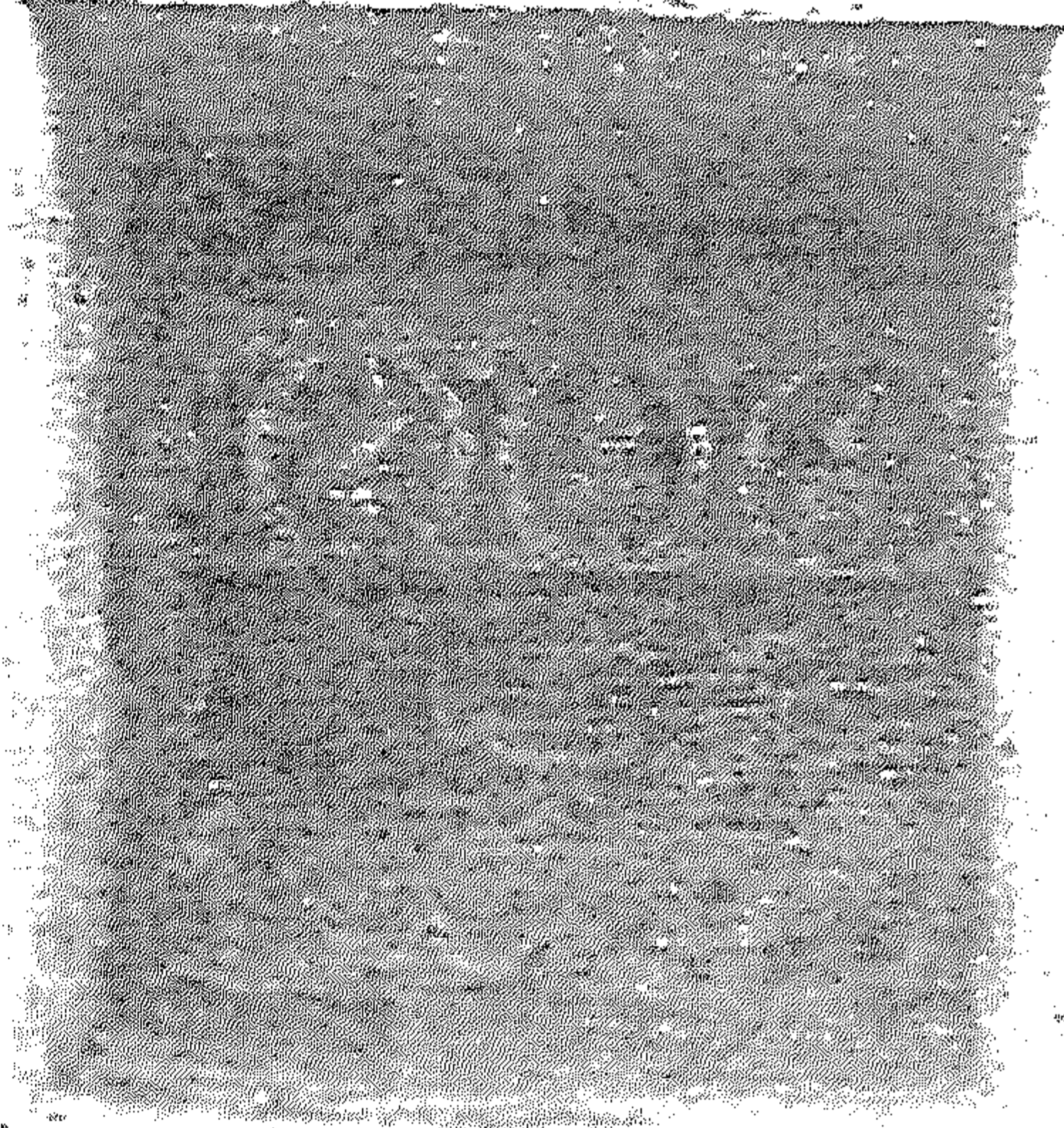

(لوحة رقم ٩٤) منذنة جامع الحاكم
بالقاهرة عن د/ ابراهيم شيوخ .



(لوحة رقم ٩٥) الواجهة الشرقية لجامع صفاقس عن د/ محمد المسمودي .



(لوحة رقم ٩٦) تفصيل من الزخرفة المعمارية بتواجهه الشرقية بجامع صفاقس عن جولفان.

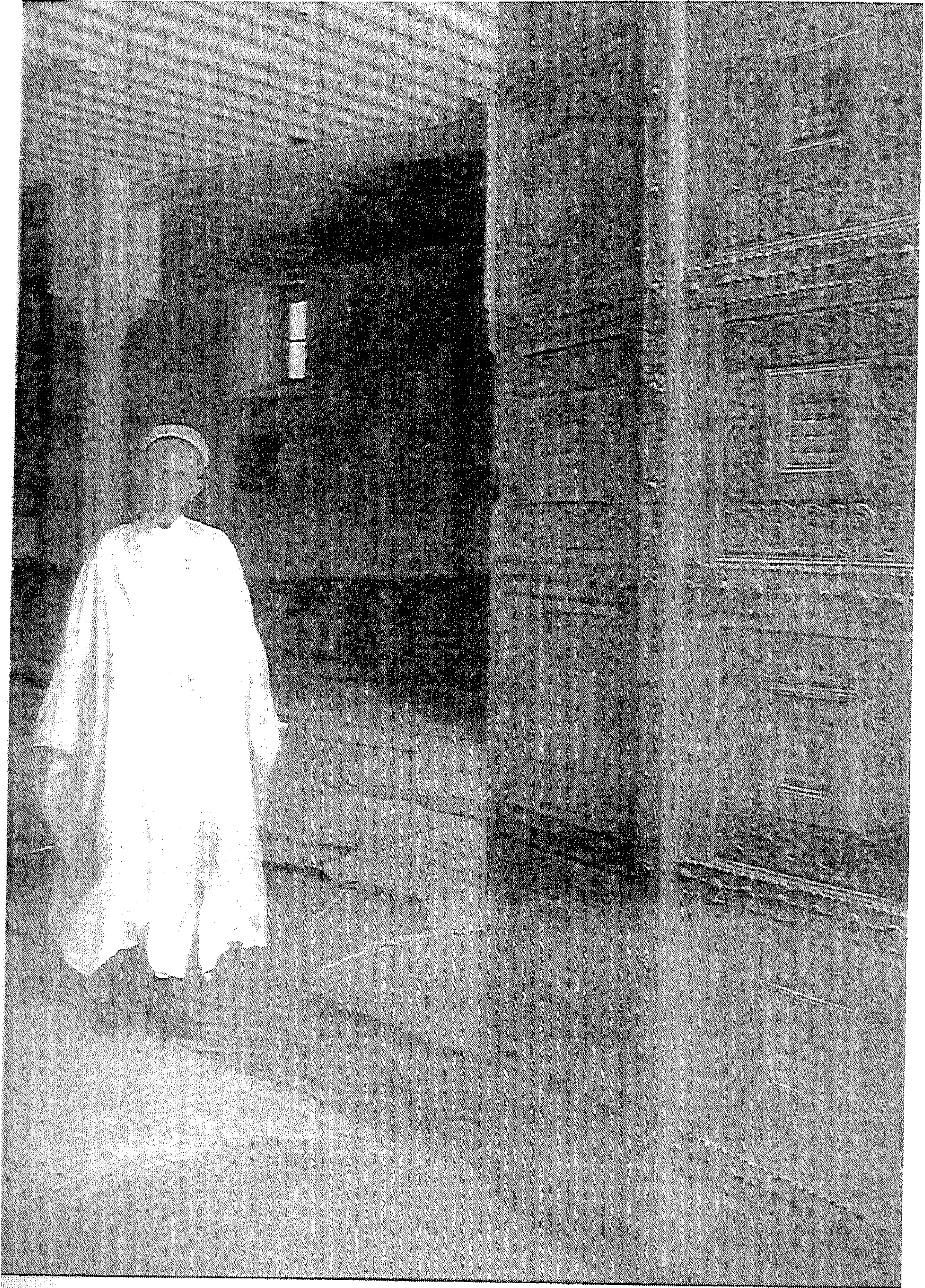

(لوحة رقم ٩٧) أحد أبواب جامع صفاقس عن د / محمد المسمودي .

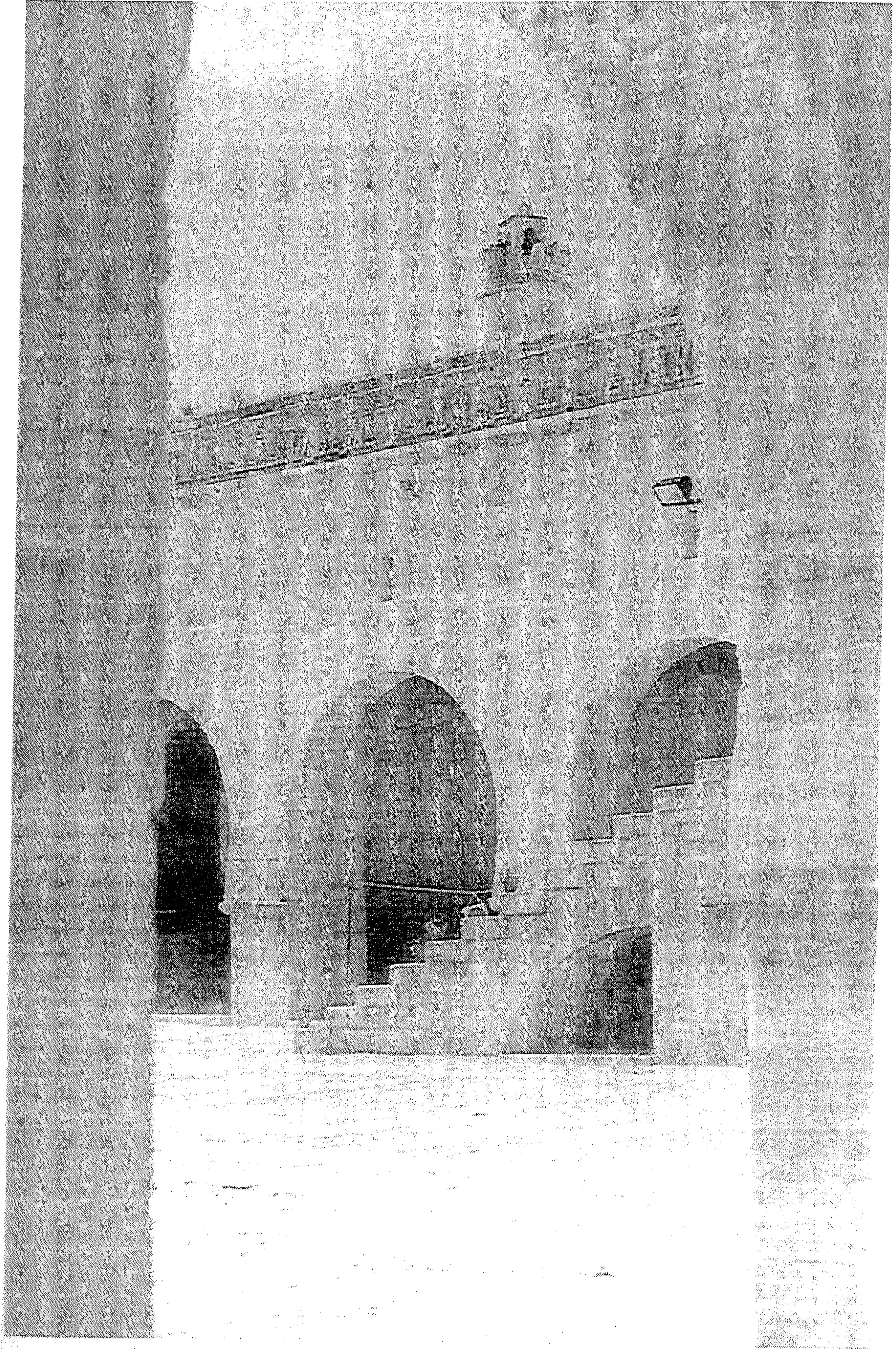

(لوحة رقم ٩٨) الكتابة الكوفية المنقوشة على واجهة المجنبة الشمالية لجامع سوسة عن
د/ عبد العزيز الولاتي .



(لوحة رقم ٩٩) منظر عام للمسجد الجامع بسوسة .



(لوحة رقم ١٠٠) البرجان الجنوبي الشرقي و الشمالي الشرقي بالمسجد الجامع بسوسة.

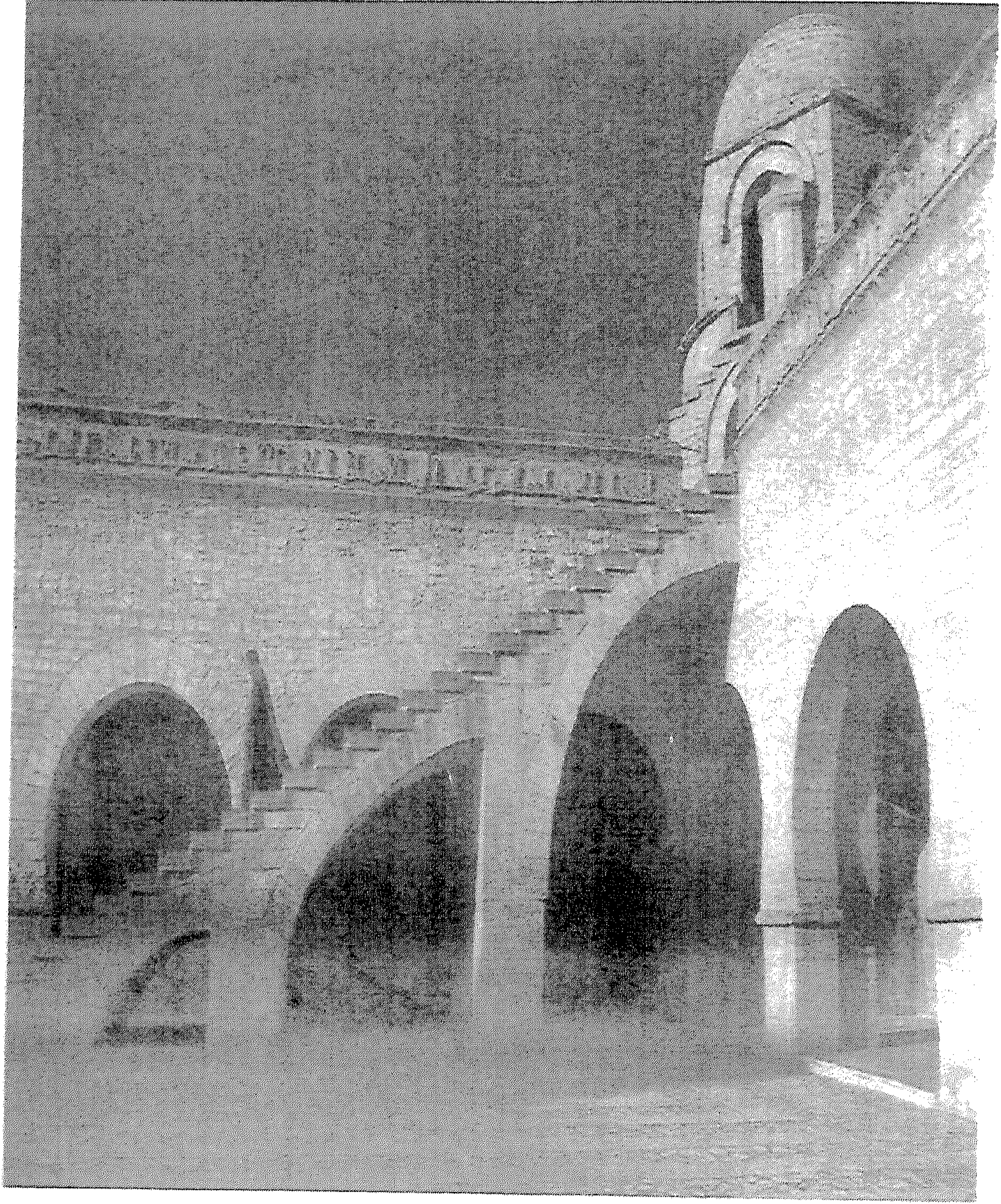

(لوحة رقم ١٠١) الدرج الصاعد للبرج الشمالي الشرقي لجامع سوسة عن د/ رشيد غريب .

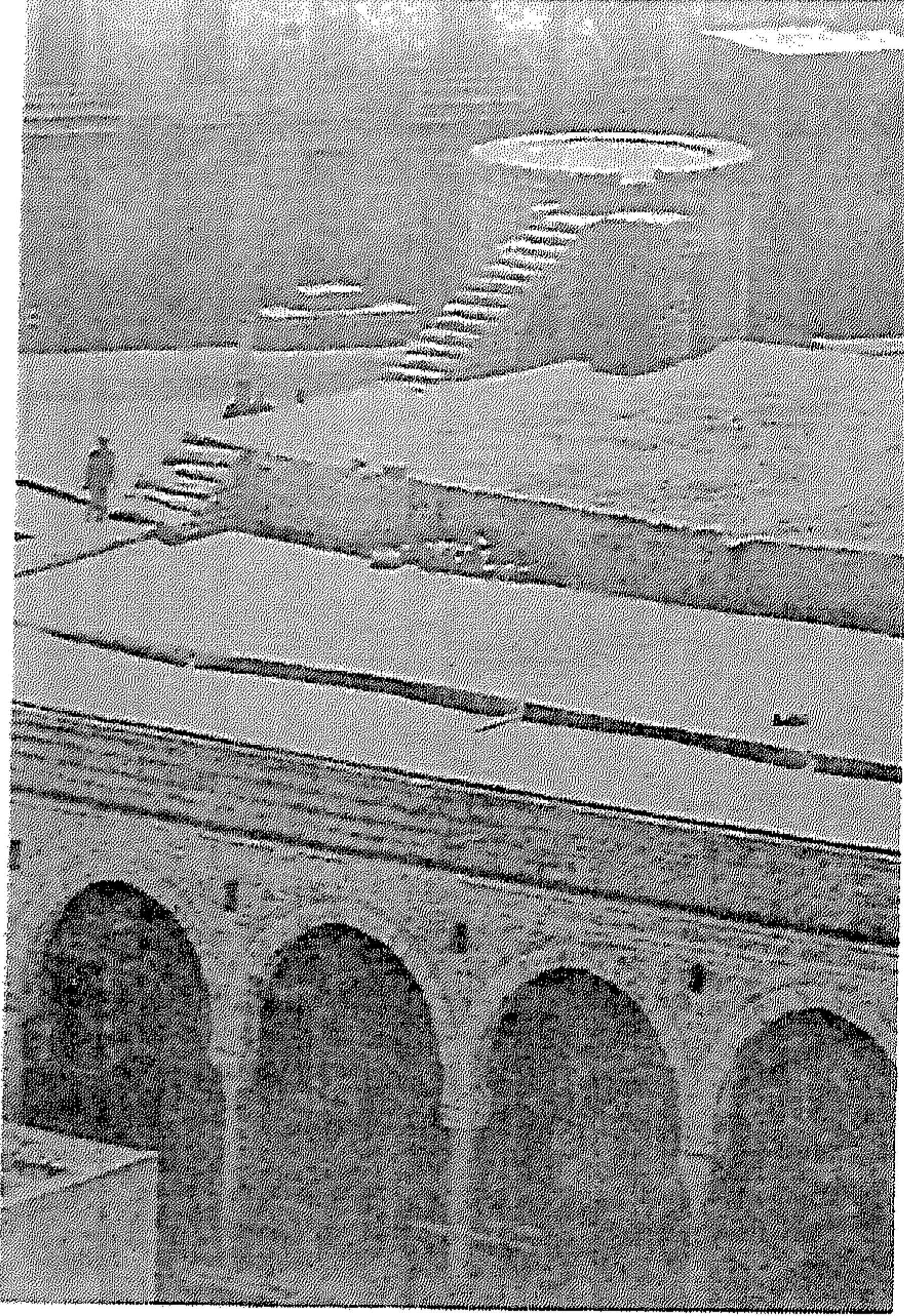

(لوحة رقم ١٠٢) البرج الجنوبي الشرقي لجامع
سوسة بشكله الاصلى بدون الجوسق المثلث
والقبة التي تطوه عن ليزين .

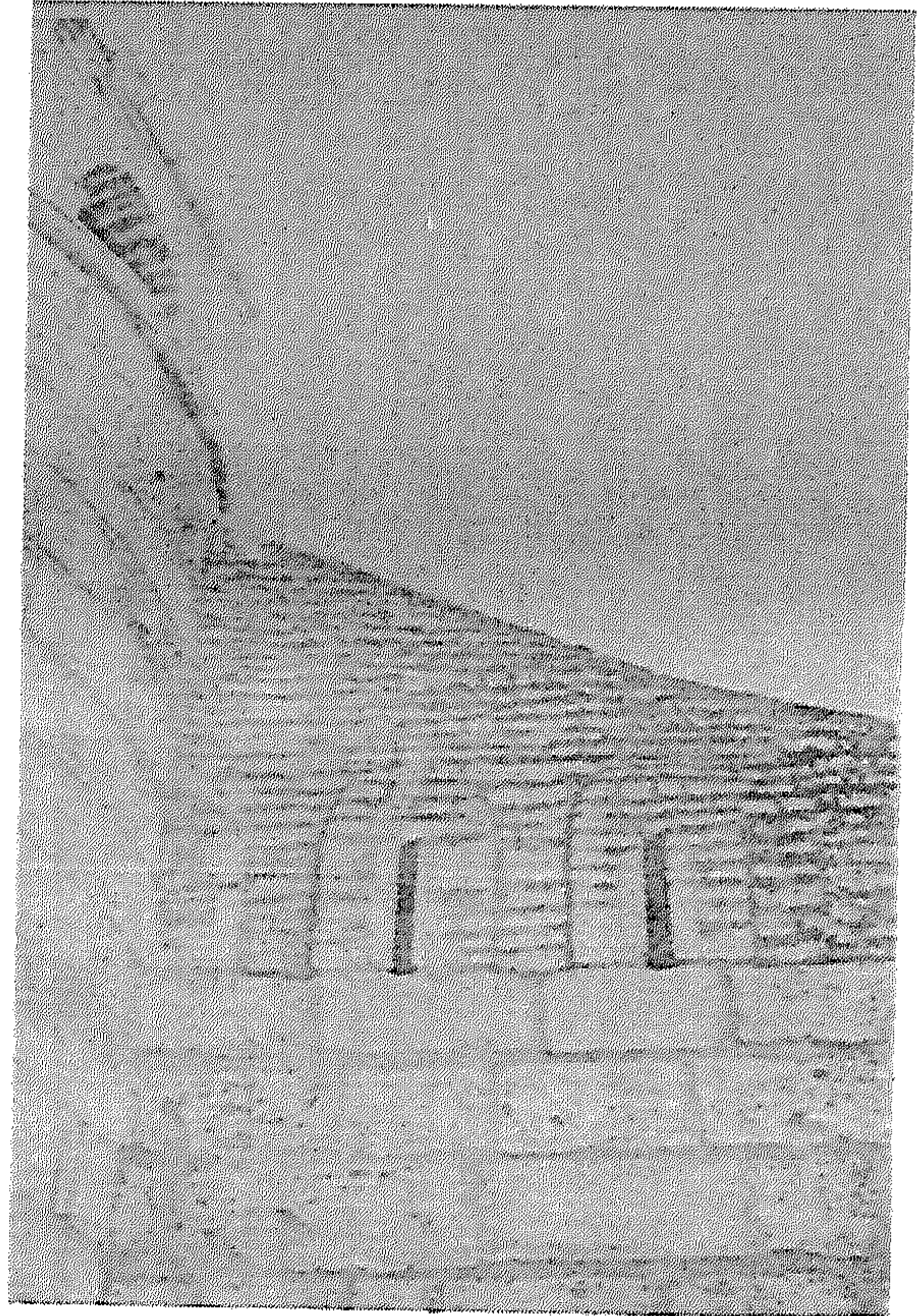

(لوحة رقم ١٠٣) شرافات الجدار الشرقي لجامع
سوسة عن ليزين .



(لوحة رقم ١٠٤) قصبة مدينة سوسة .

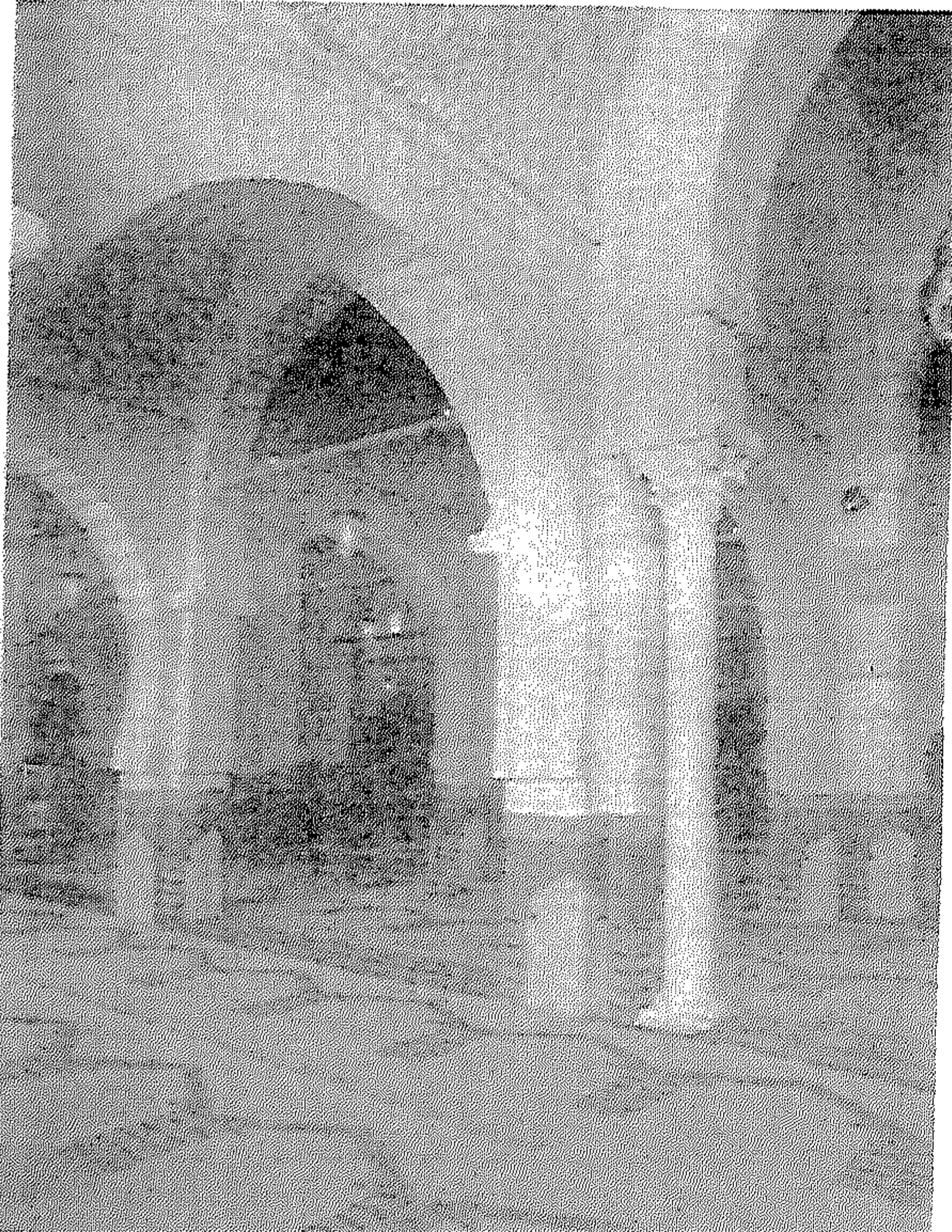

(لوحة رقم ١٠٥) مقلد جامع سوسة عن
د/ عبد العزيز الدولاتلي .

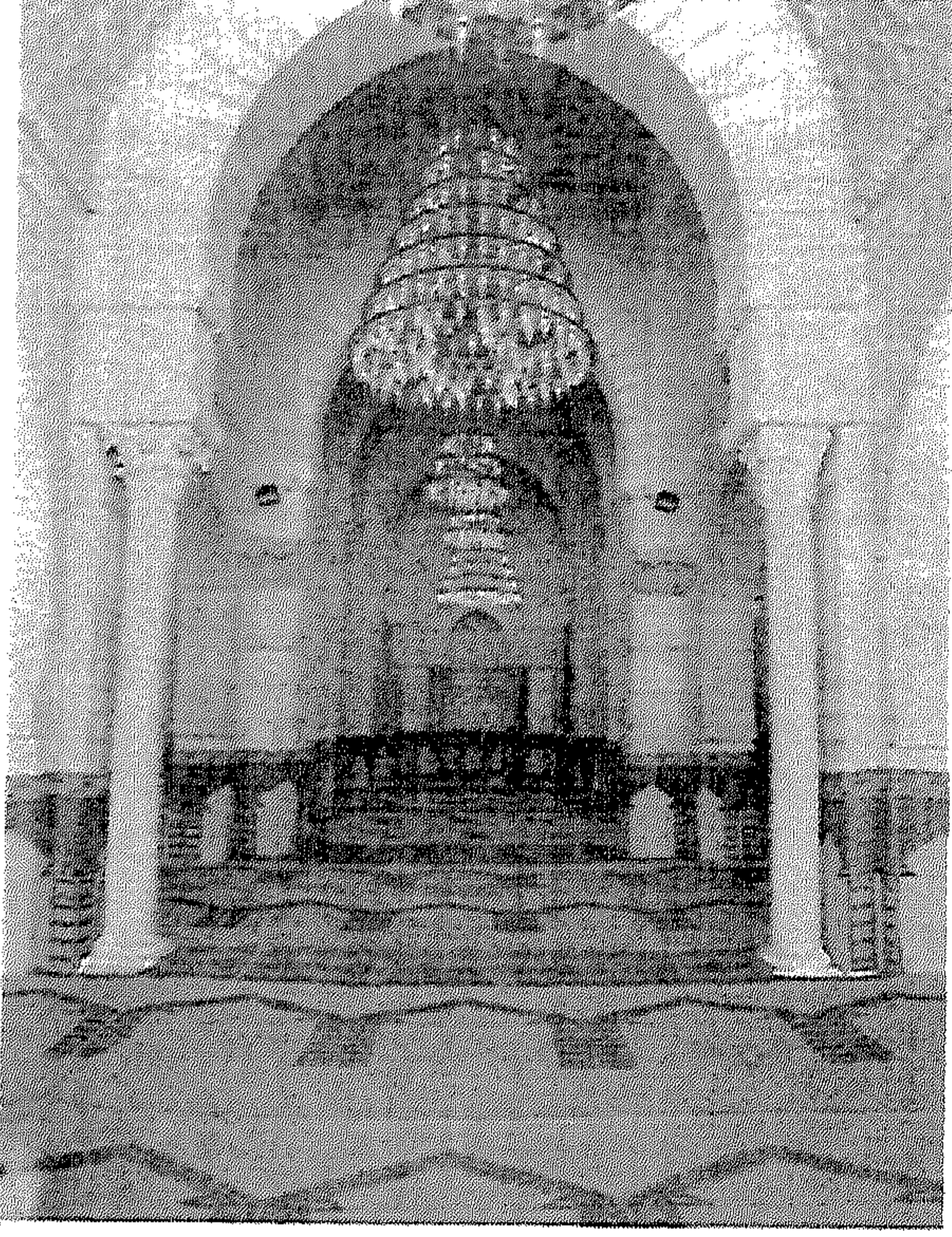

(لوحة رقم ١٠٦) الرواق العمودي على
المحراب بجامع سوسة عن د/ عبد العزيز
الدولاتي .

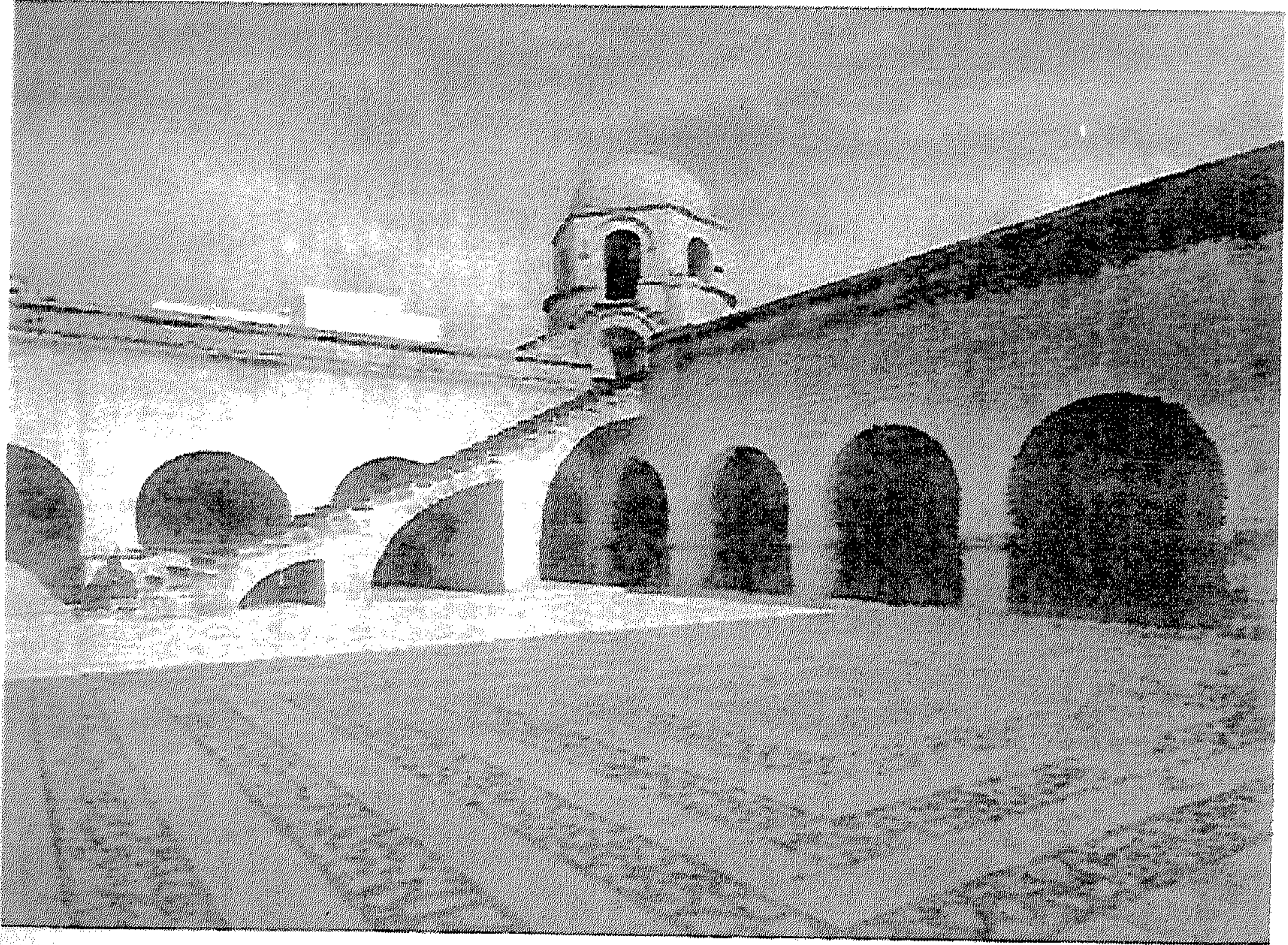

(لوحة رقم ١٠٧) صحن جامع سوسة وجزء من المجنبتين الشمالية والشرقية

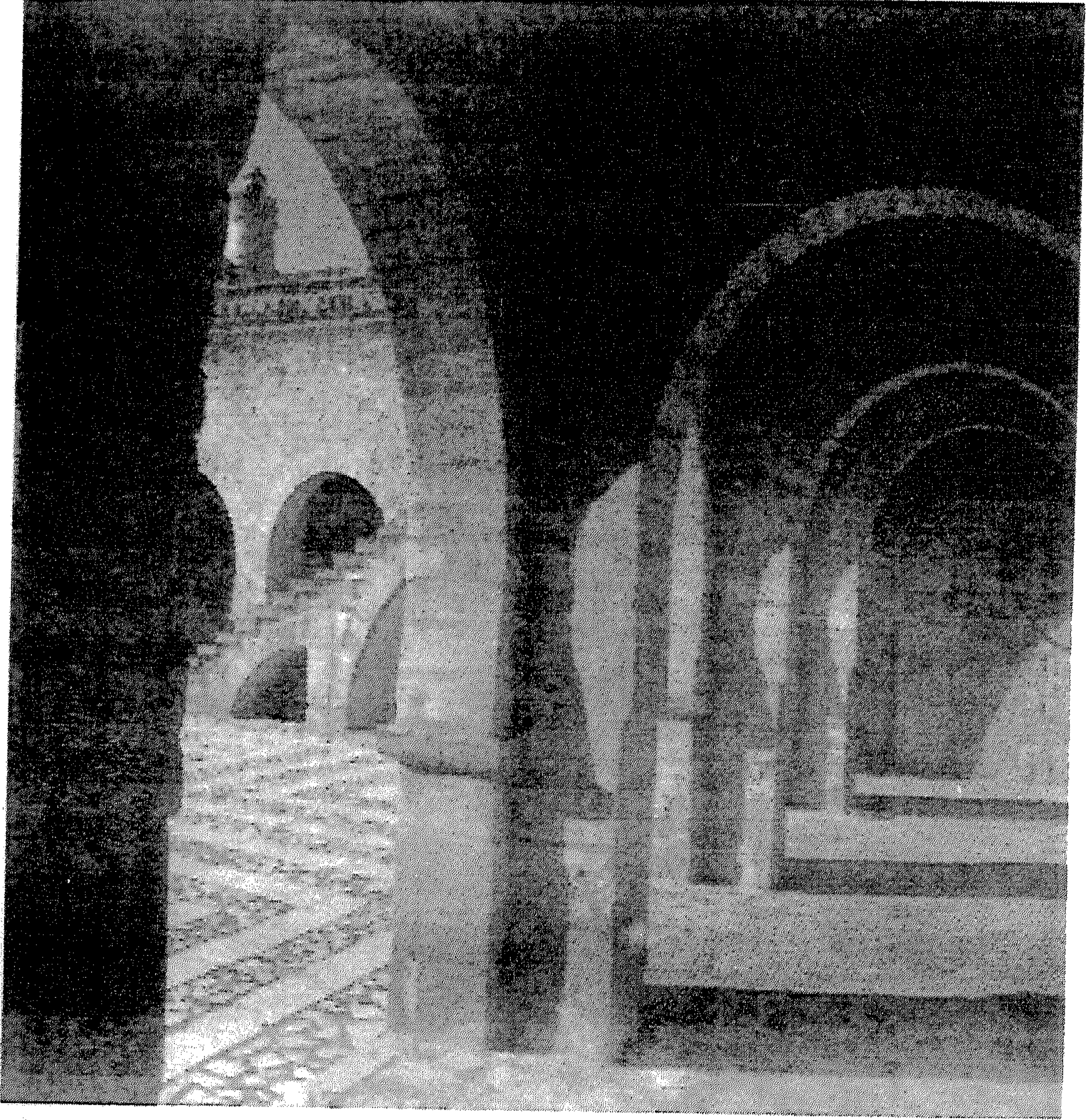

(لوحة رقم ١٠٨) رواق المجتبة الشرقية بجامع سوسة عن د/ رشيد خريبيا.

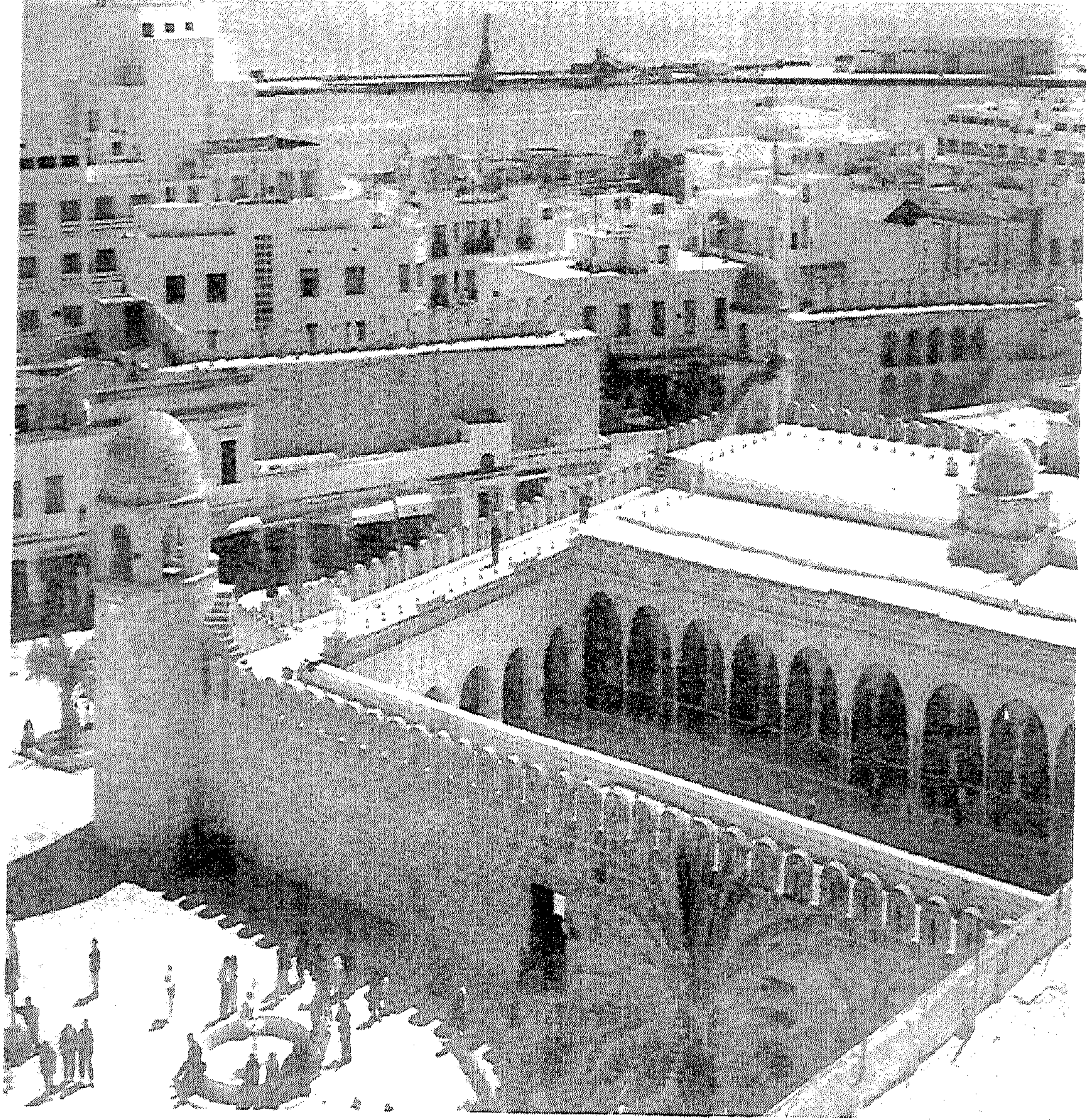

(لوحة رقم ١٠٩) الباب الذي يتوسط الواجهة الشمالية لجامع سوسة عن د/ عبد العزيز الدولتي .

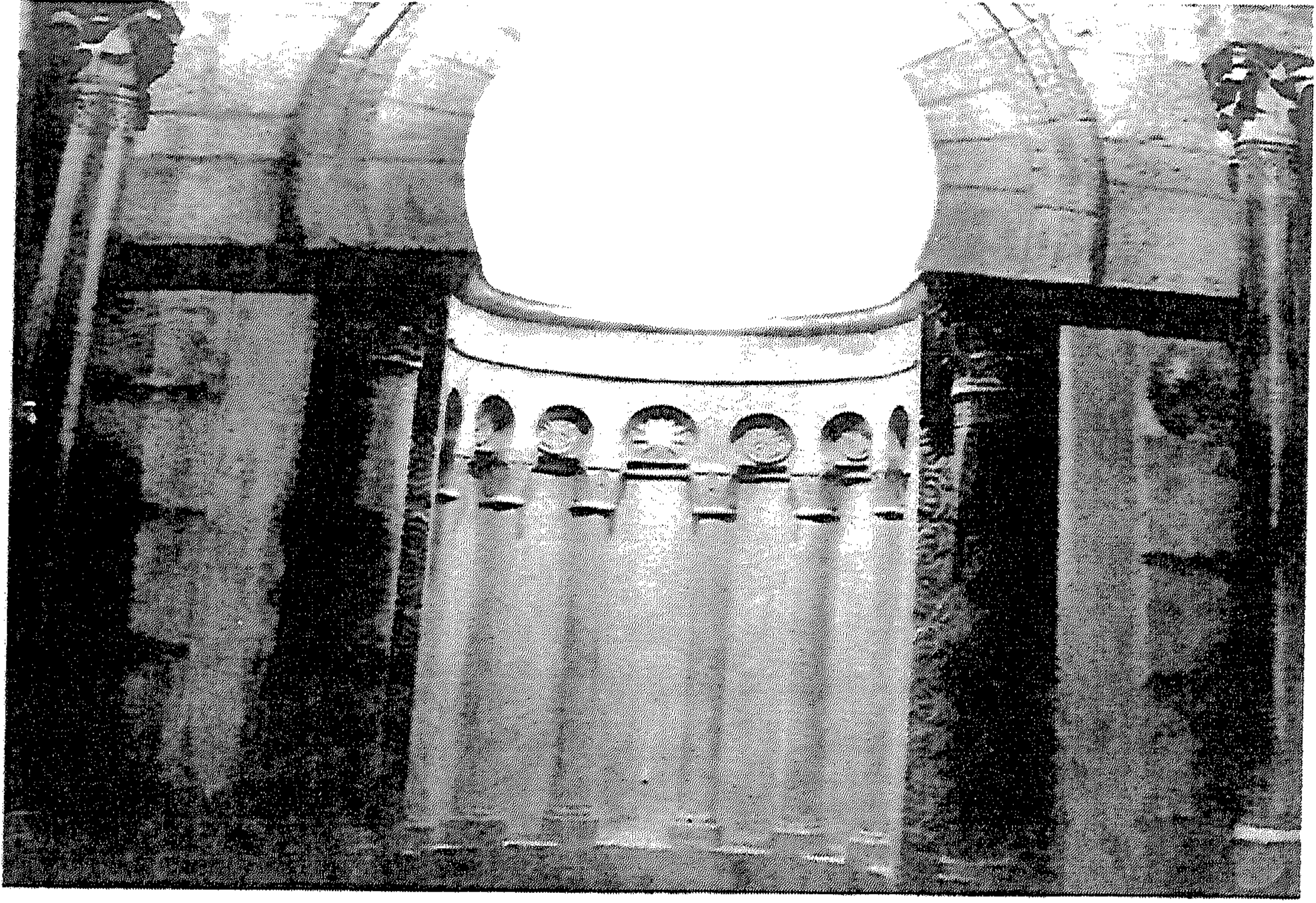

(لوحة رقم ١١٠) محراب المسجد الجامع بسوسة عن أيزين .

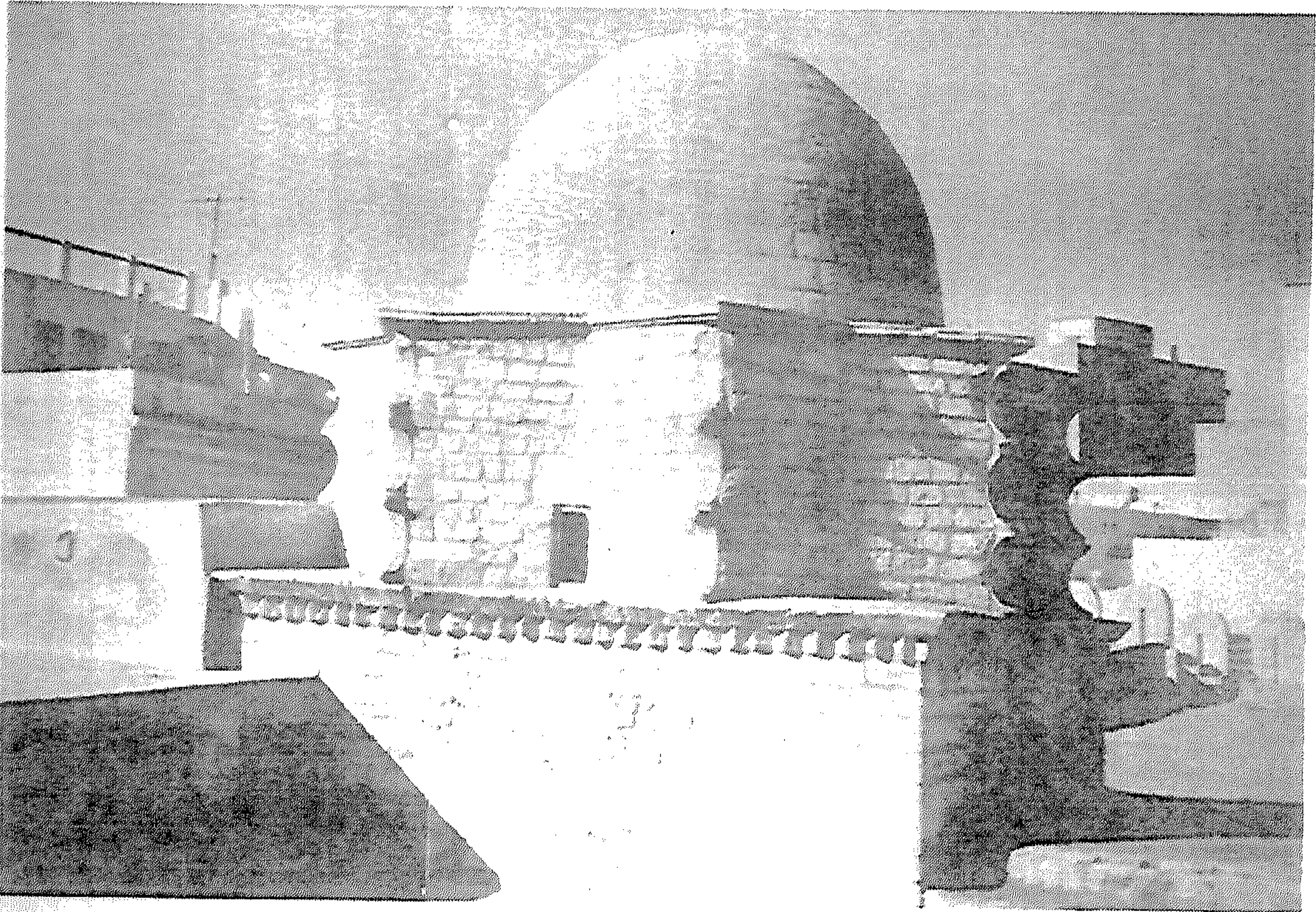

(لوحة رقم ١١١) القبة الاغلبية للعقود بجامع سوسة عن أيزين .

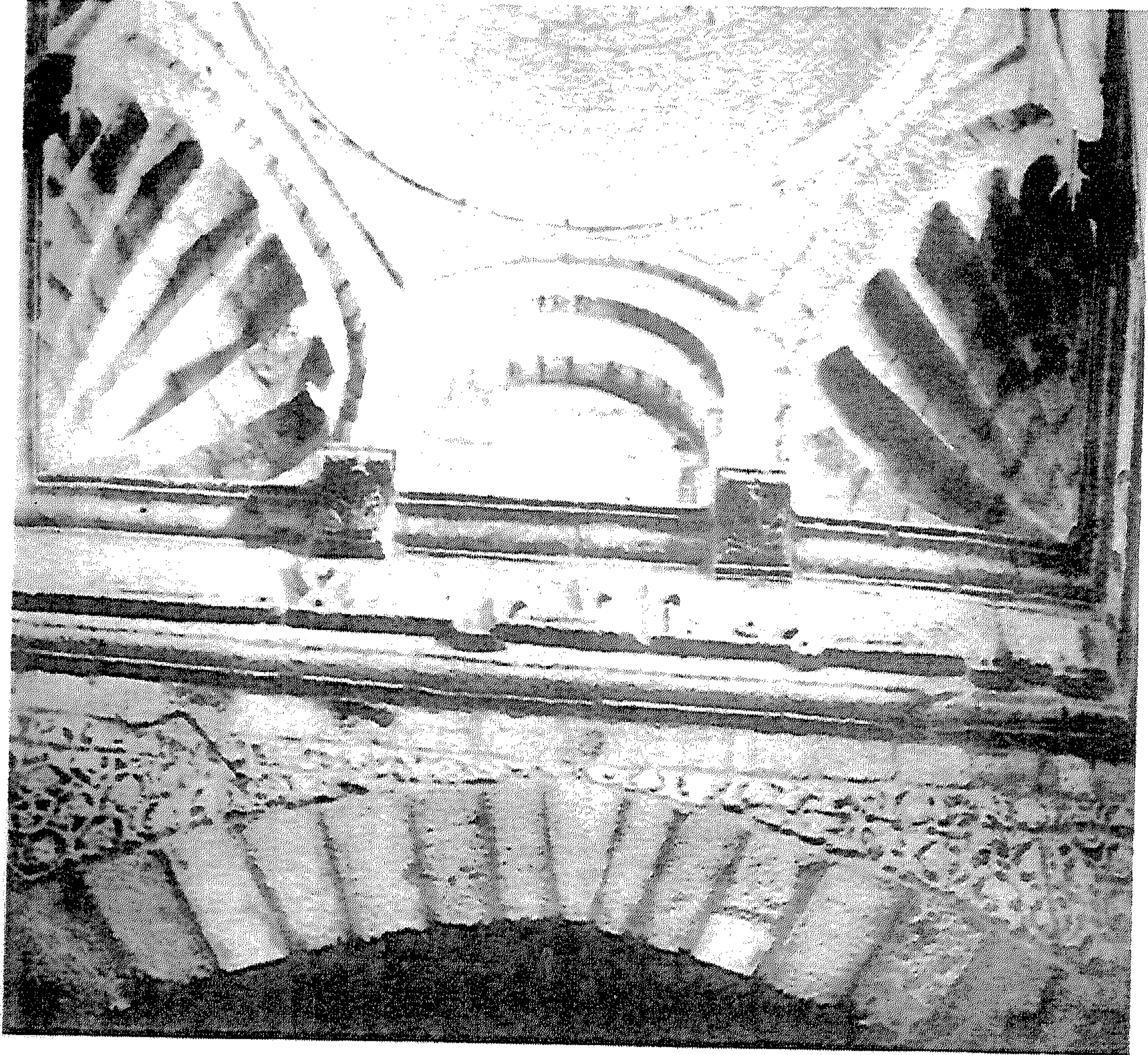

(لوحة رقم ١١٢) الشكل الداخلي لقبة الاغالبية بجامع سوسة عن ليزين .

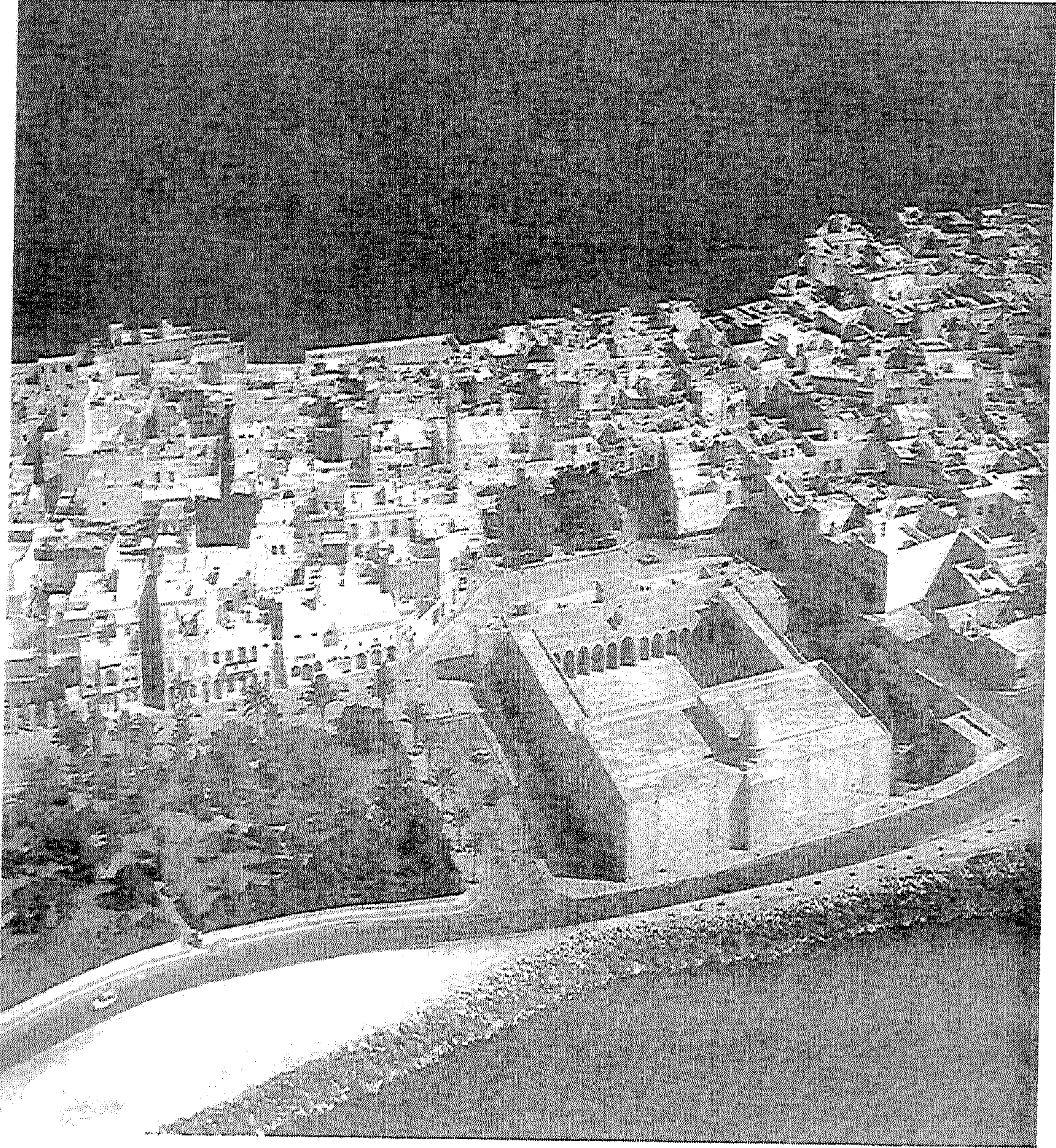

(لوحة رقم ١١٣) المسجد الجامع بالمهدية.

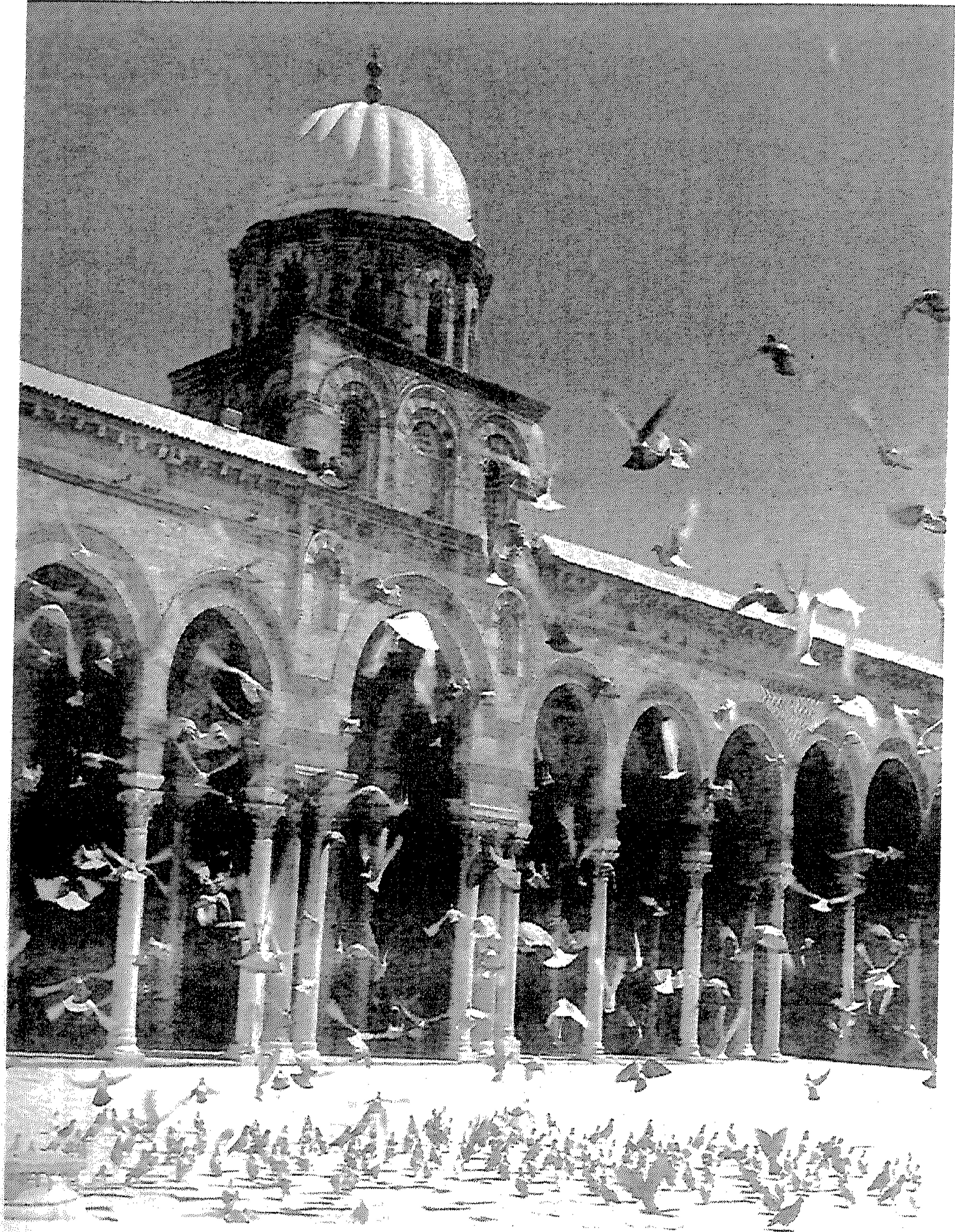

(لوحة رقم ١١٤) جامع الزيتونة بتونس .

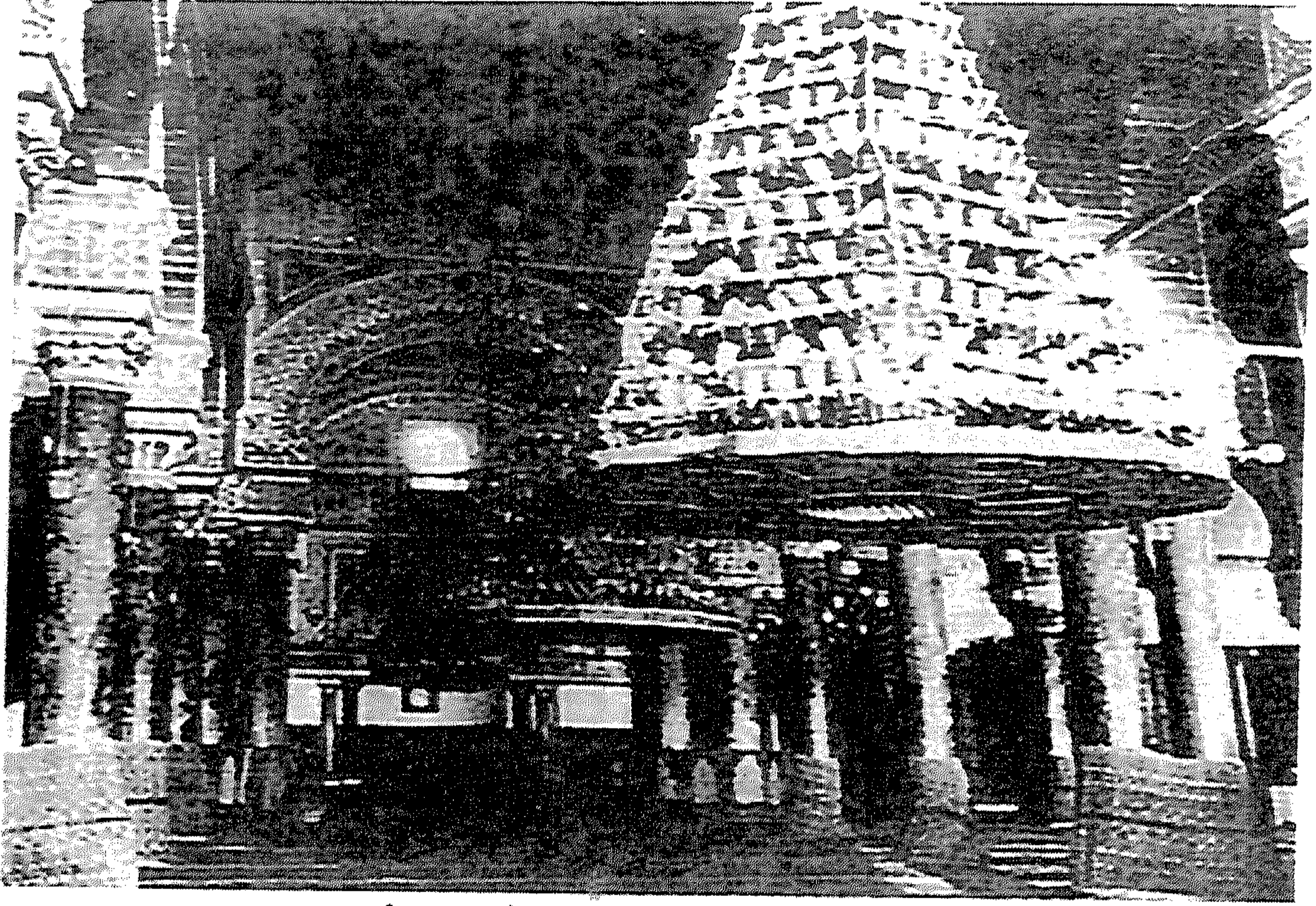

(لوحة رقم ١١٥) الثريا الحفصية المفقودة بجامع الزيتونة والمورخة بعام ٧٢١ هـ / ١٣٢١ م
عن محمد العزيز بن عاشور .

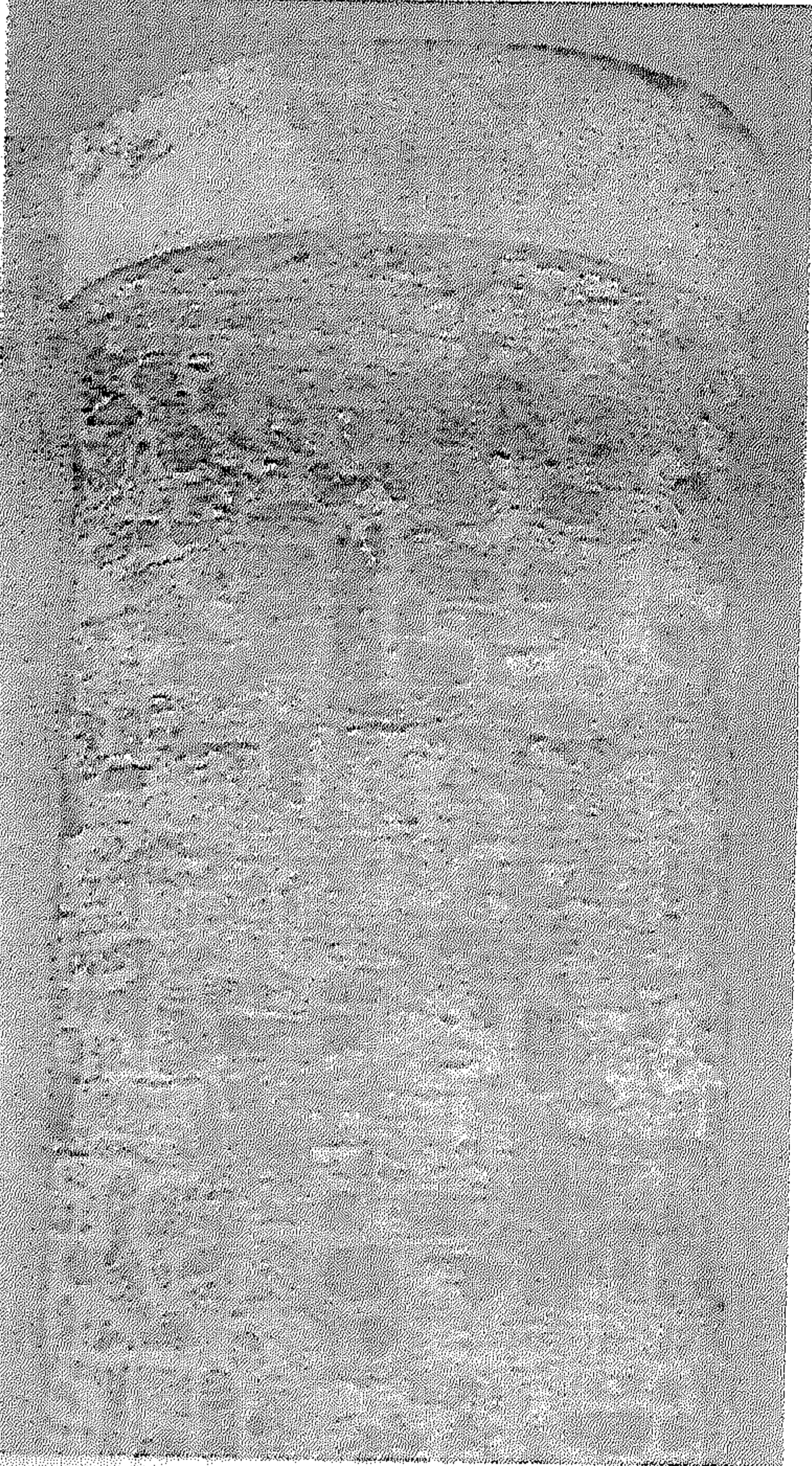

(لوحة رقم ١١٦) البرج الشمالي الشرقي لجامع
الزيتونة عن د/ الدولاتلي .



(لوحة رقم ١١٧) البرج الجنوبي الشرقي لجامع الزيتونة عن د/ الدولتلي .

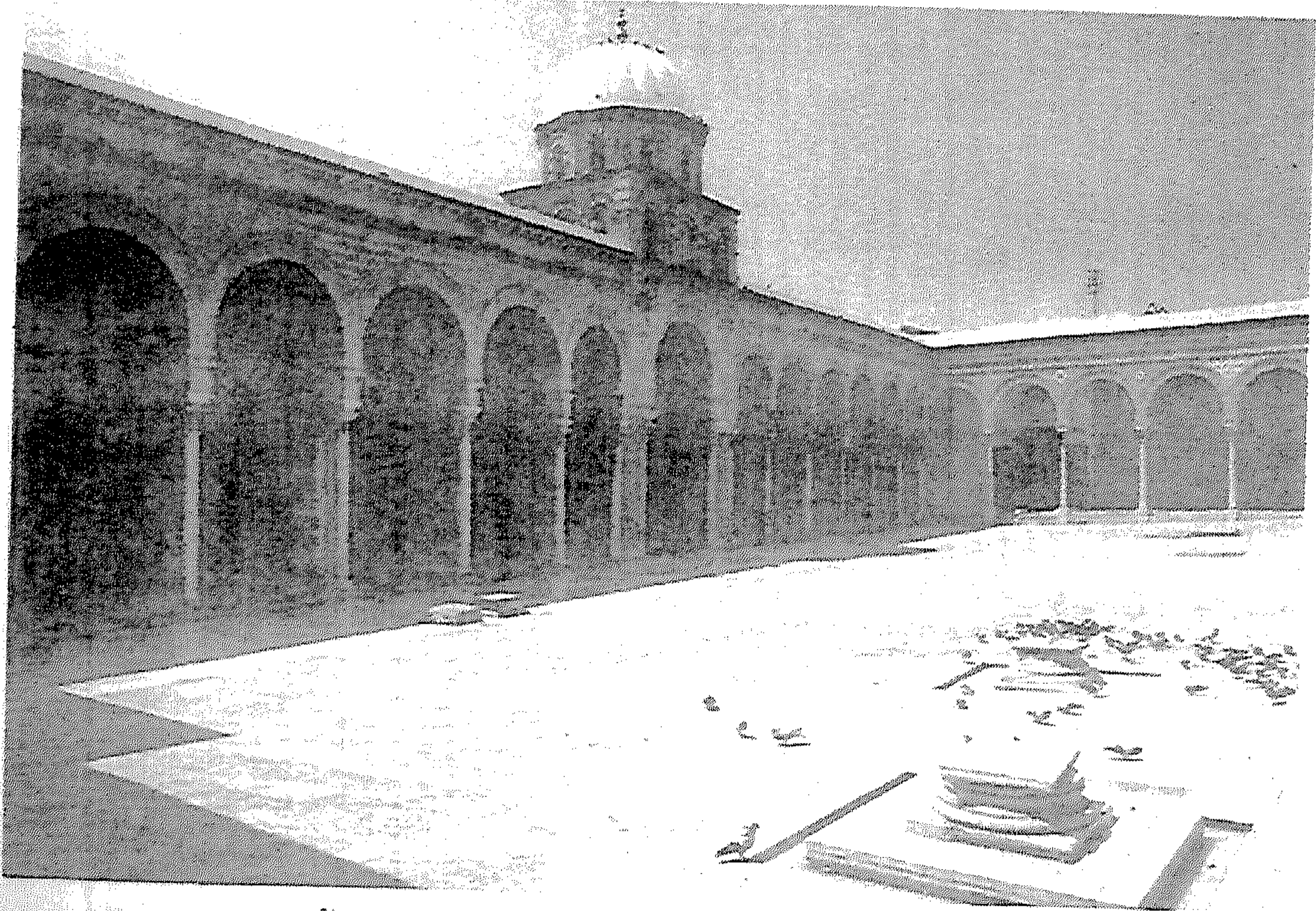

(لوحة رقم ١١٨) مقدم جامع الزيتونة عن محمد العزيز بن عاشور .



(لوحة رقم ١١٩) المدرج المكتشف تحت
صحن الجنائز على يسار الداخل بجامع
الزيتونة عن د/الدولاتي .

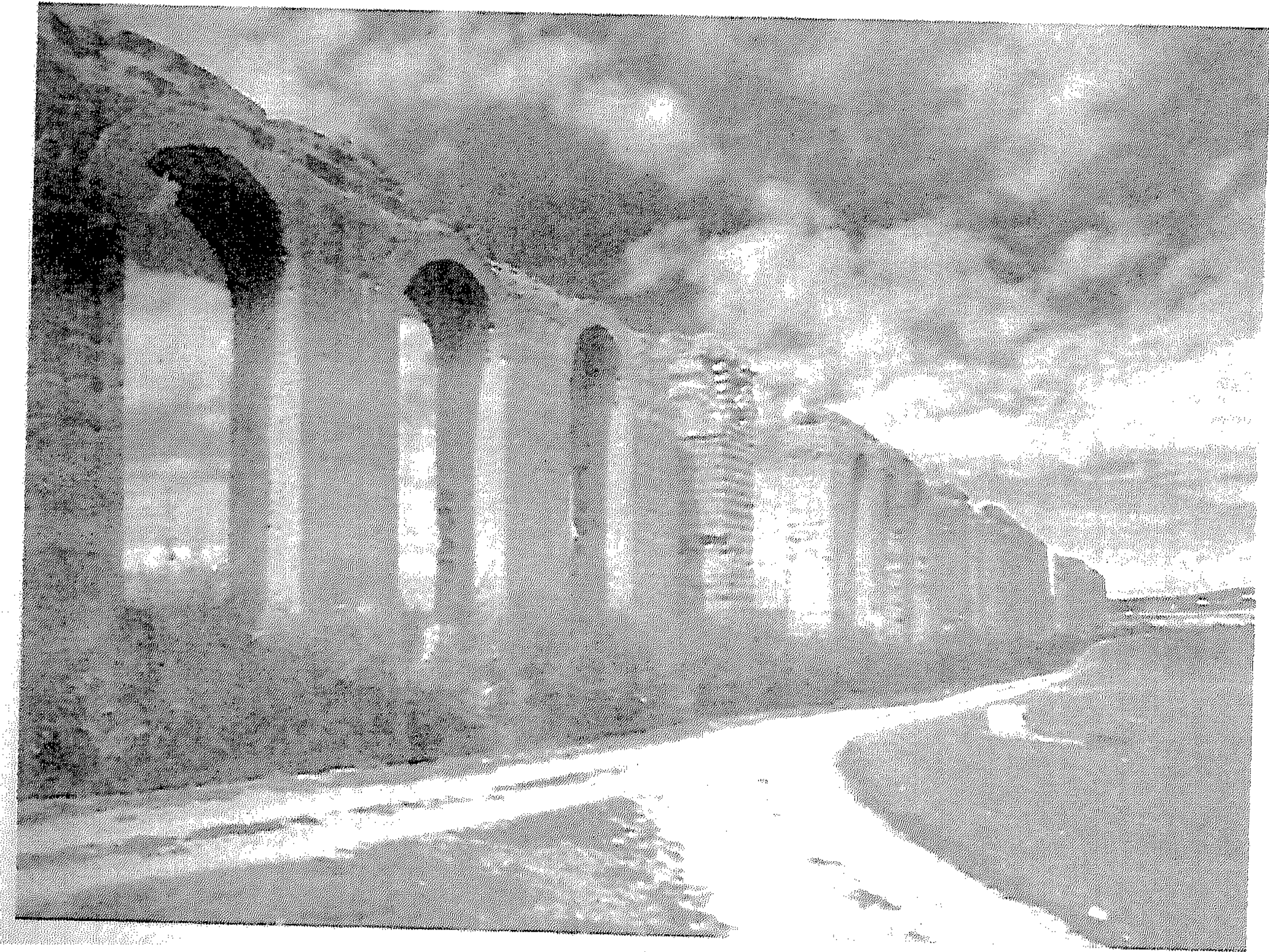

(لوحة رقم ١٢٠) حنايا زخوان عن د/محمد سويسي .

(لوحة رقم ١٢١) منمنة جامع الزيتونة
عن د/ محمد العزيز بن عاشور .

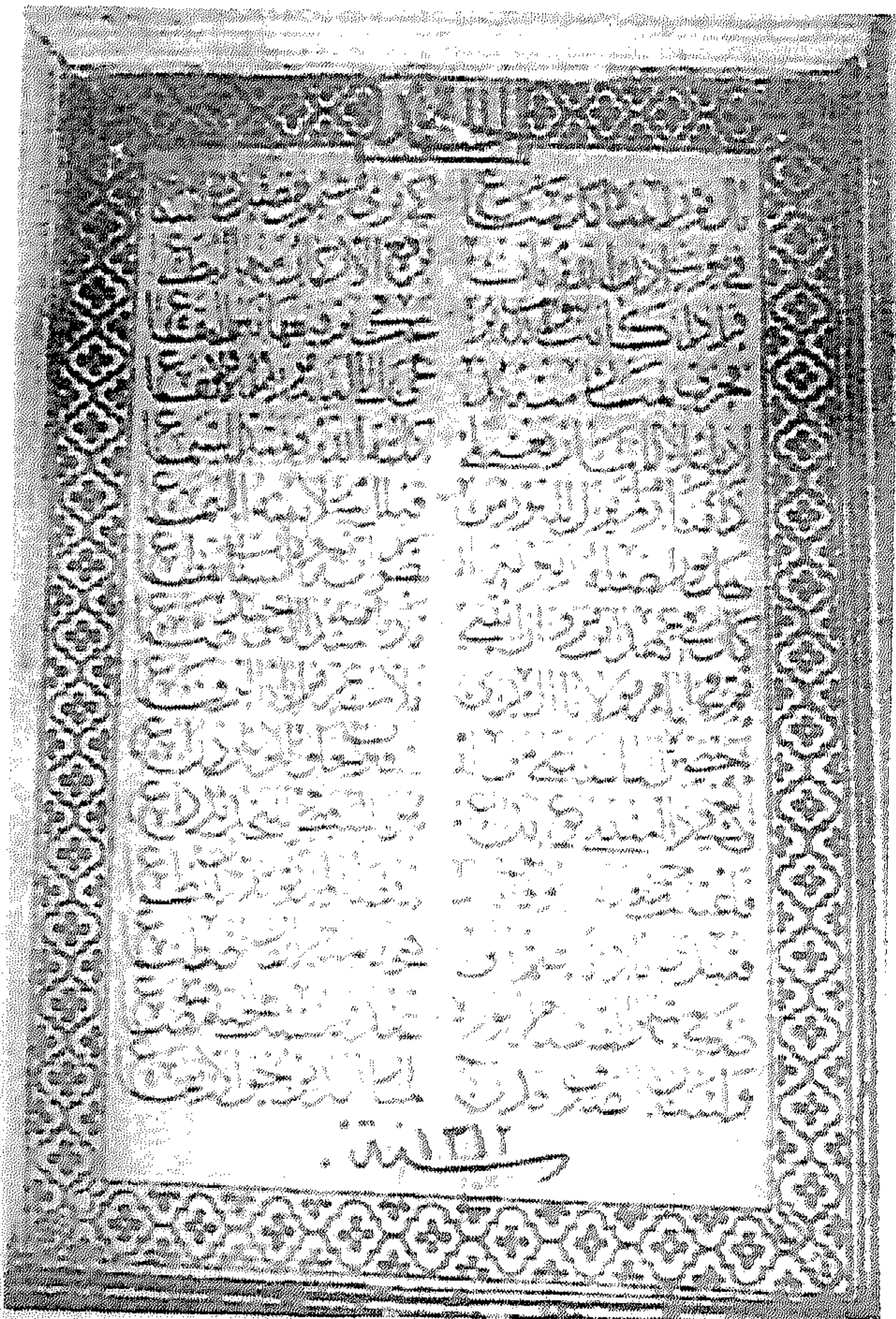
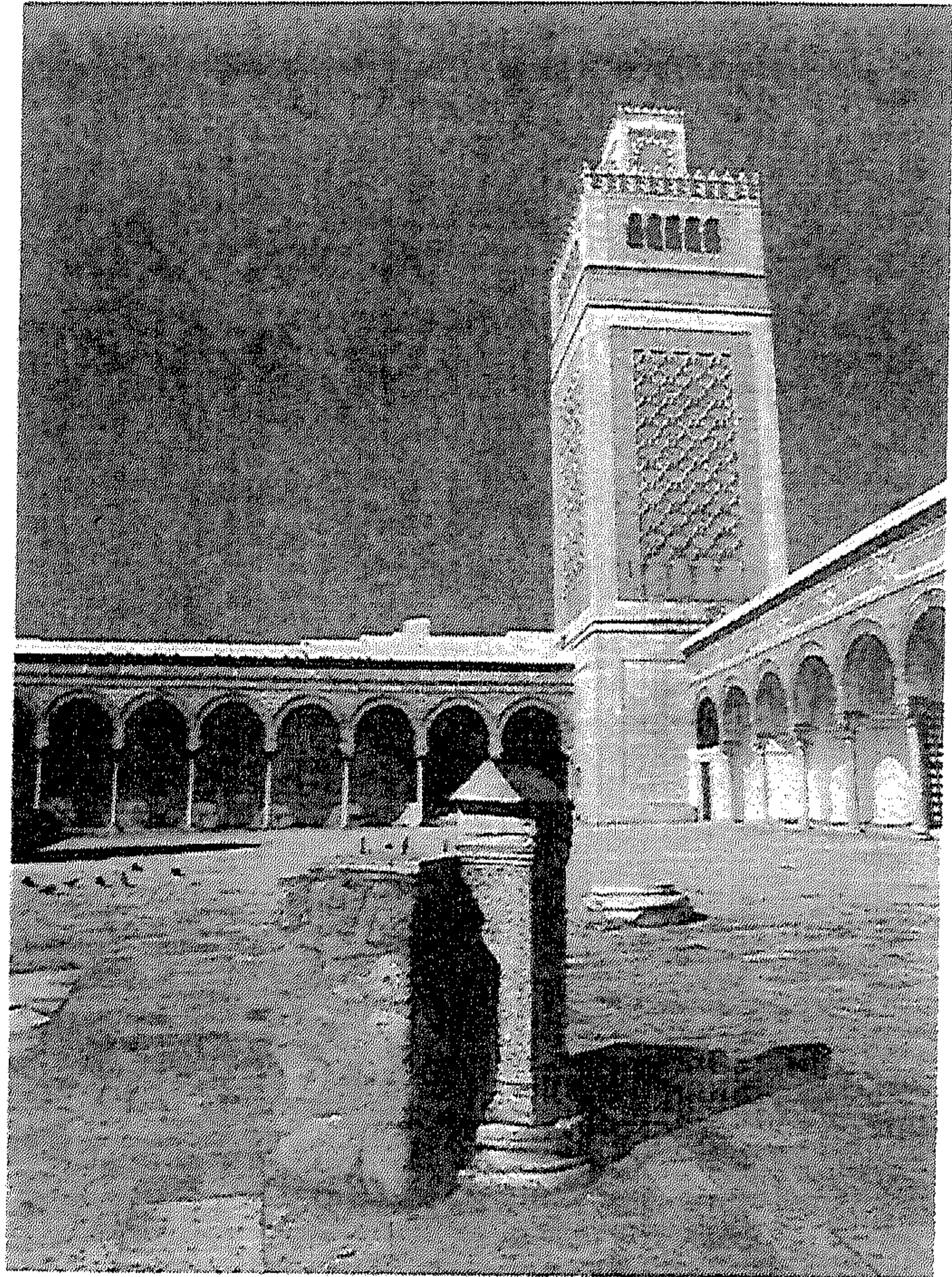

(لوحة رقم ١٢٢) قصيدة سالم بو حاجب
تورخ لنباء المنمنة الجديدة بجامع الزيتونة
عن د/ الدولاتي .

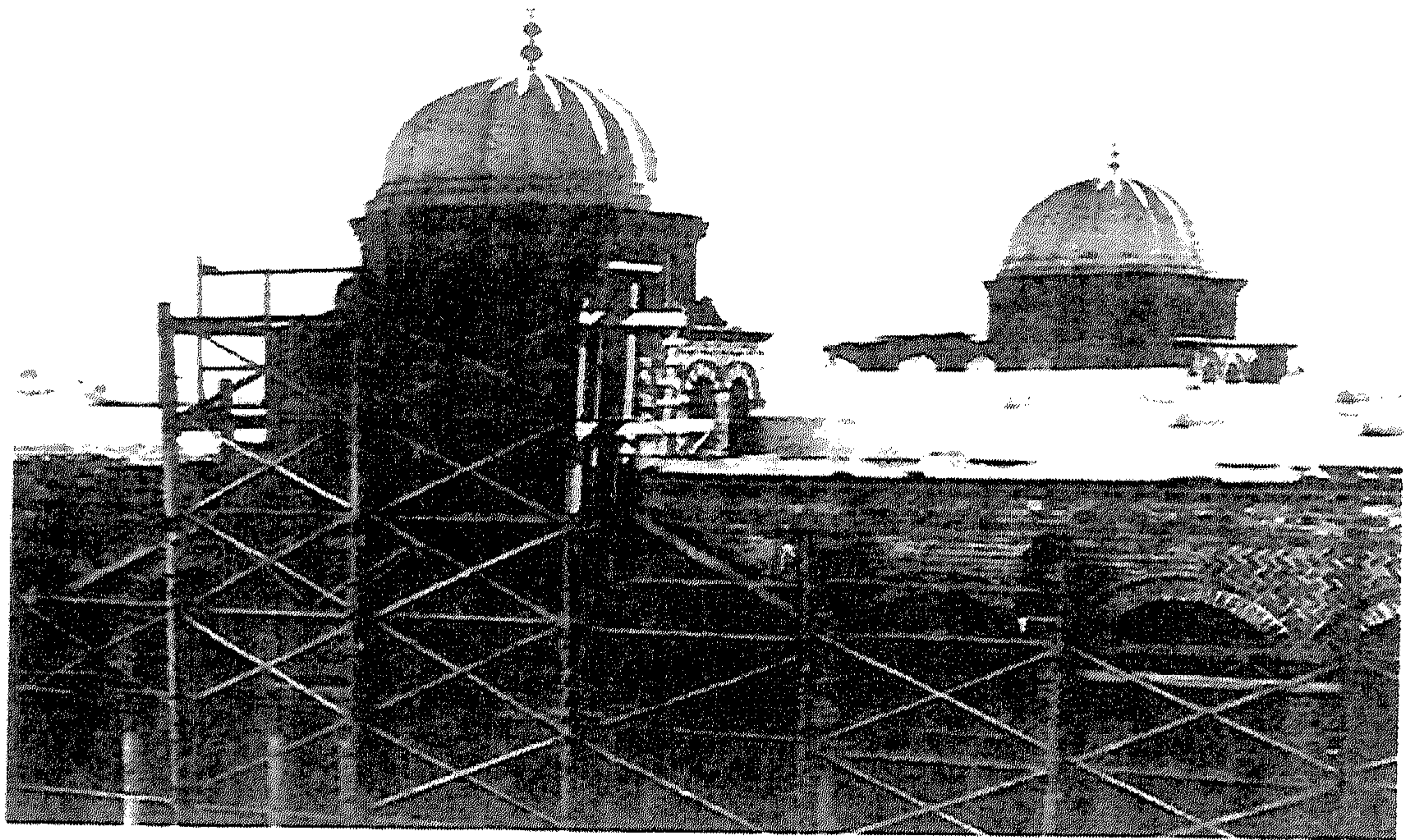

(لوحة رقم ١٢٣) واجهة مقدم جامع الزيتونة أثناء عمليات الترميم عن محمد العزيز بن عشور .

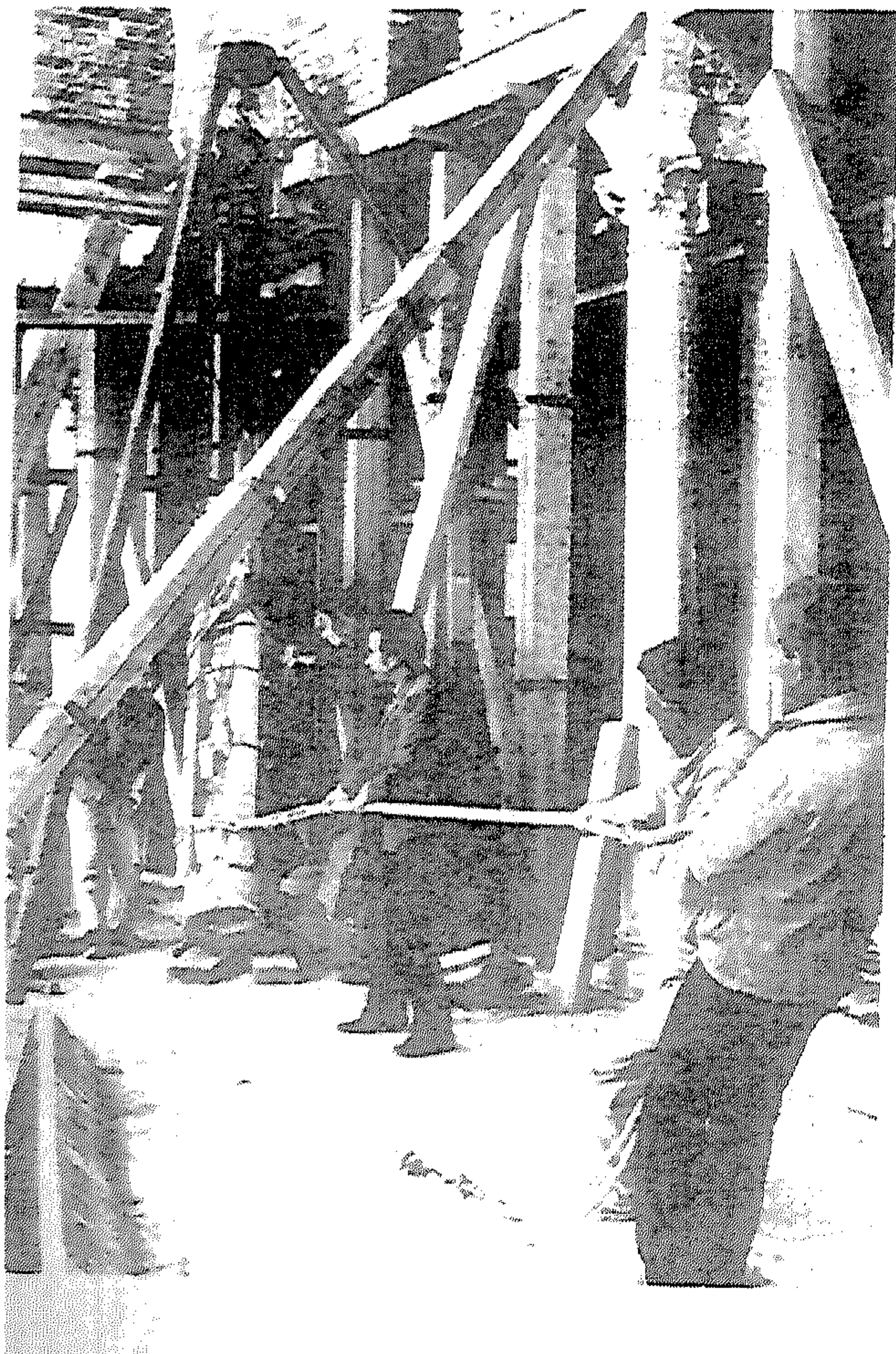

(لوحة رقم ١٢٤) عمليات الترميم
بأعمدة جامع الزيتونة عن د/ الدولاتى .



(لوحة رقم ١٢٥) قبة البهو بجامع الزيتونة قبل نزع الغلاف الجيري سنة ١٩٣٧ م
عن محمد العزيز بن عاشور .

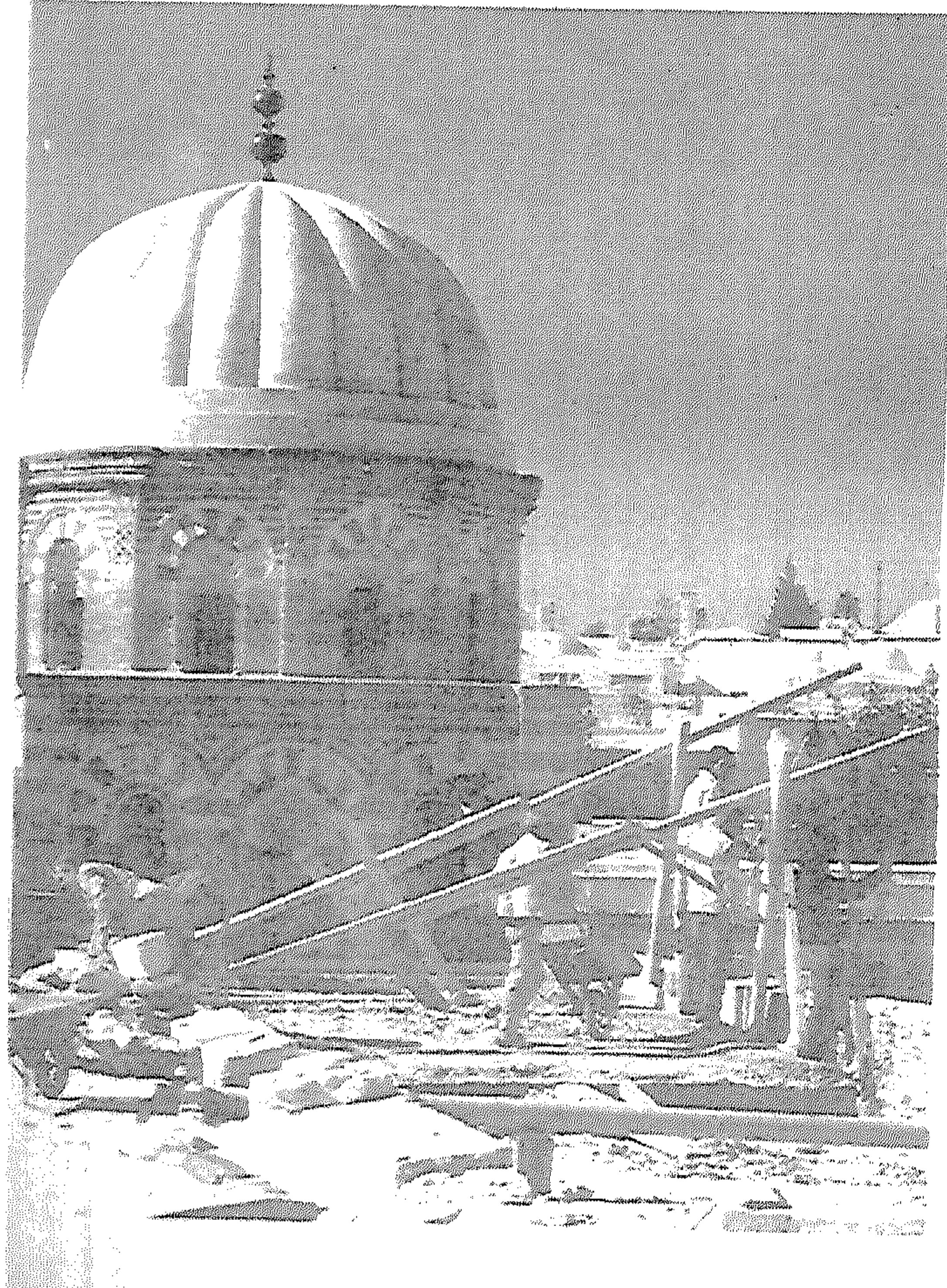

(لوحة رقم ١٢٦ أعمال الترميم فوق
سطح مقدم جامع الزيتونة
عن د/ الدولاتلي .

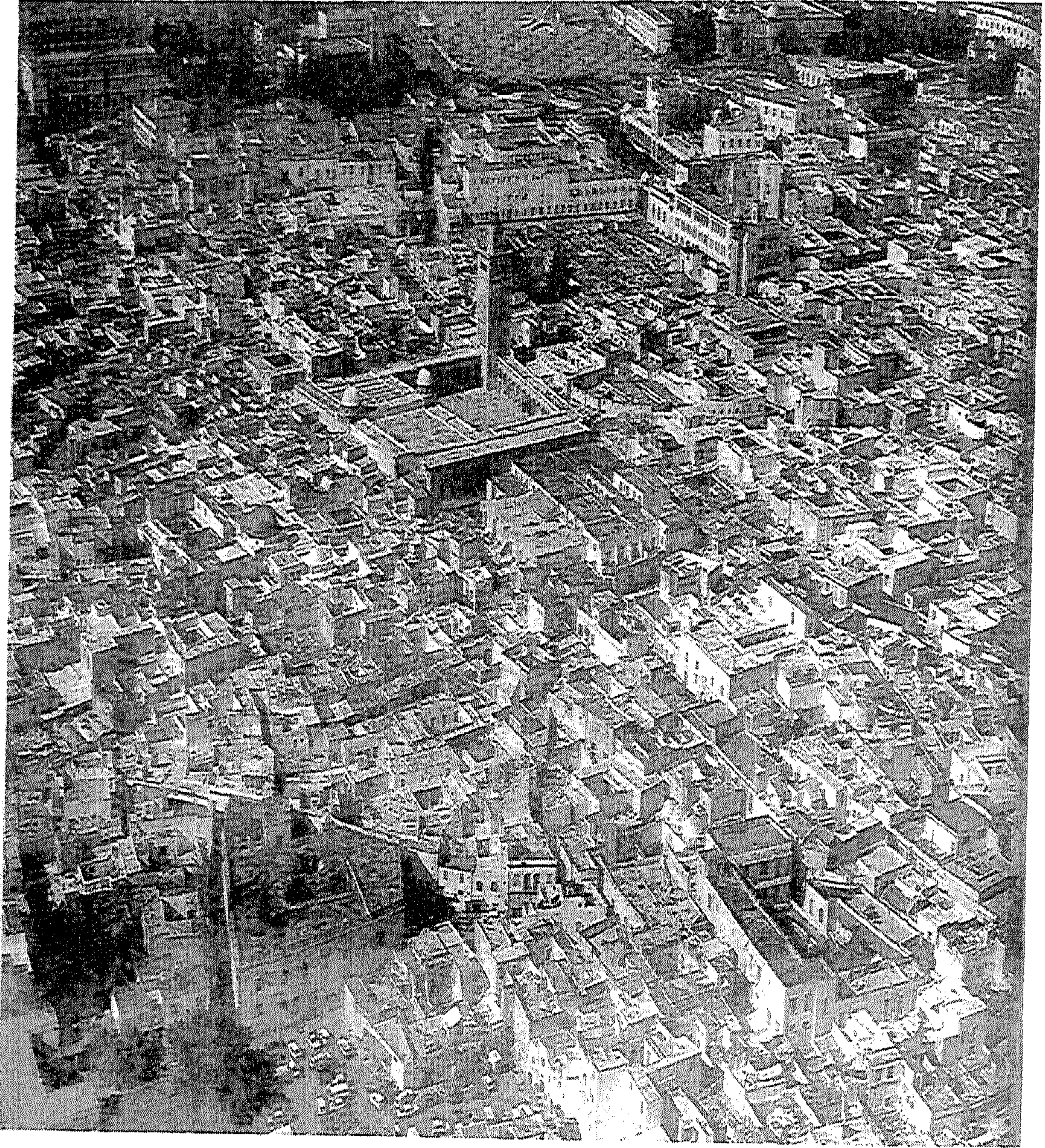

(لوحة رقم ١٢٧) منظر عام لجامع الزيتونة.

(لوحة رقم ١٢٨) واجهة باب مقصورة الامام
بجامع الزيتونة عن د/ الدولاتلي .



(لوحة رقم ١٢٩) باب مقصورة المنبر
بجامع الزيتونة عن د / الدولاتلي .



(نوحة رقم ١٣٠) واجهة مقدم جامع الزيتونة .



(لوحة رقم ١٣١) أعمدة واجهة مقدم جامع الزيتونة عن د/ الدولاتلي .

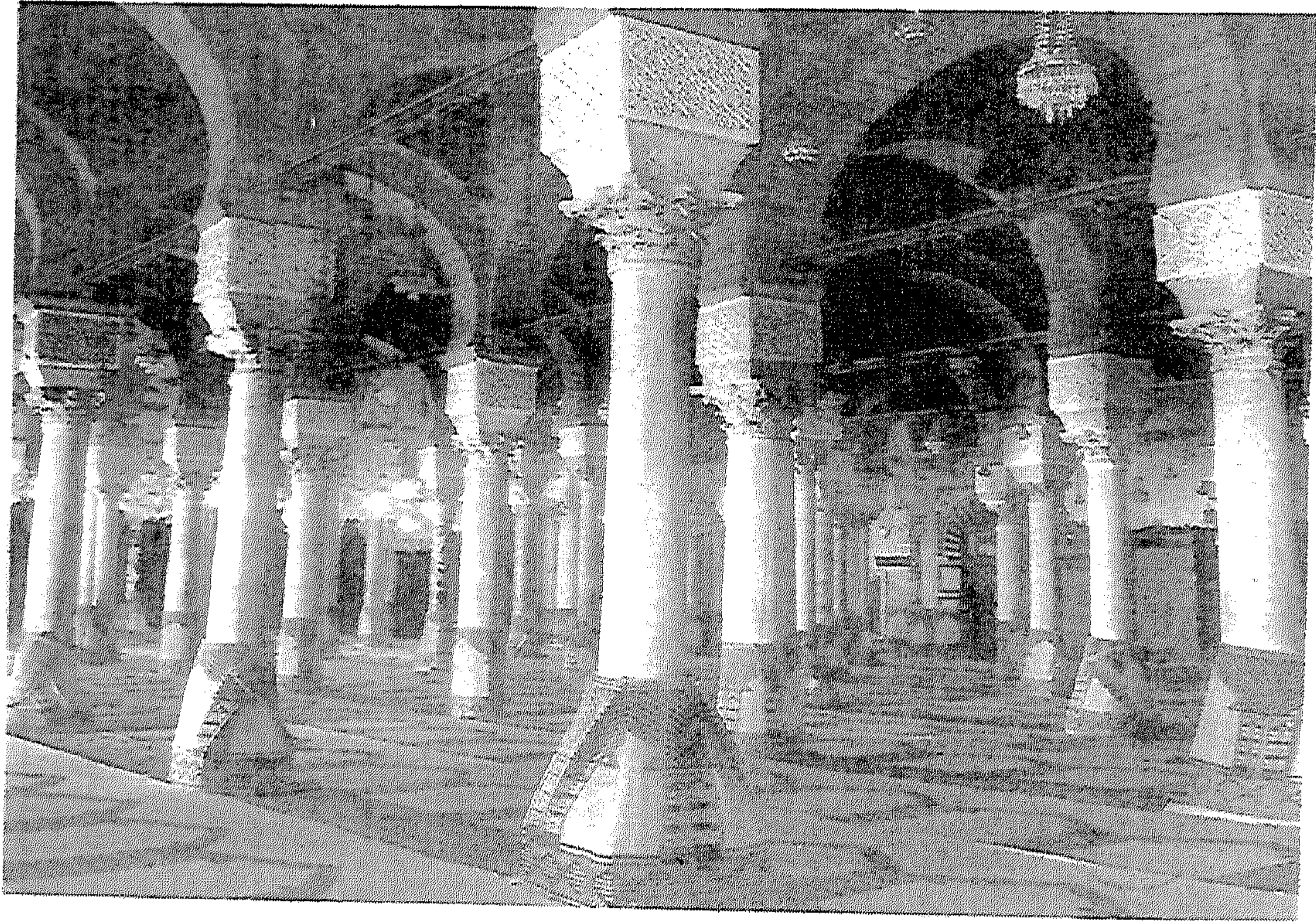

(لوحة رقم ١٣٢) اروق مقدم جامع الزيتونة عن محمد العزيز بن عاشور .



(لوحة رقم ١٣٣) الرواق الموازي
للمحراب بجامع الزيتونة
عن د/الدولاتي .

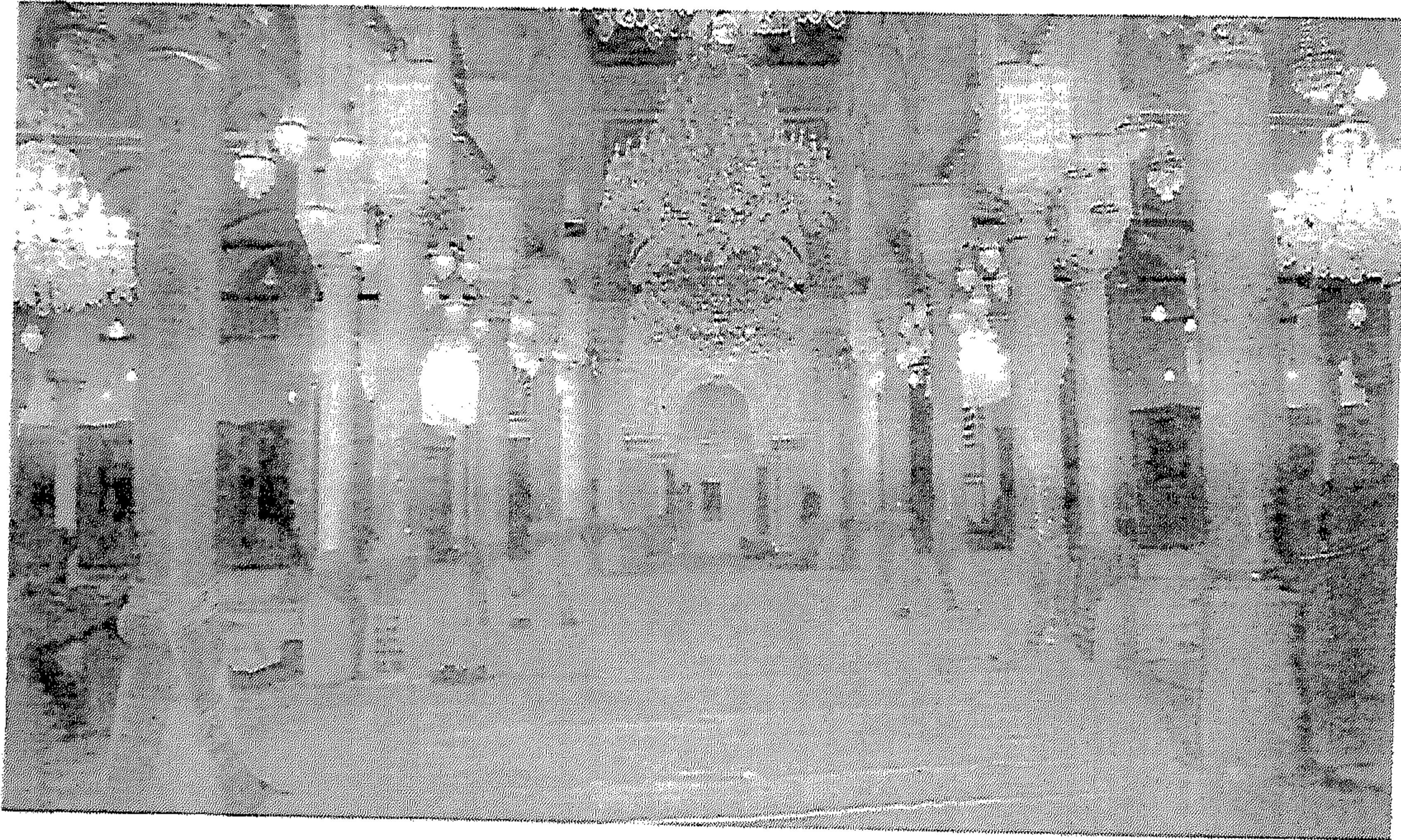

(لوحة رقم ١٣٤) الرواق الصودي على المحراب بجامع الزيتونة عن د/ مراد الرماح .

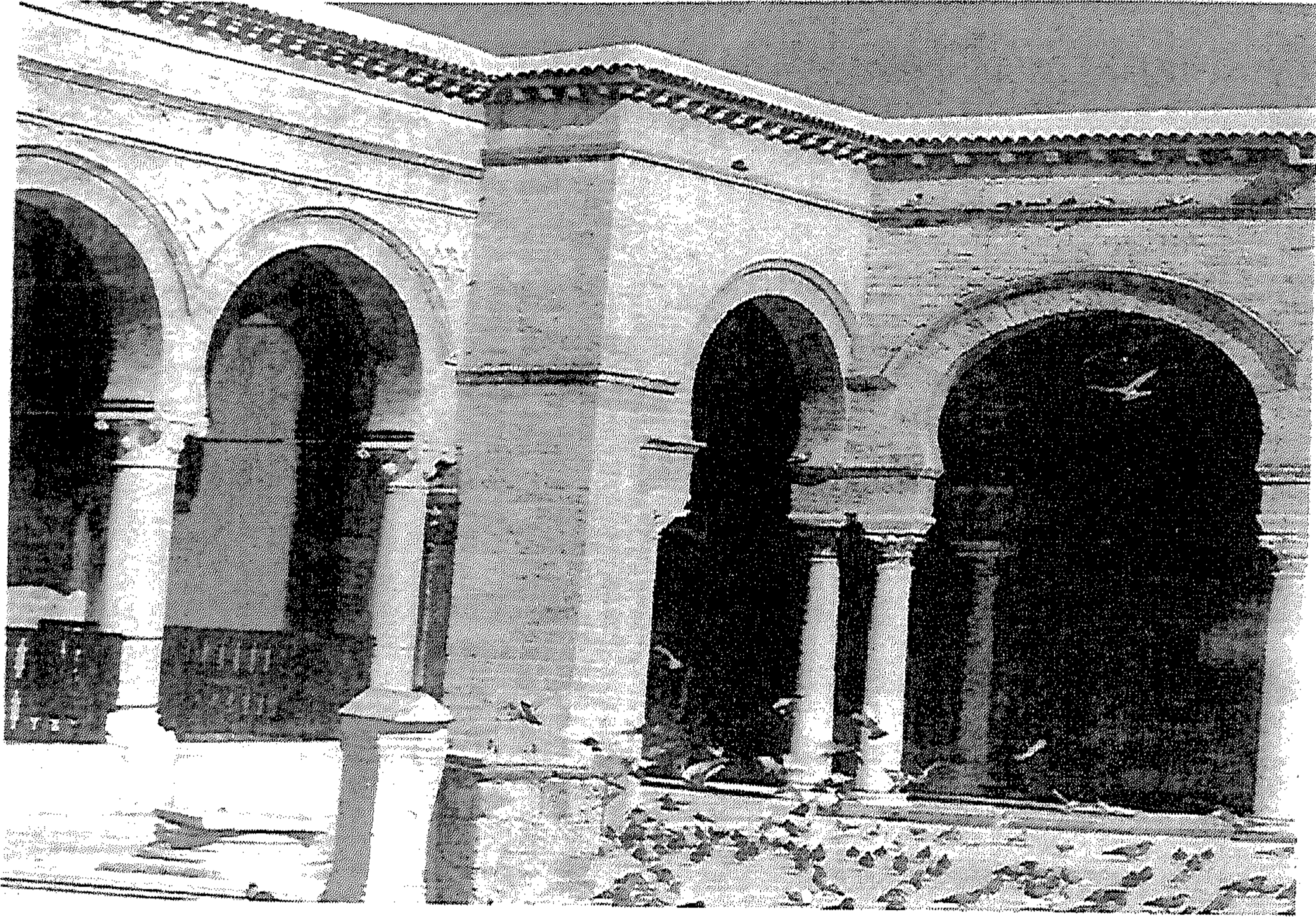

(لوحة رقم ١٣٥) السقيفة المتقدمة على المدخل الرئيسي الشرقي لجامع الزيتونة عن د/ الدولاتلي .



(لوحة رقم ١٣٦) قطعة حجر بها كتابة لاتينية عثر عليها تحت أرضية مقدم
جامع الزيتونة عن محمد العزيز بن عاشور .

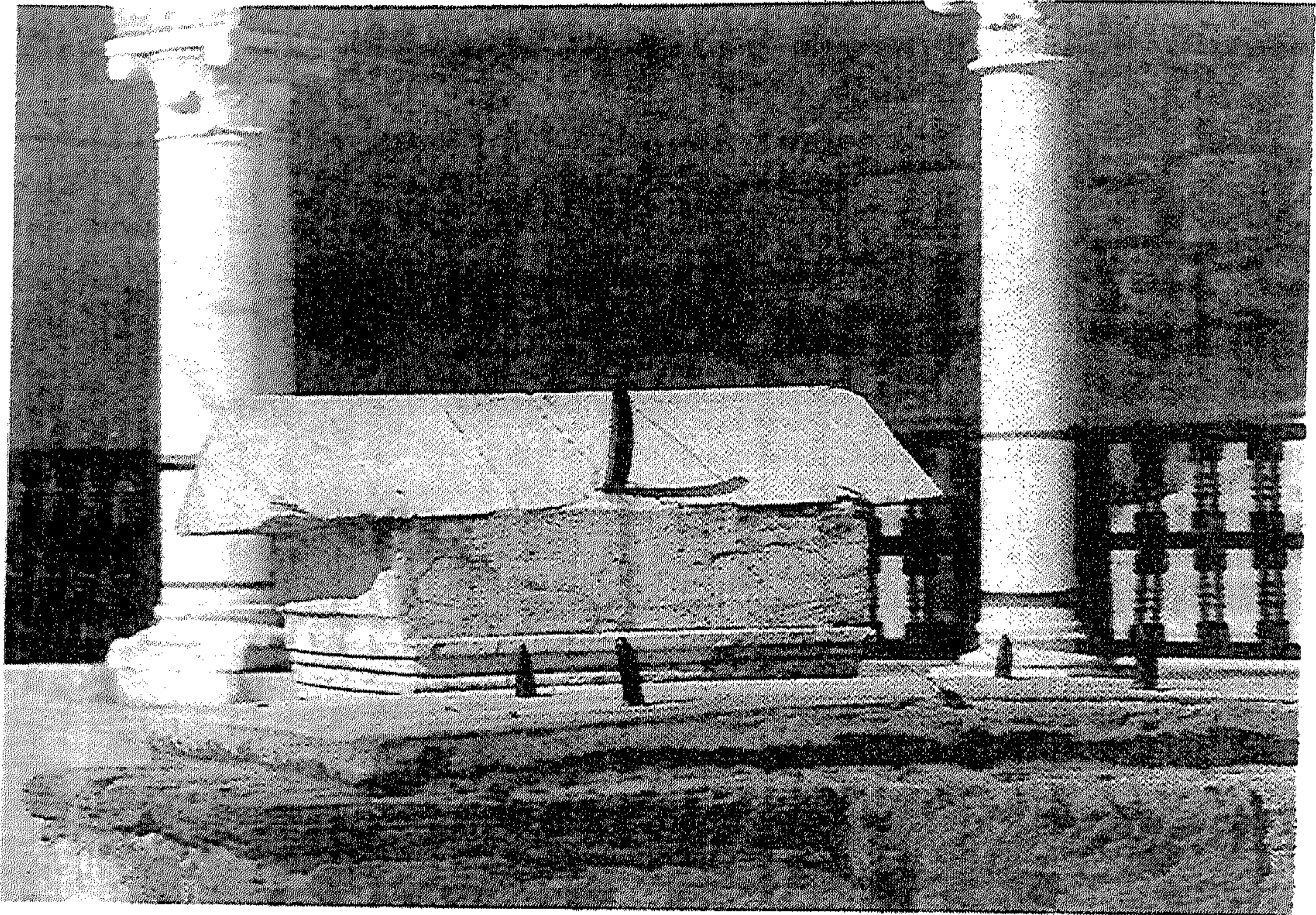

(لوحة رقم ١٣٧) المزونة بصحن جامع الزيتونة عن د/ الدولاتلي .

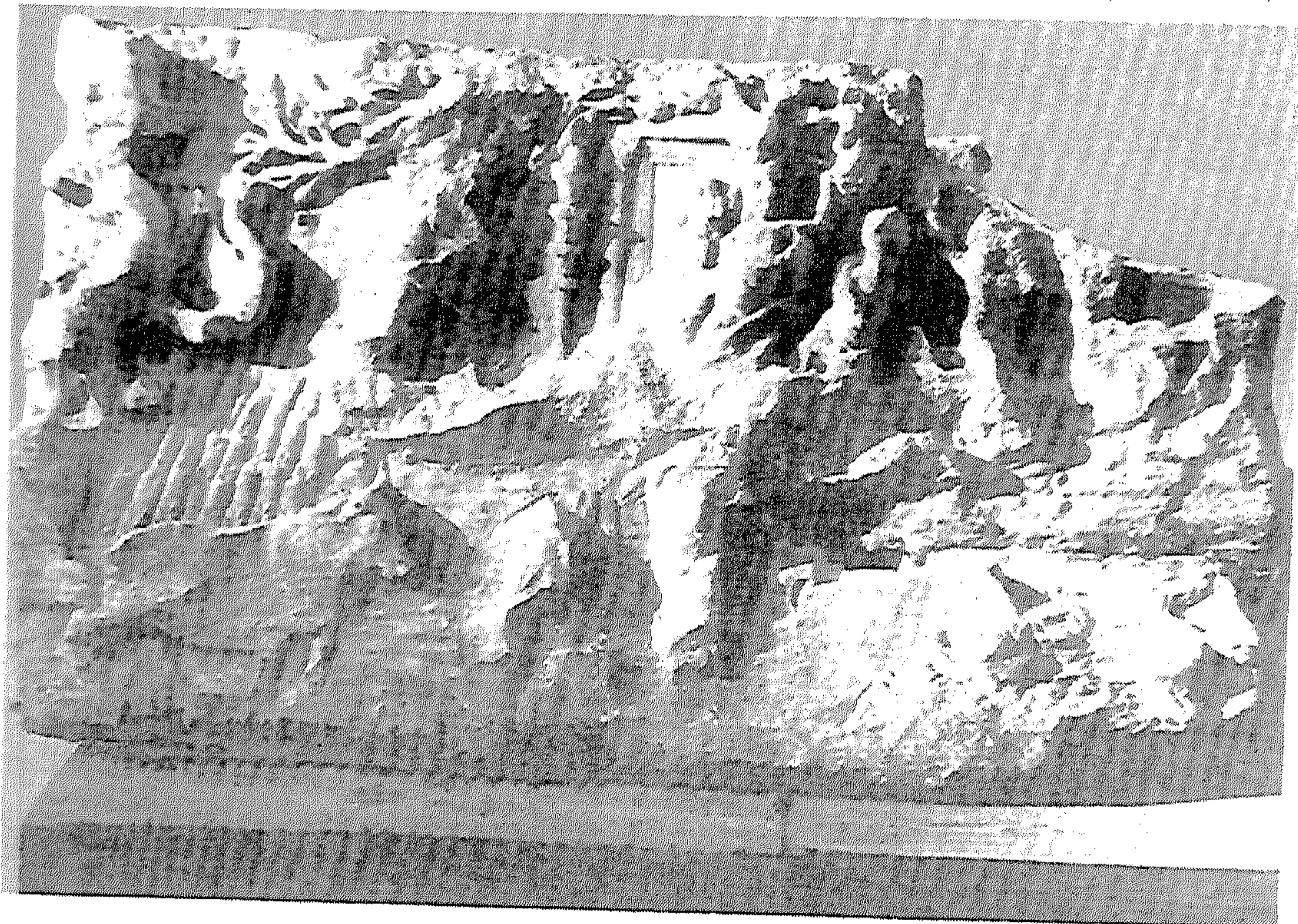

(لوحة رقم ١٣٨) نقش لمعبد واشخاص و ثور من العهد الروماني عثر عليه بصحن جامع الزيتونة عن د/ الدولاتلي .



(لوحة رقم ١٣٩) نقش لإيروس يعزف على آلة وترية من القرن الثاني الميلادي عُثر عليه بصحن جامع الزيتونة عن د/ الدولاتلي .

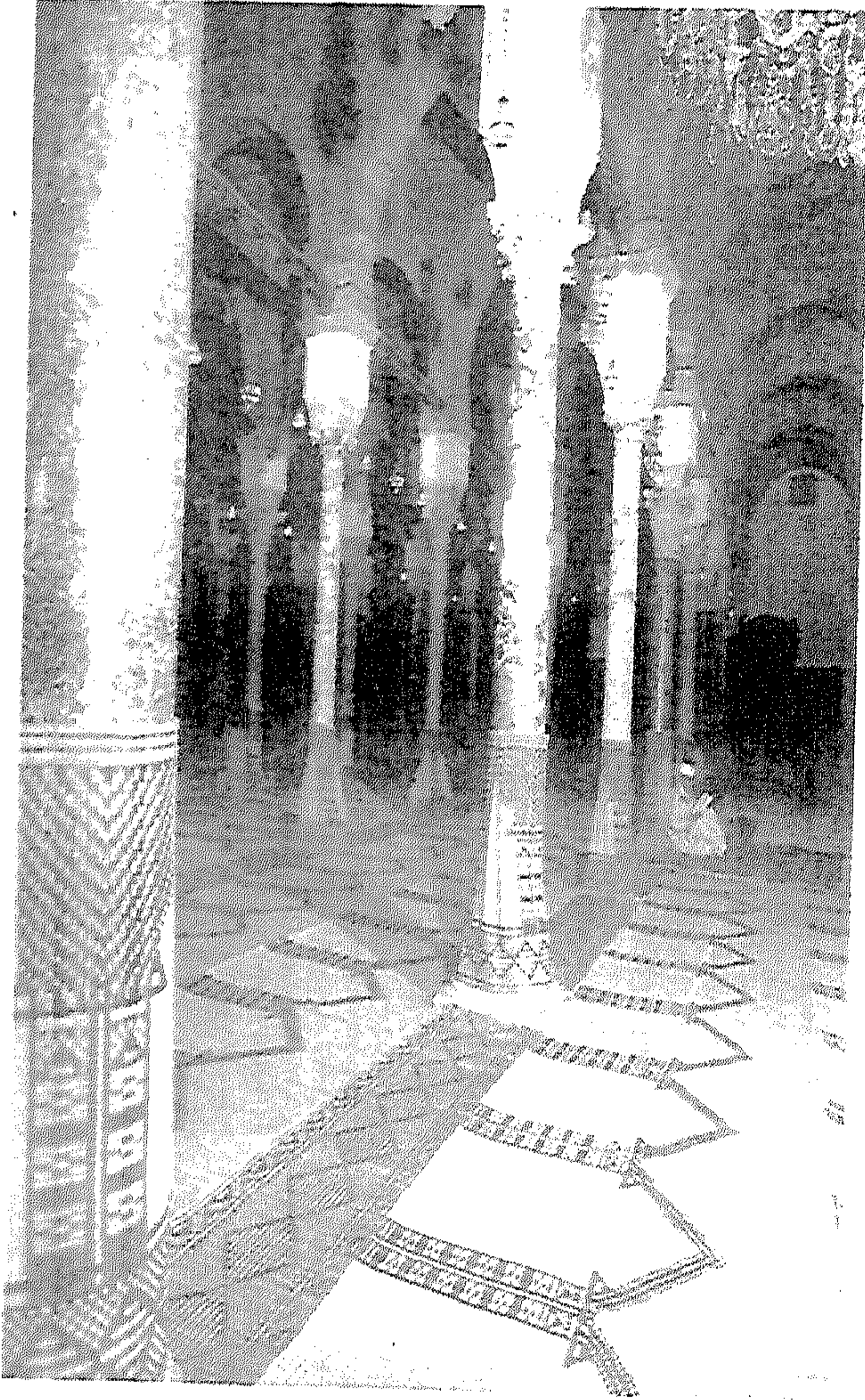

(لوحة رقم ١٤٠) أعمدة مقدم جامع الزيتونة عن د/ الدولاتلي .



(لوحة رقم ١٤١) تاج عمود روماني بمقدم جامع الزيتونة بحمل في اركانه الاربعه صور لتسور
كسرت بعض اجزائها عن محمد العزيز بن عاشور .



(لوحة رقم ١٤٢) تاج عمود روماني بمقدم جامع الزيتونة حذفت منه اجزاء من الاشكال الحيوانية
عن محمد عبد العزيز بن عاشور .



(لوحة رقم ١٤٣) نماذج من الاعمدة القرطاجية عن محمد حسين قنطر .

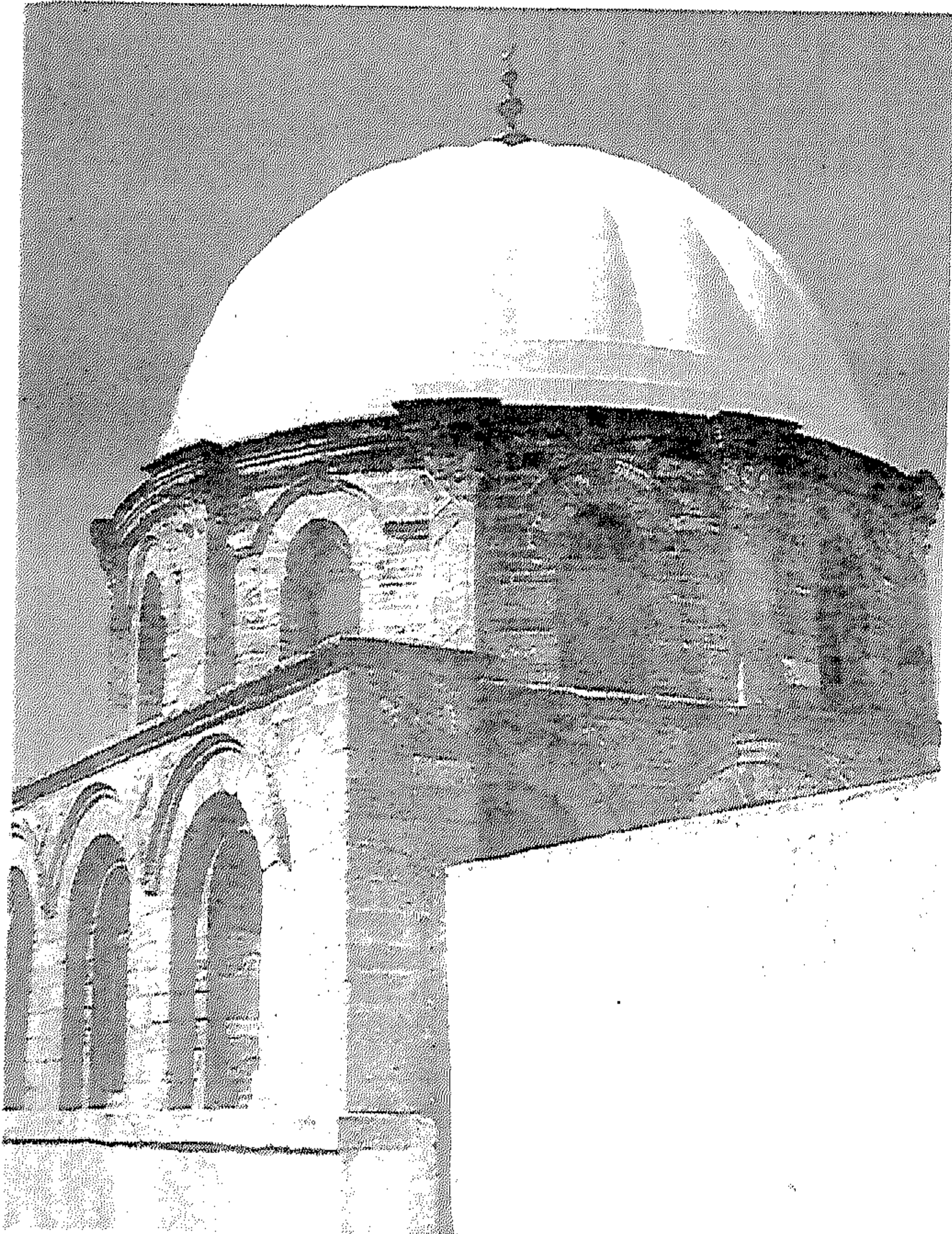

(لوحة رقم ١٤٤) قبة المحراب لجامع الزيتونة من الخارج عن د/ الدولاتلي .



(لوحة رقم ١٤٥) محراب جامع الزيتونة عن د/ الدولاتلي .

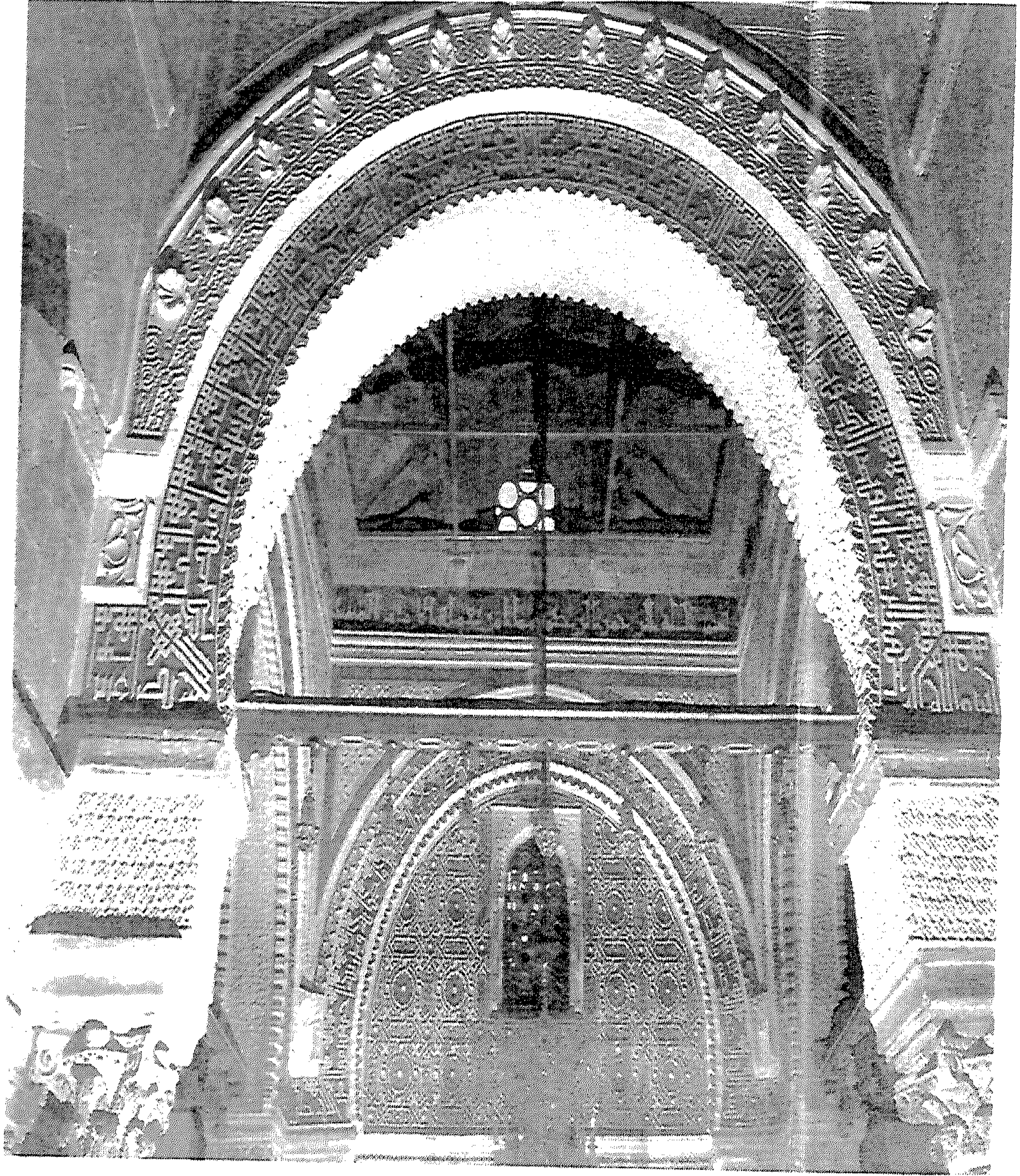

(لوحة رقم ١٤٦) زخارف ونقوش قبة المحراب بجامع الزيتونة عن د/ الدولتلي .



(لوحة رقم ١٤٧) منطقة الانتقال بقبة محراب جامع الزيتونة عن د/ الدولاتلي .



(لوحة رقم ١٤٨) صدفة ركنية في
منطقة الانتقال بقبة اليهو بجامع
الزيتونة عن د/ الدولاتلي

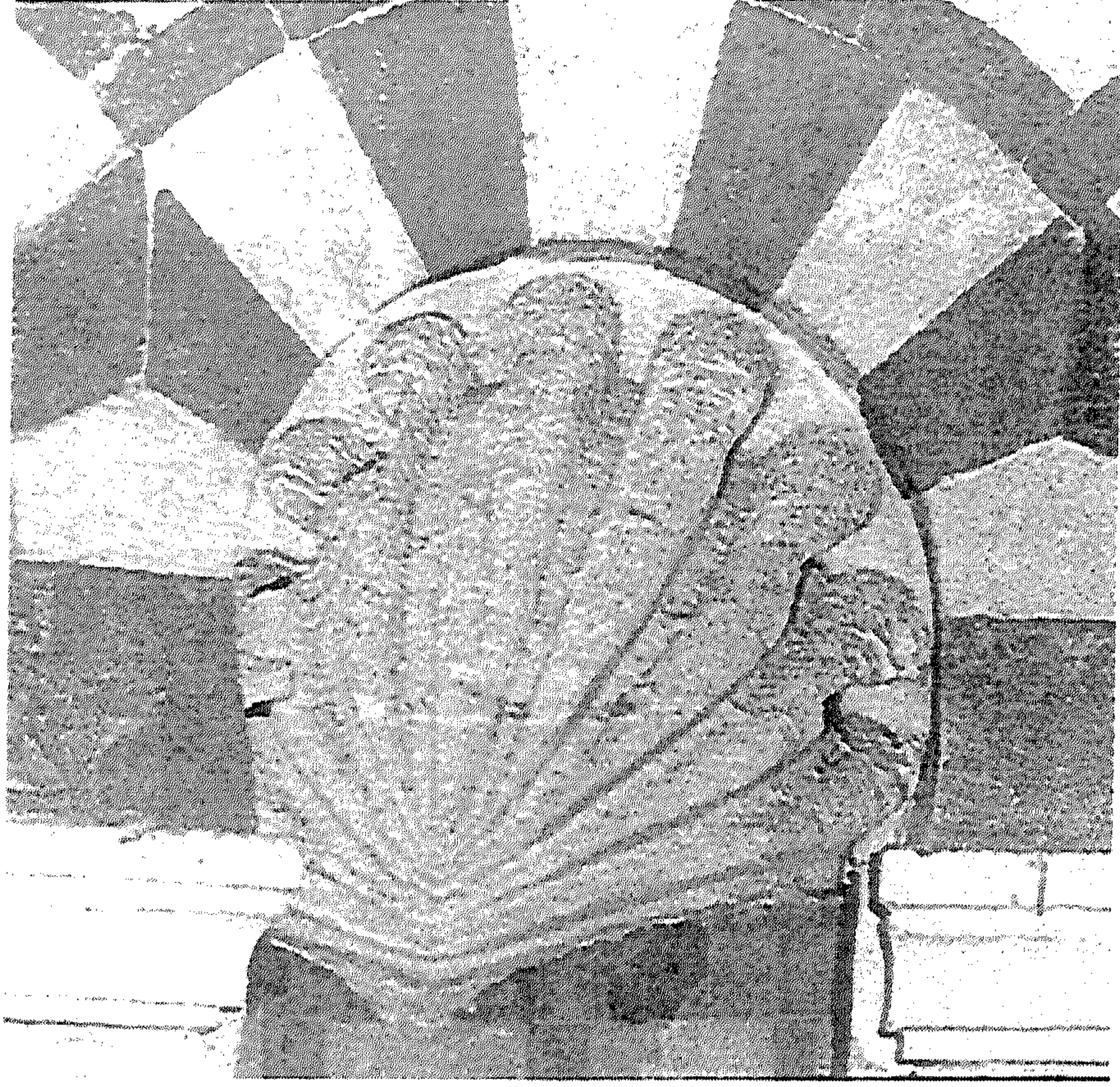

(لوحة رقم ١٤٩) محارة زخرفية في رقبة قبة اليهو بجامع الزيتونة عن د/ الدولاتلي

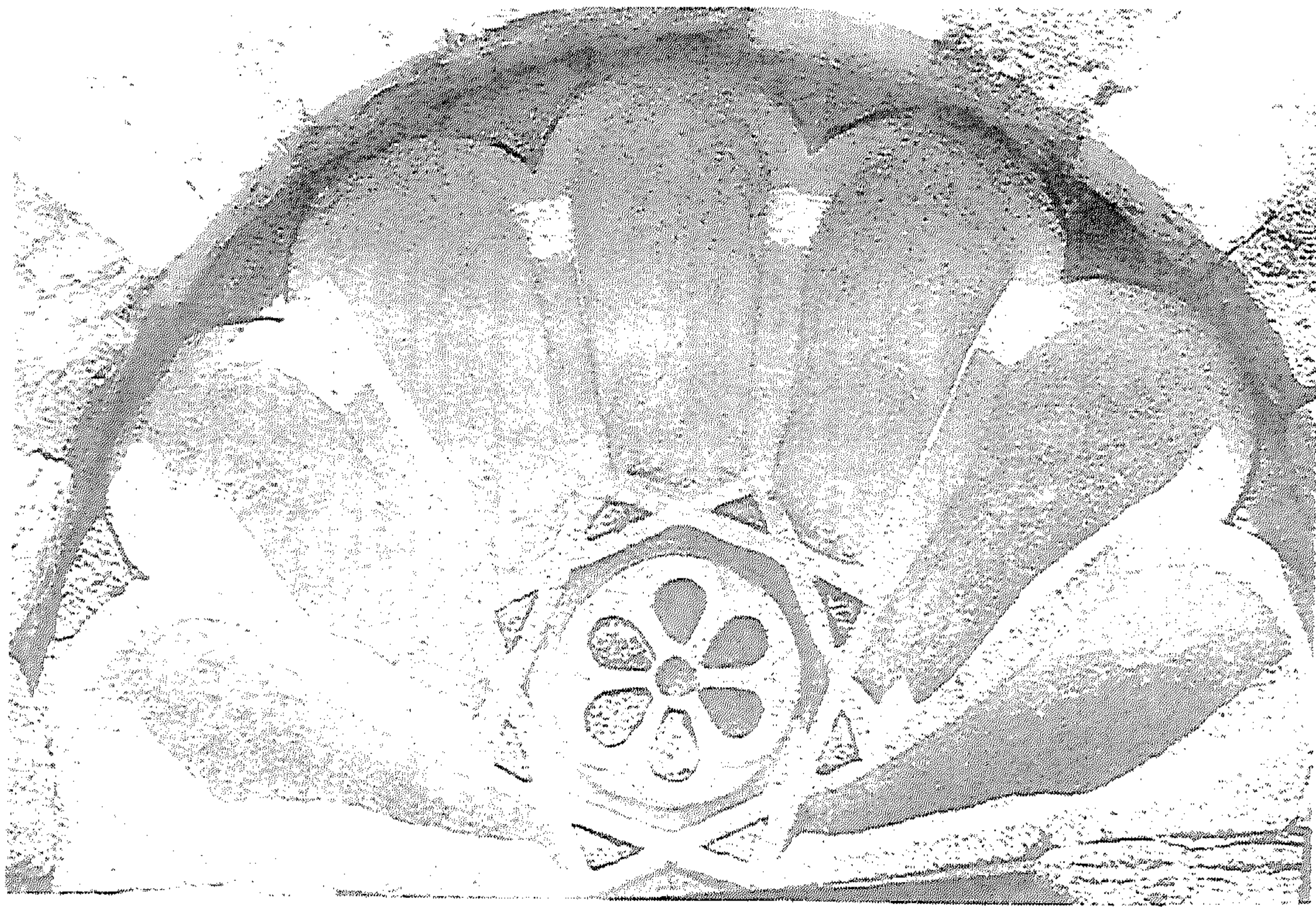

(لوحة رقم ١٥٠) محارة زخرفية بالواجهة الخارجية لقبة اليهو بجامع الزيتونة عن د/ الدولاتلي .

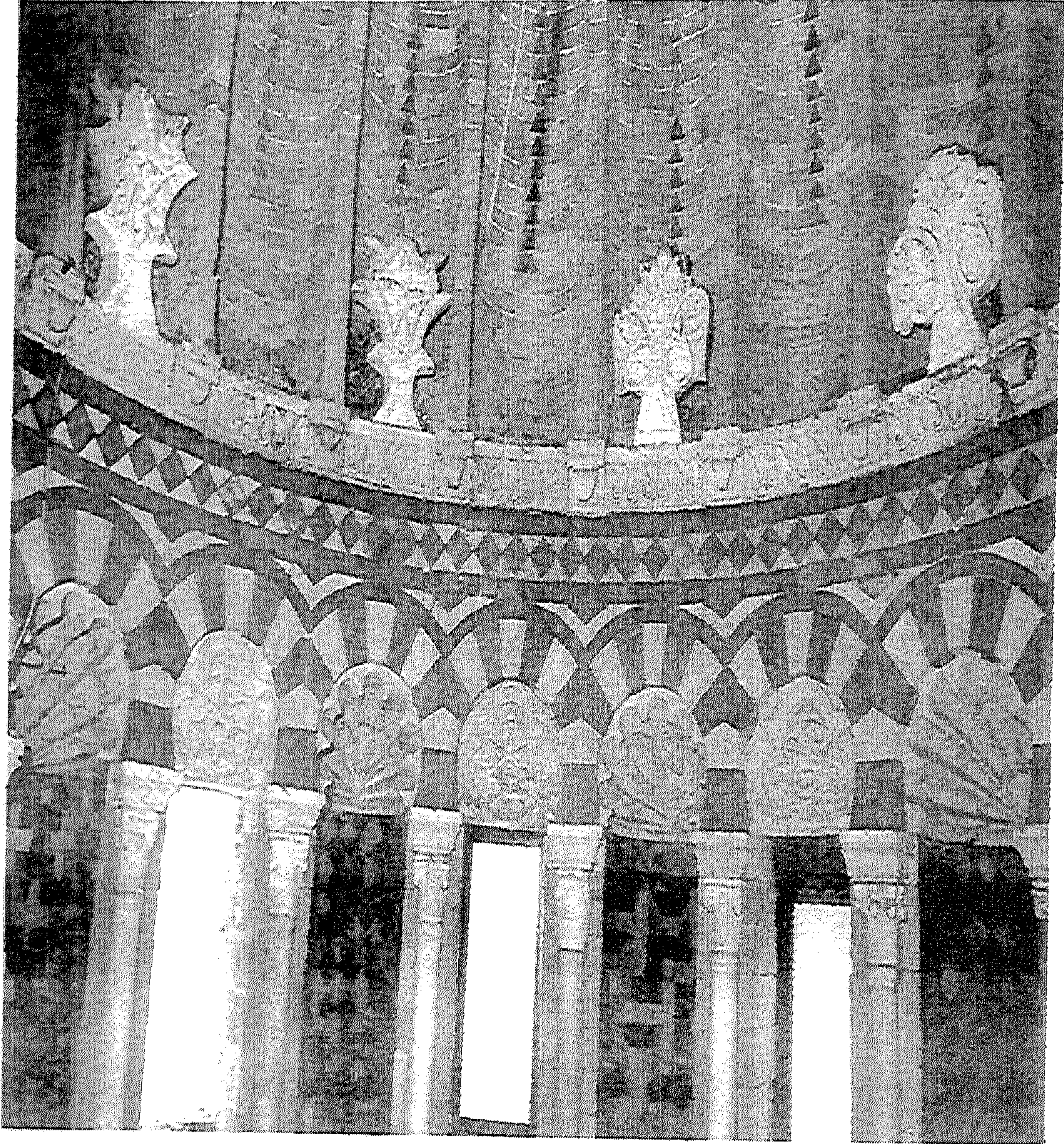

(لوحة رقم ١٥١) رقية قبة البهو بجامع الزيتونة من الداخل عن د/ الدولاتى .

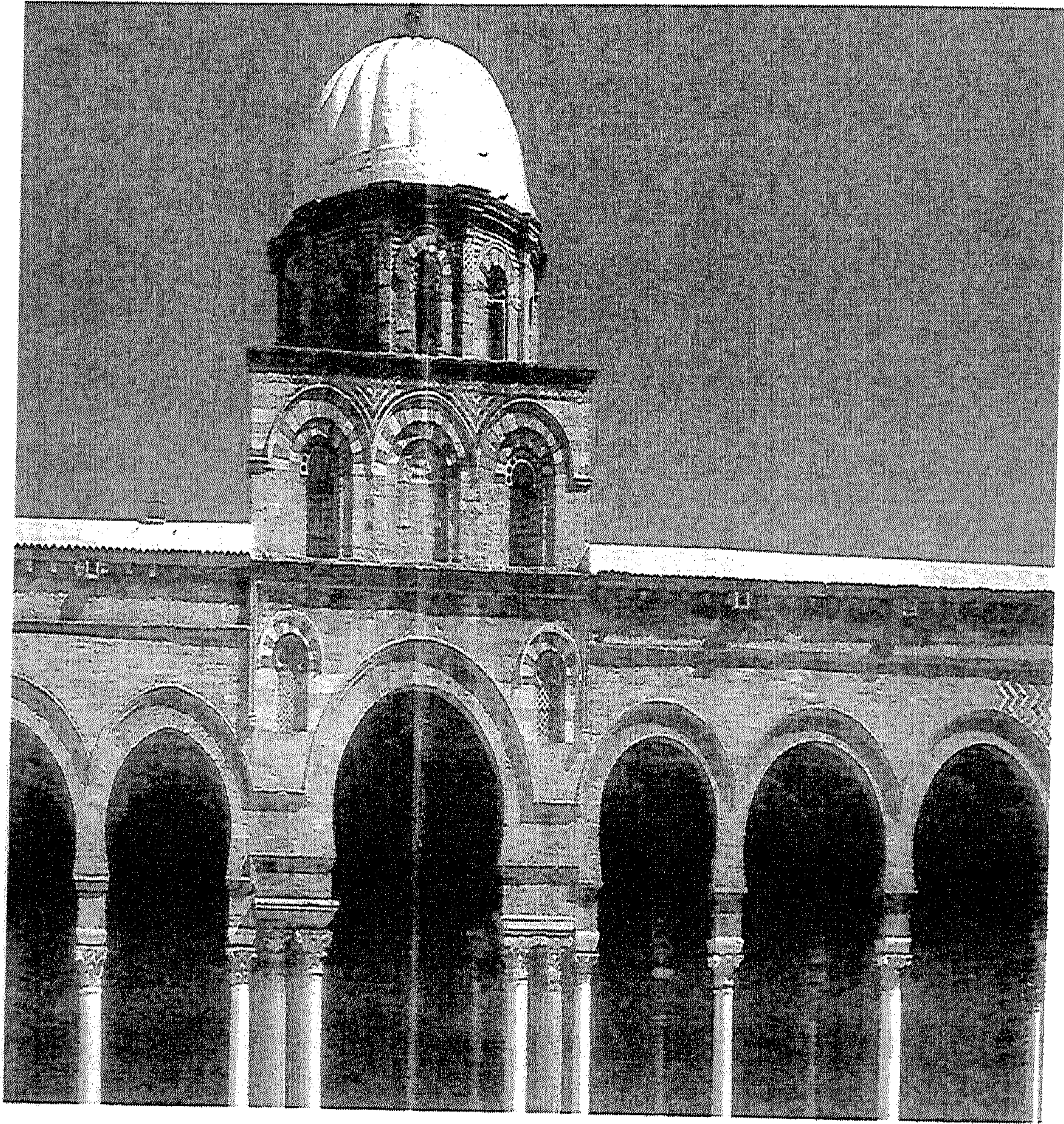

(لوحة رقم ١٥٢) قبة اليهو بجامع الزيتونة من الخارج عن د/ الدولاتلي.

(لوحة رقم ١٥٣) الجدار الشمالي لجامع الزيتونة
ويتضح فيه عملية البناء بطريقة الأوبوس
الأفريقي عن محمد العزيز بن عاشور .

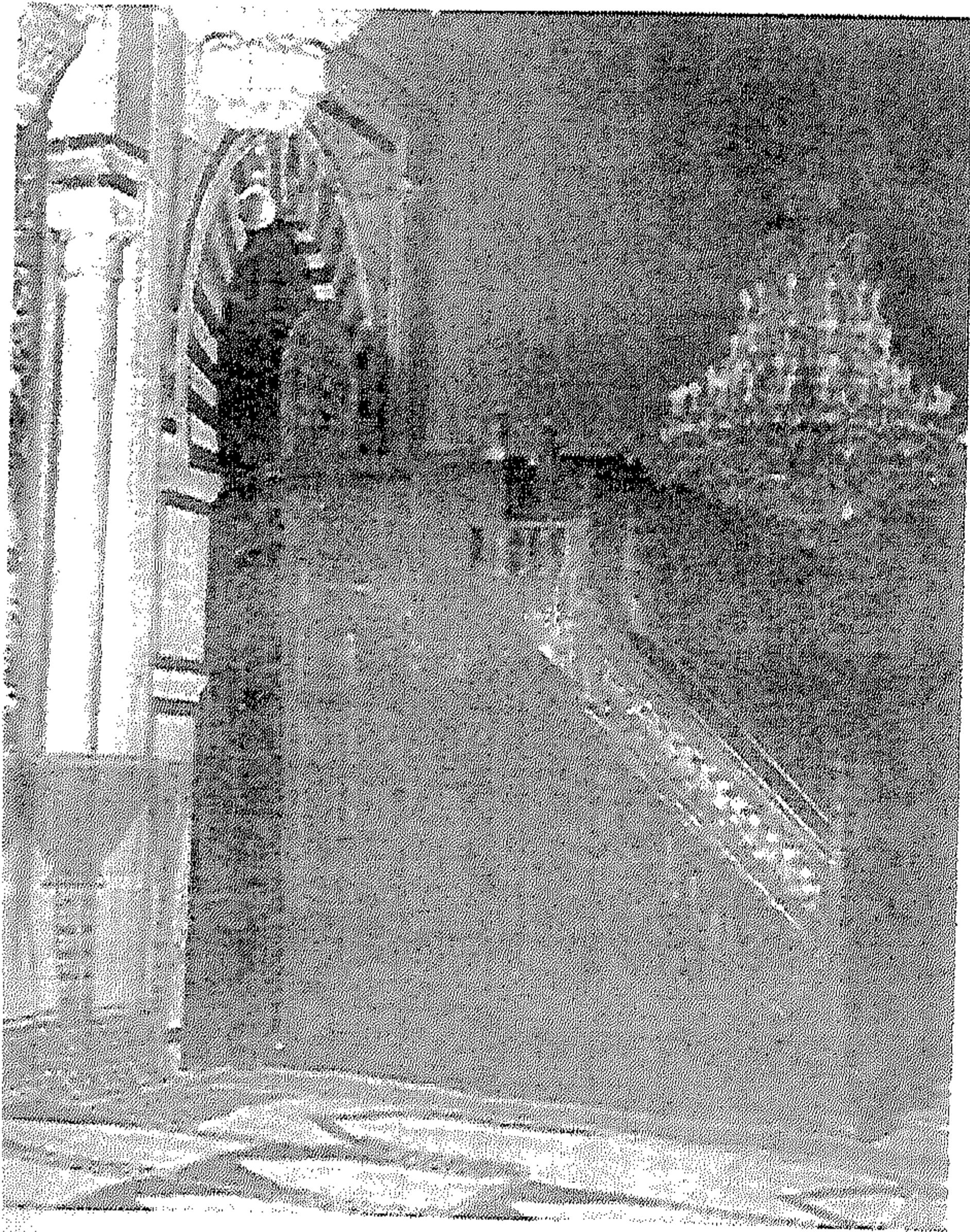
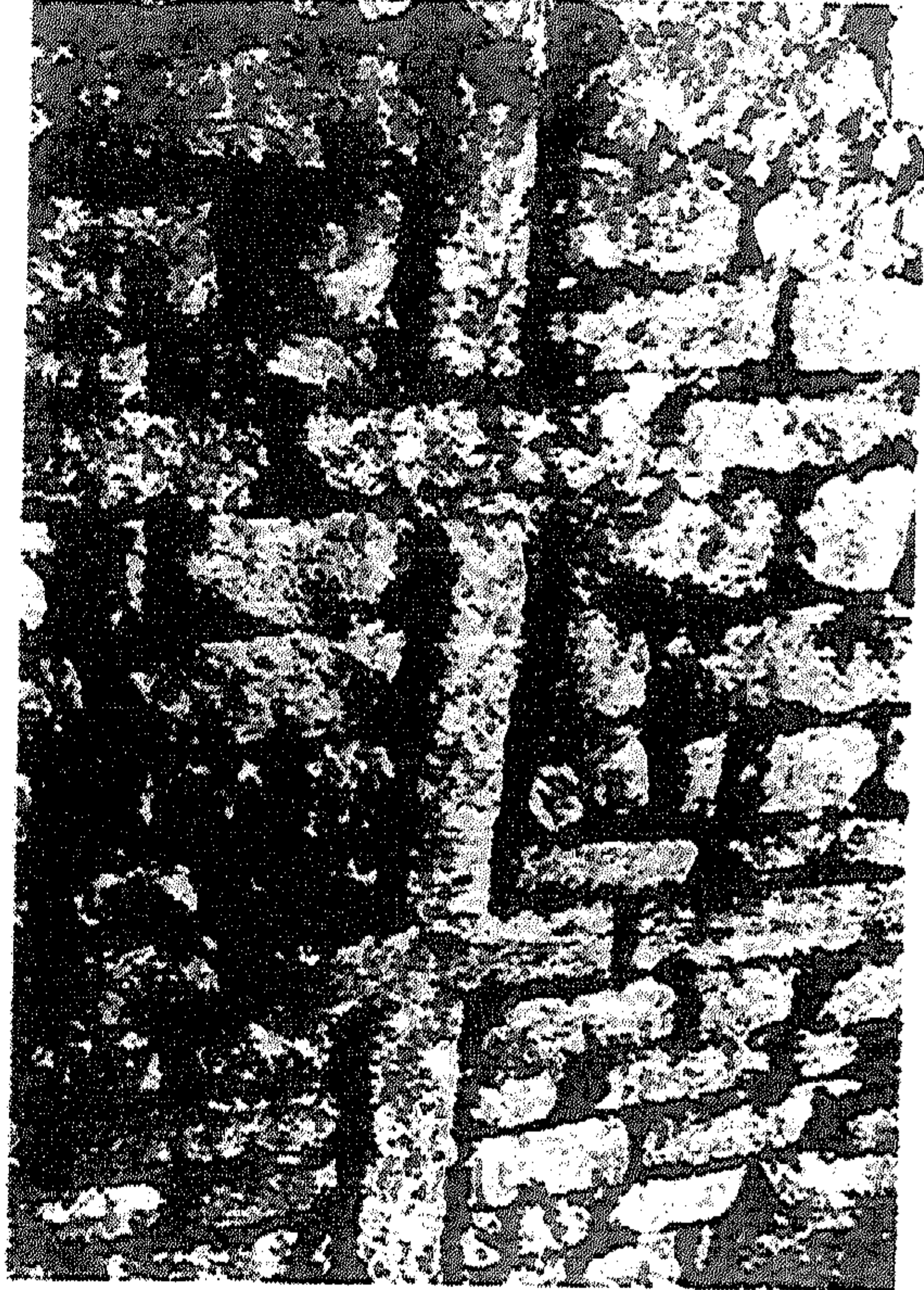

(لوحة رقم ١٥٤) منبر جامع الزيتونة عن
د/ عبد العزيز الدولاتي .

(لوحة رقم ١٥٥) الجزء المتبقى من المحراب الاغلبى
بجامع الزيتونة
عن د / عبد العزيز الدولاتلى .

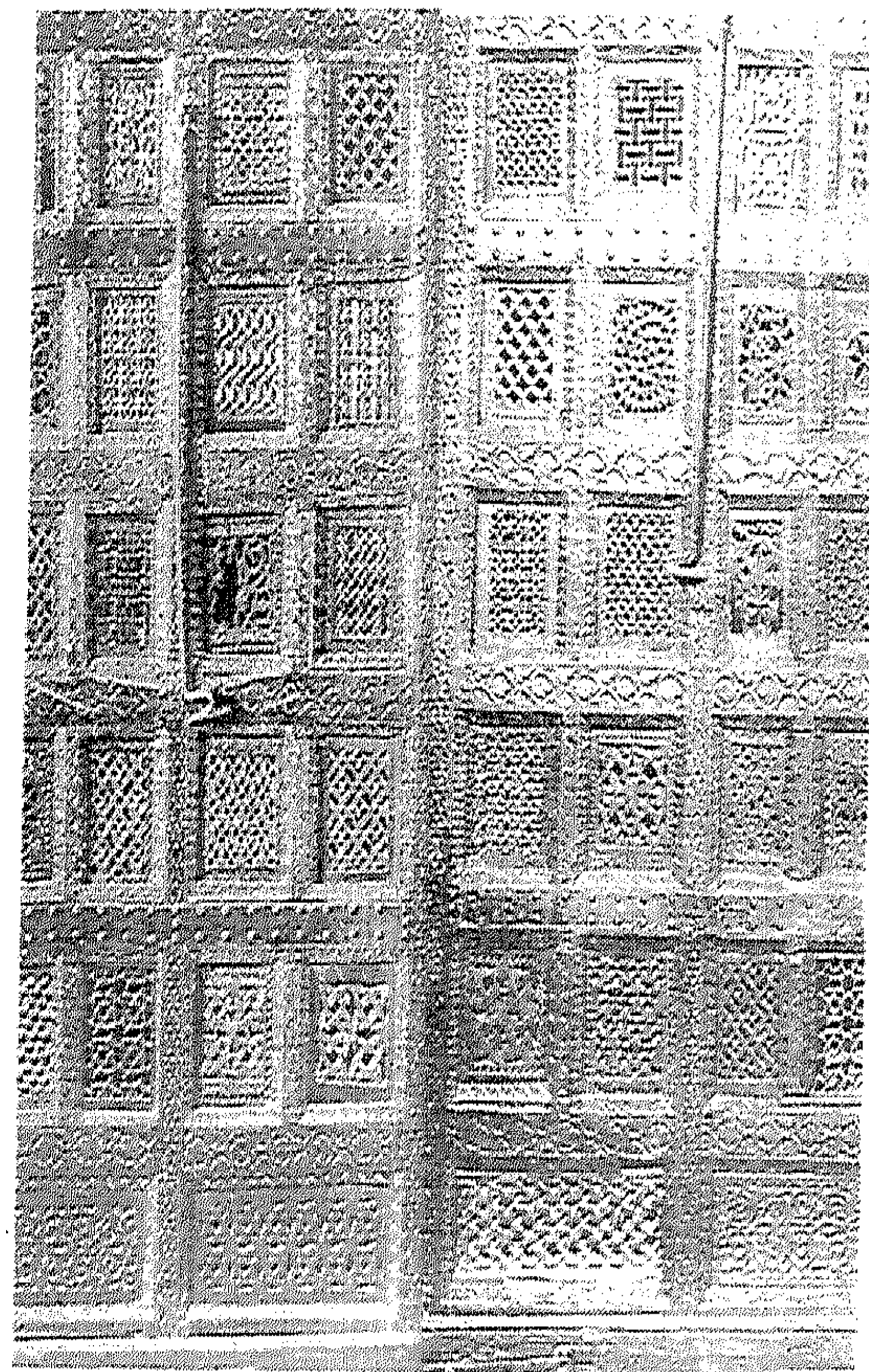

(لوحة رقم ١٥٦) زخارف جصية من
العهد الاغلبى بجامع الزيتونة عن
د/ الدولاتلى .

(لوحة رقم ١٥٧) احدى الحشوات
الجصية بالرواق العمودي على المحراب
بجامع الزيتونة عن د/ الدولاتلي .

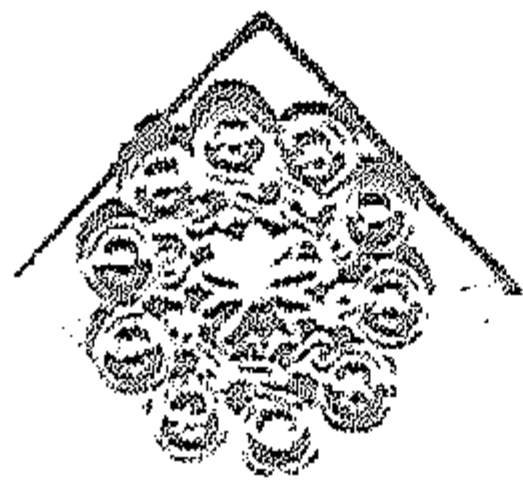
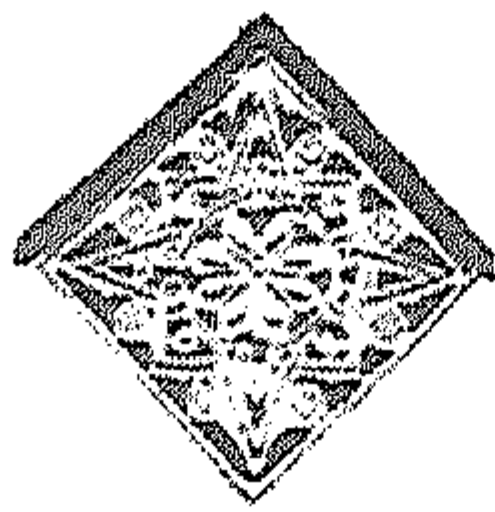
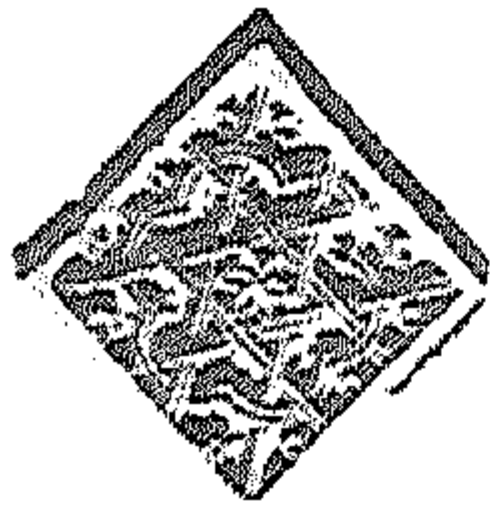
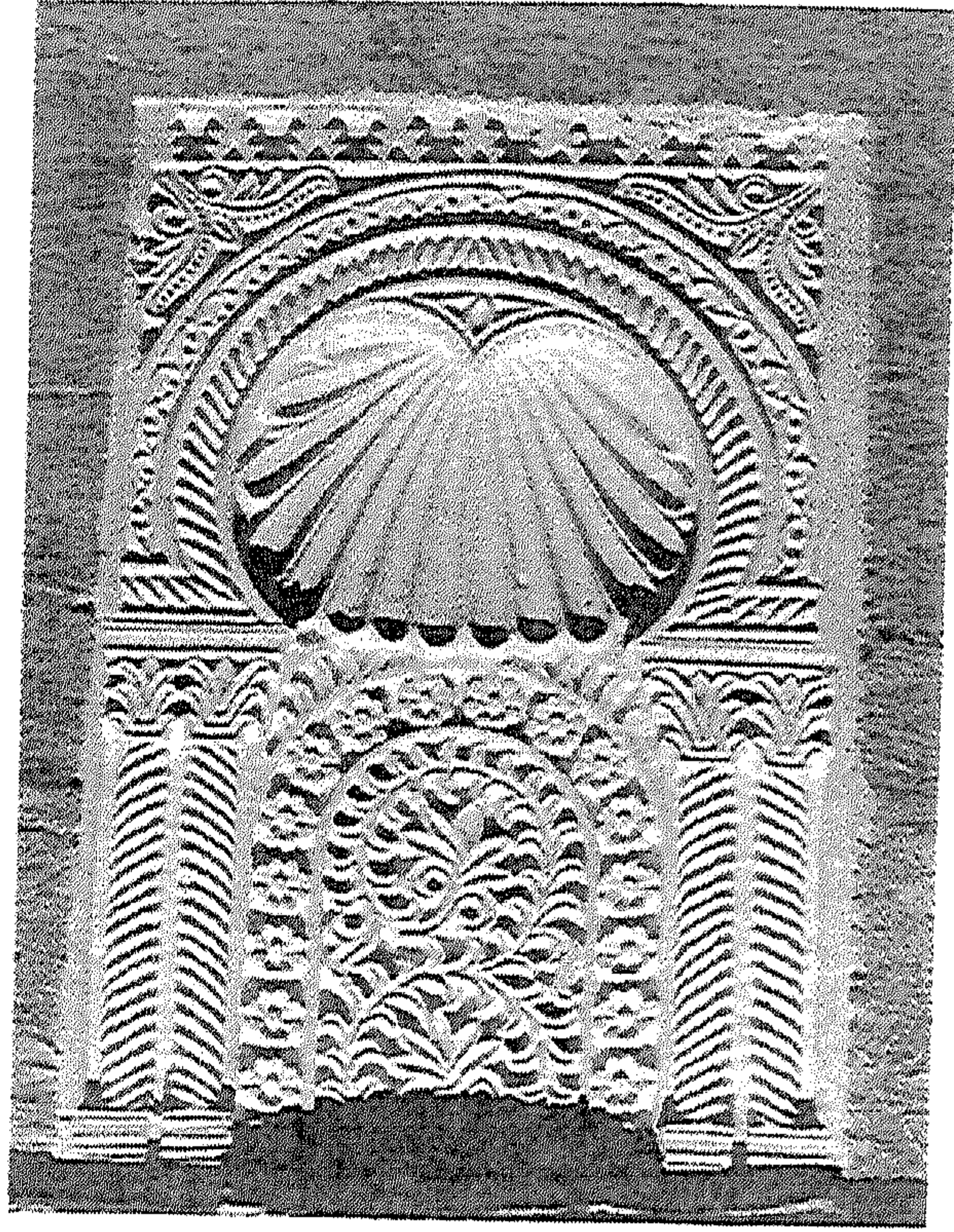

(لوحة رقم ١٥٨) نماذج من المعينات
الجصية بالرواق العمودي على المحراب
بجامع الزيتونة عن د/ الدولاتلي .

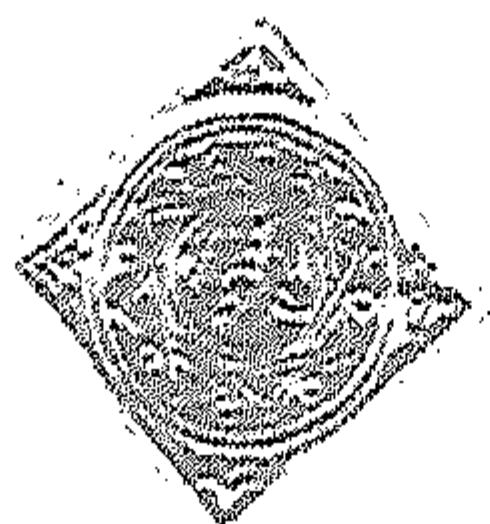
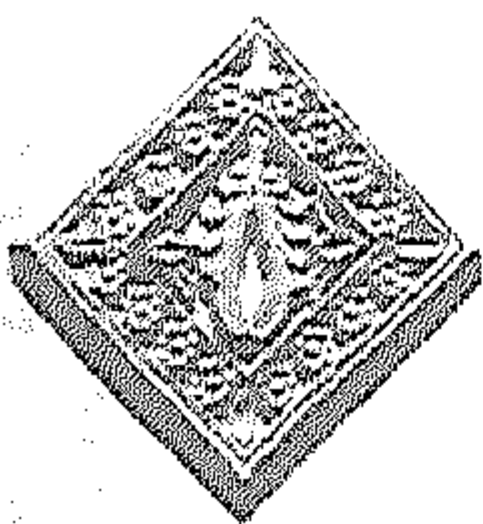

(لوحة رقم ١٥٩) محراب مسجد الزيتونة
بمدينة القيروان عن د/ نجوى عثمان .

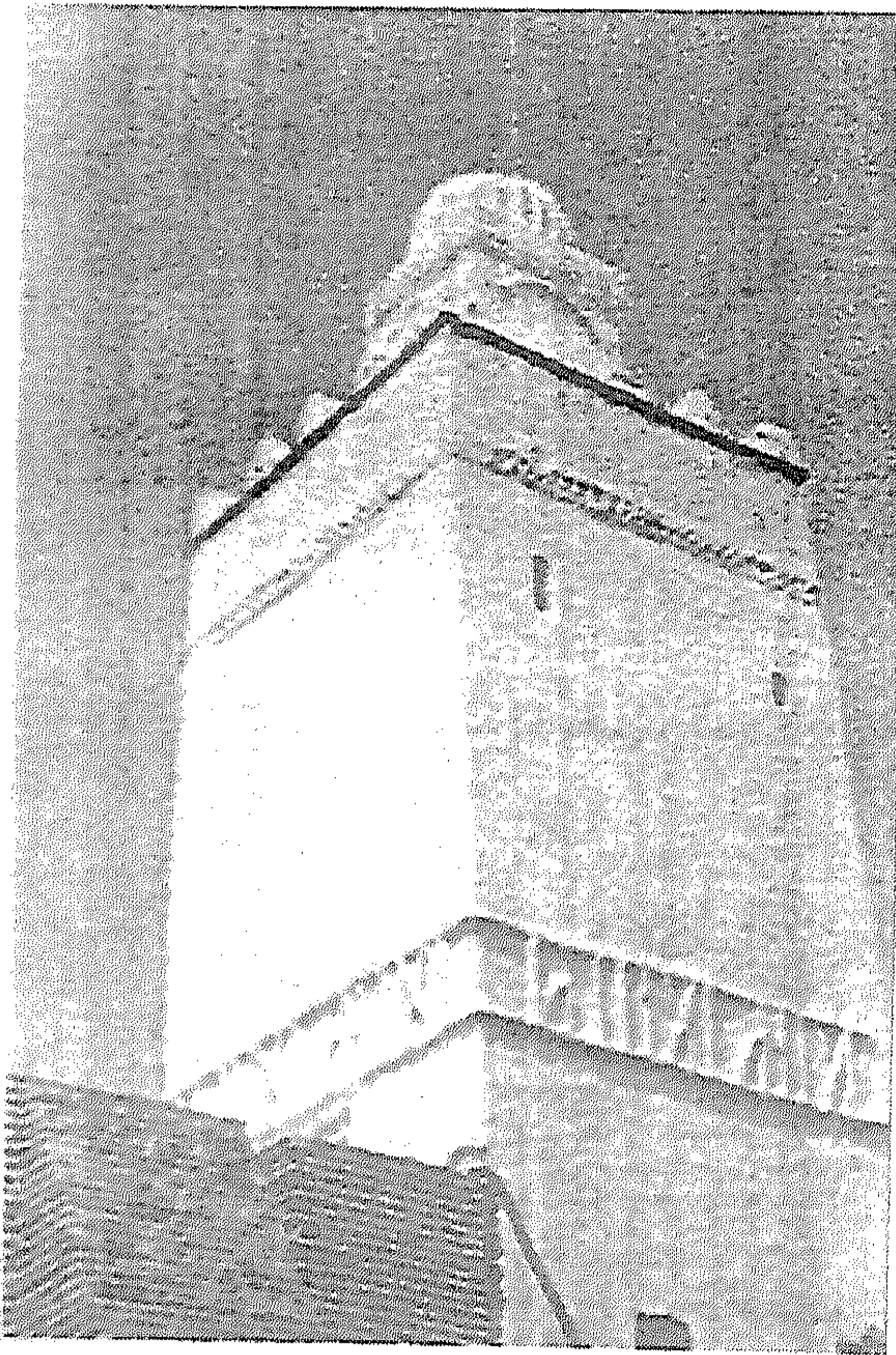
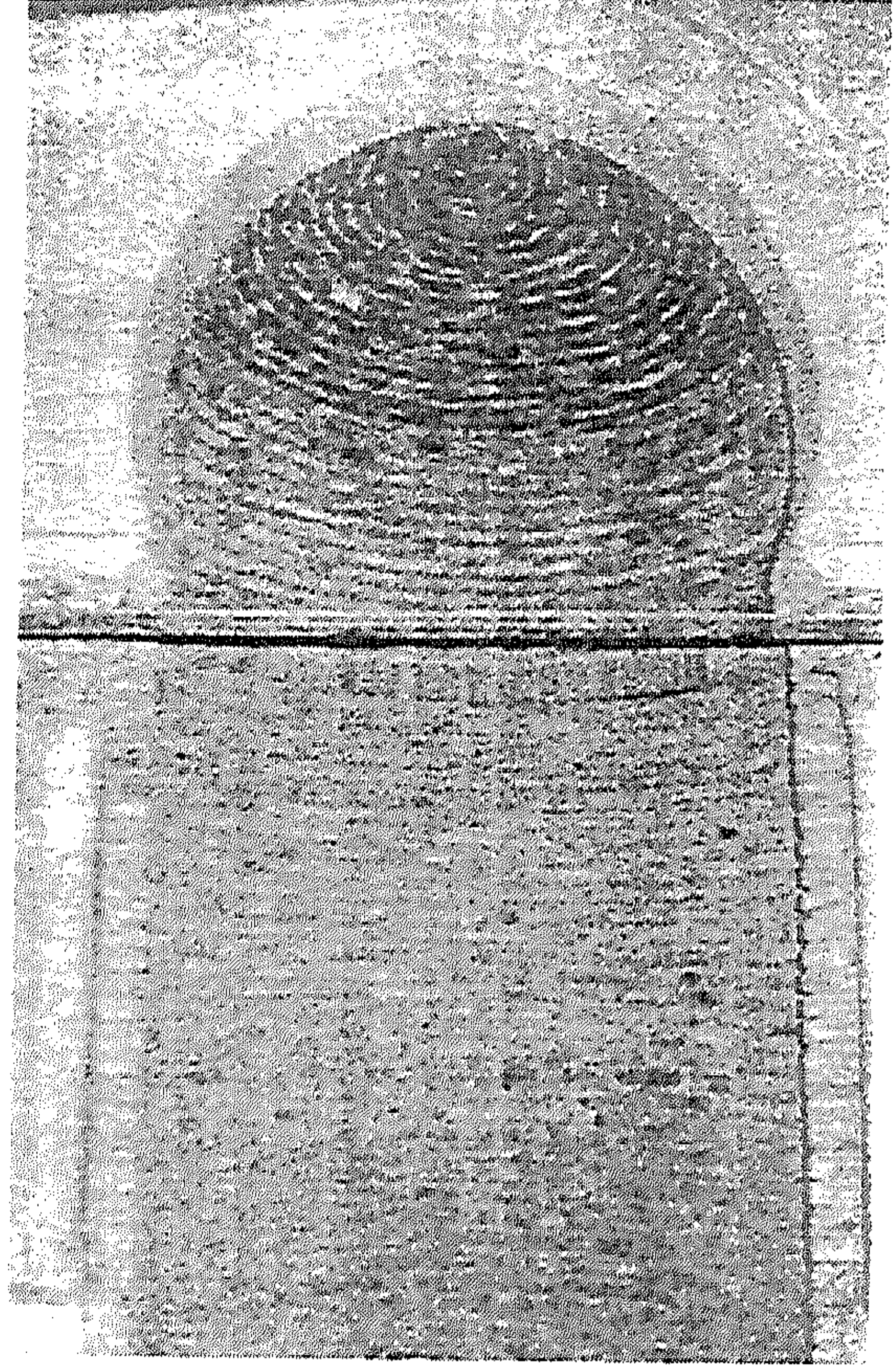

(لوحة رقم ١٦٠) منارة مسجد الزيتونة
بمدينة القيروان عن د/ نجوى عثمان .

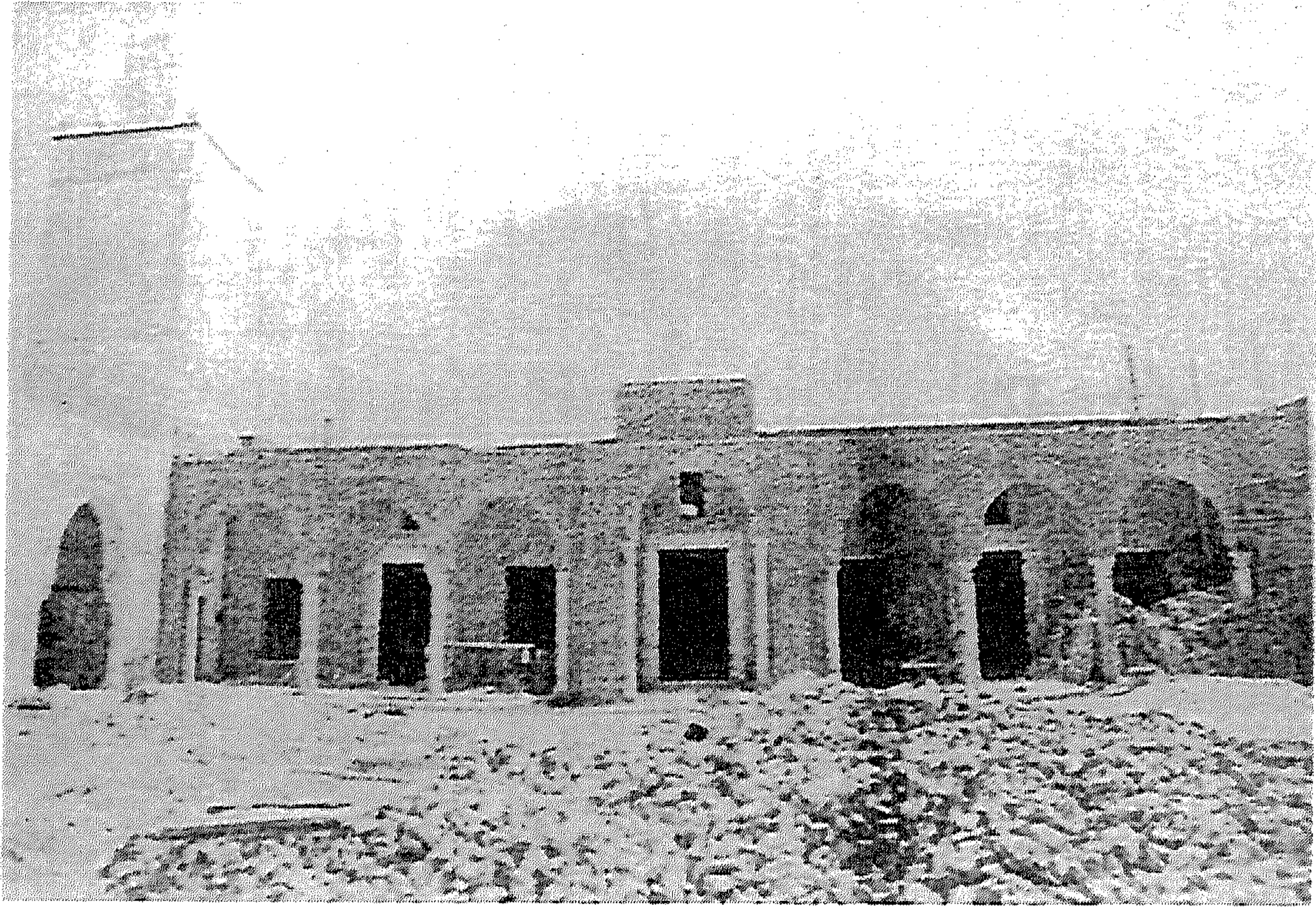

(لوحة رقم ١٦١) واجهة مقنم مسجد الزيتونة بمدينة القيروان عن د/ نجوى عثمان



(لوحة رقم ١٦٢) المنننة والواجهة الخارجية بمسجد الابواب الثلاثة عن منجى الكهبي .

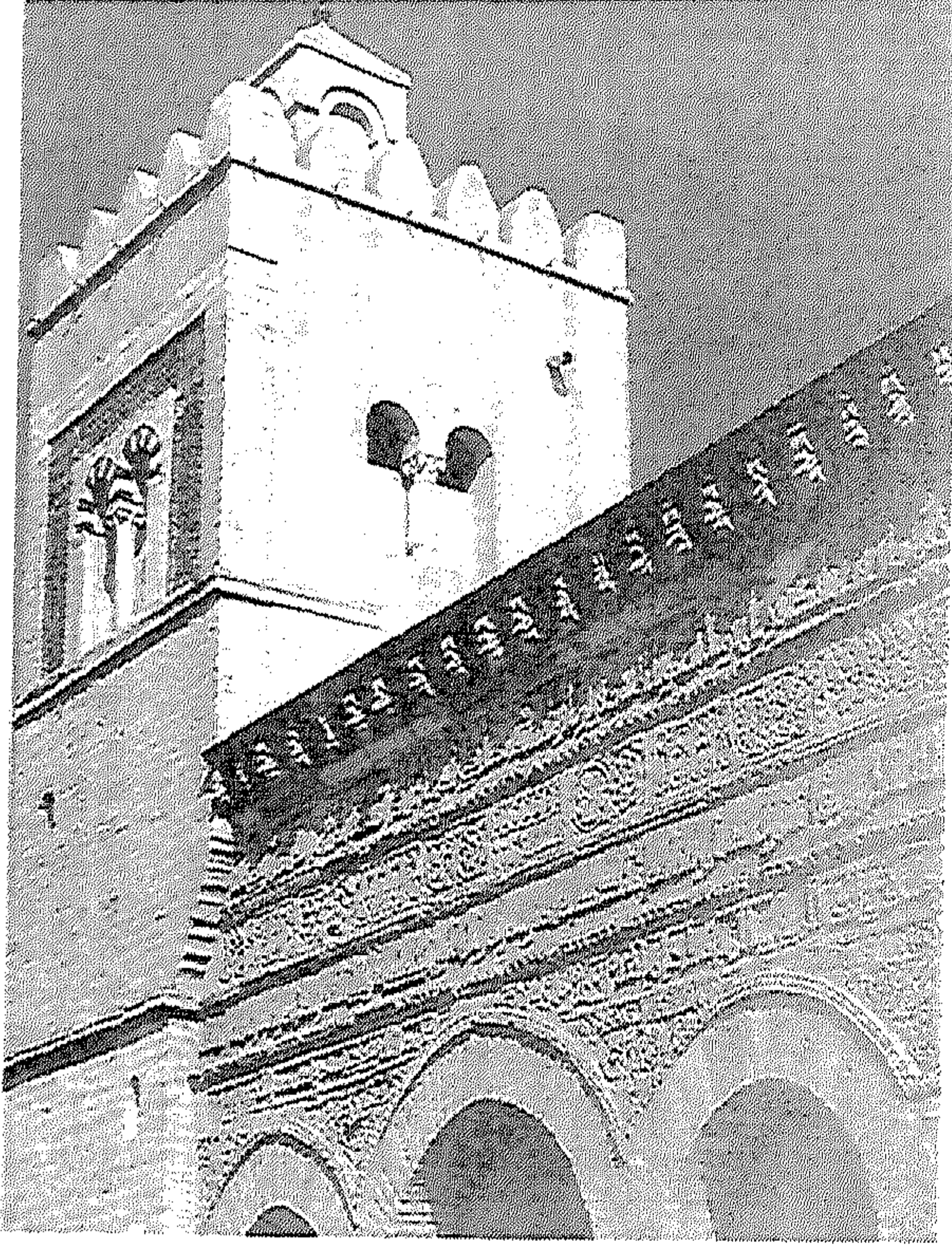

(لوحة رقم ١٦٣) تفاصيل الجزء العلوي
من الواجهة الخارجية بمسجد الابواب
الثلاثة عن عبد الحكيم القصى .

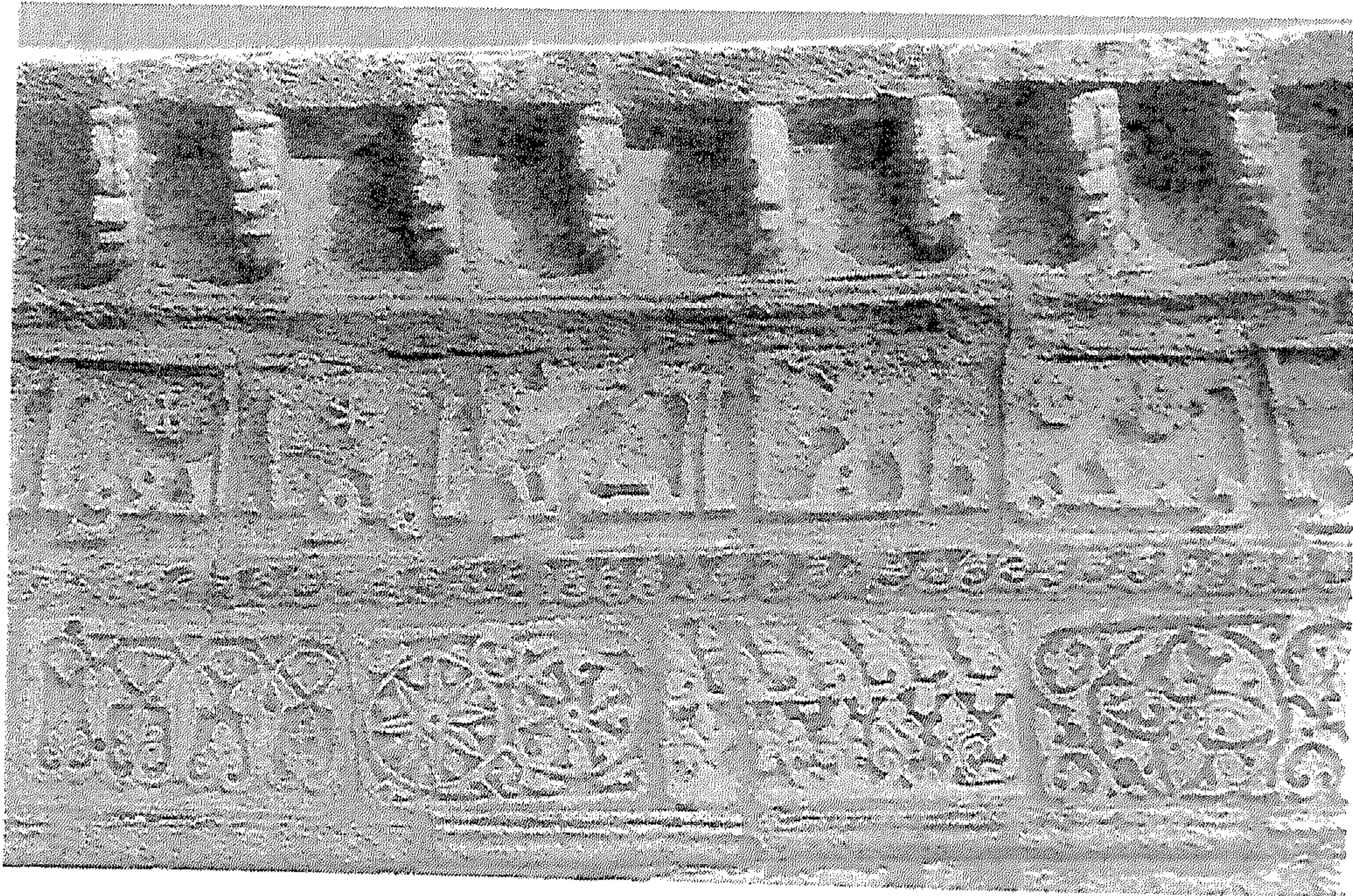

(لوحة رقم ١٦٤) الاشرطة الزخرفية بواجهة مسجد الابواب الثلاثة عن عبد الحكيم القصى .

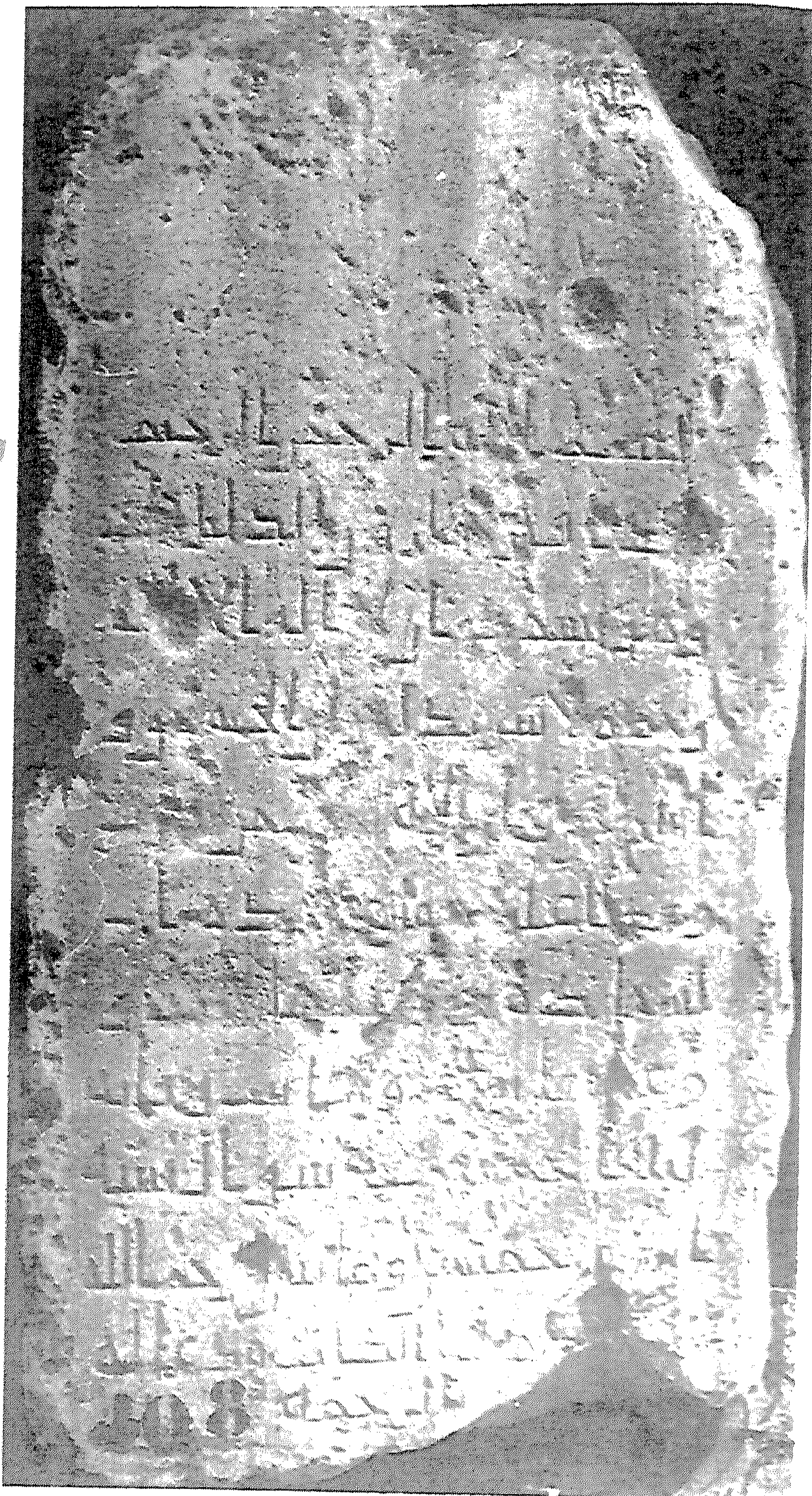

(لوحة رقم ١٦٥) شاهد قبر يعود لعهد الاغالبية عن د/ خالد موندود .

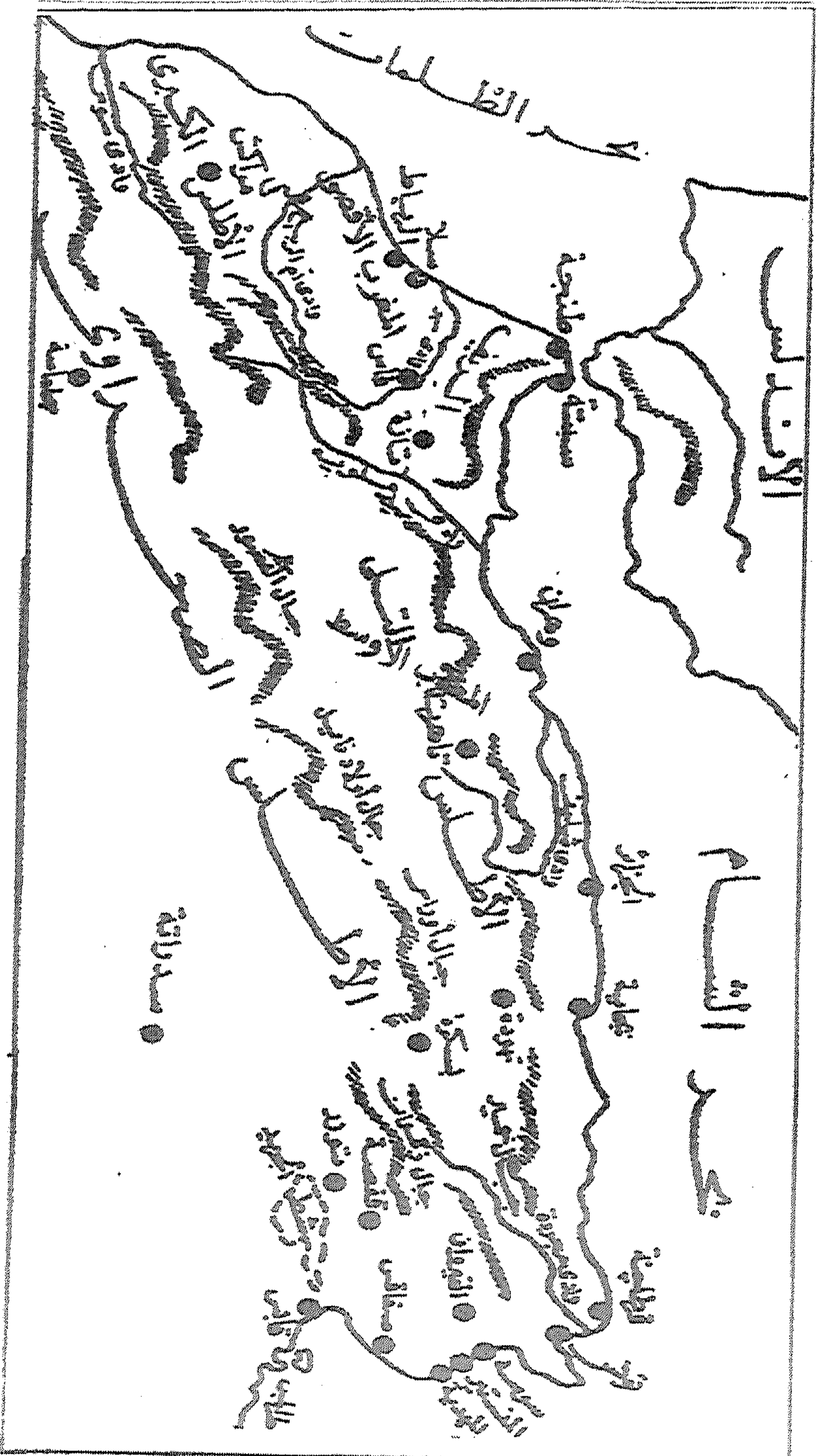

(شكل رقم ١) خريطة بلاد المغرب الإسلامي عن د/ حسين مؤنس

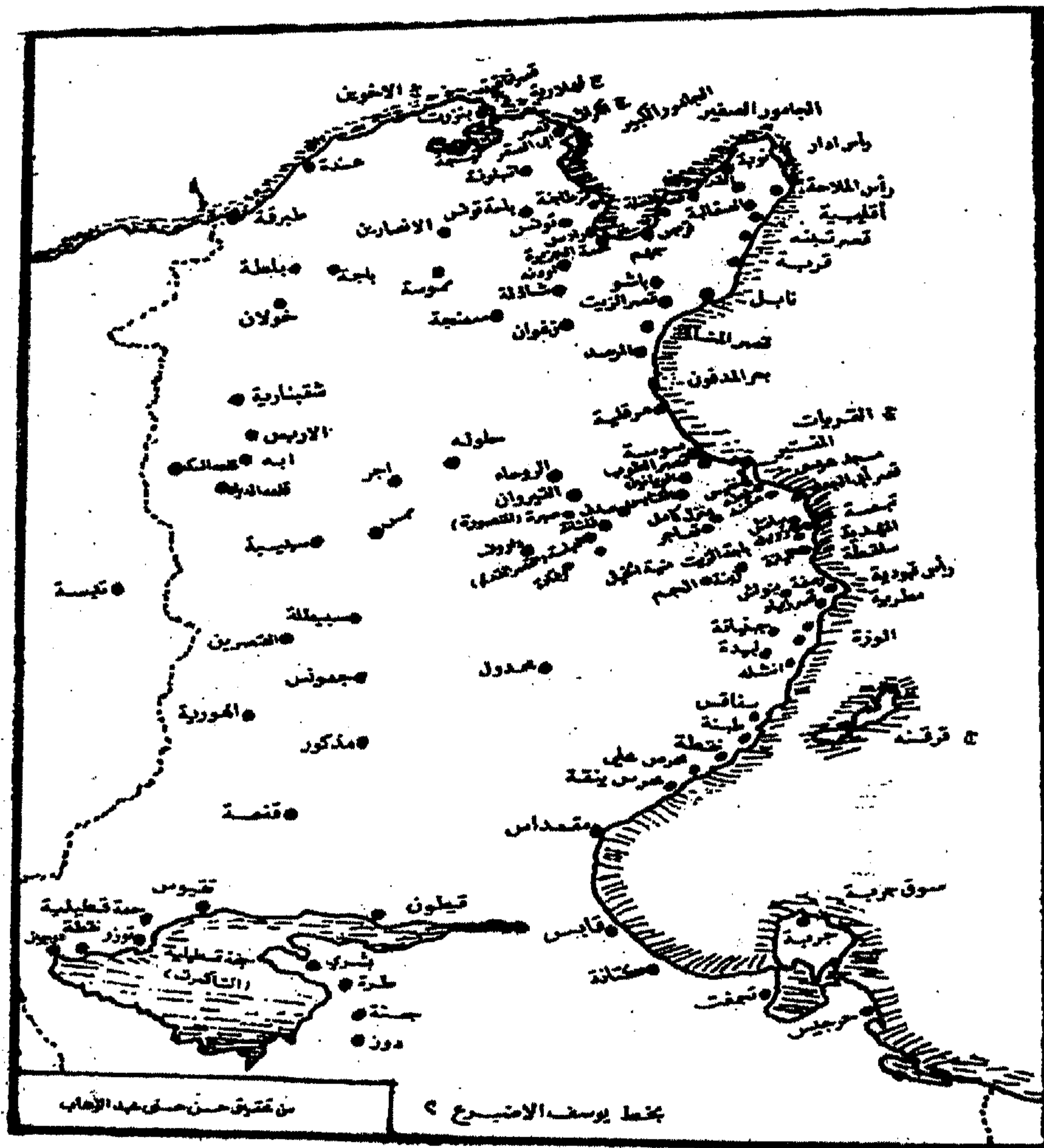

(شكل رقم ٢) خريطة توضح أهم مدن إفريقية من الفتح العربي إلى القرن الخامس الهجري عن د/ حسن حسني عبد الوهاب

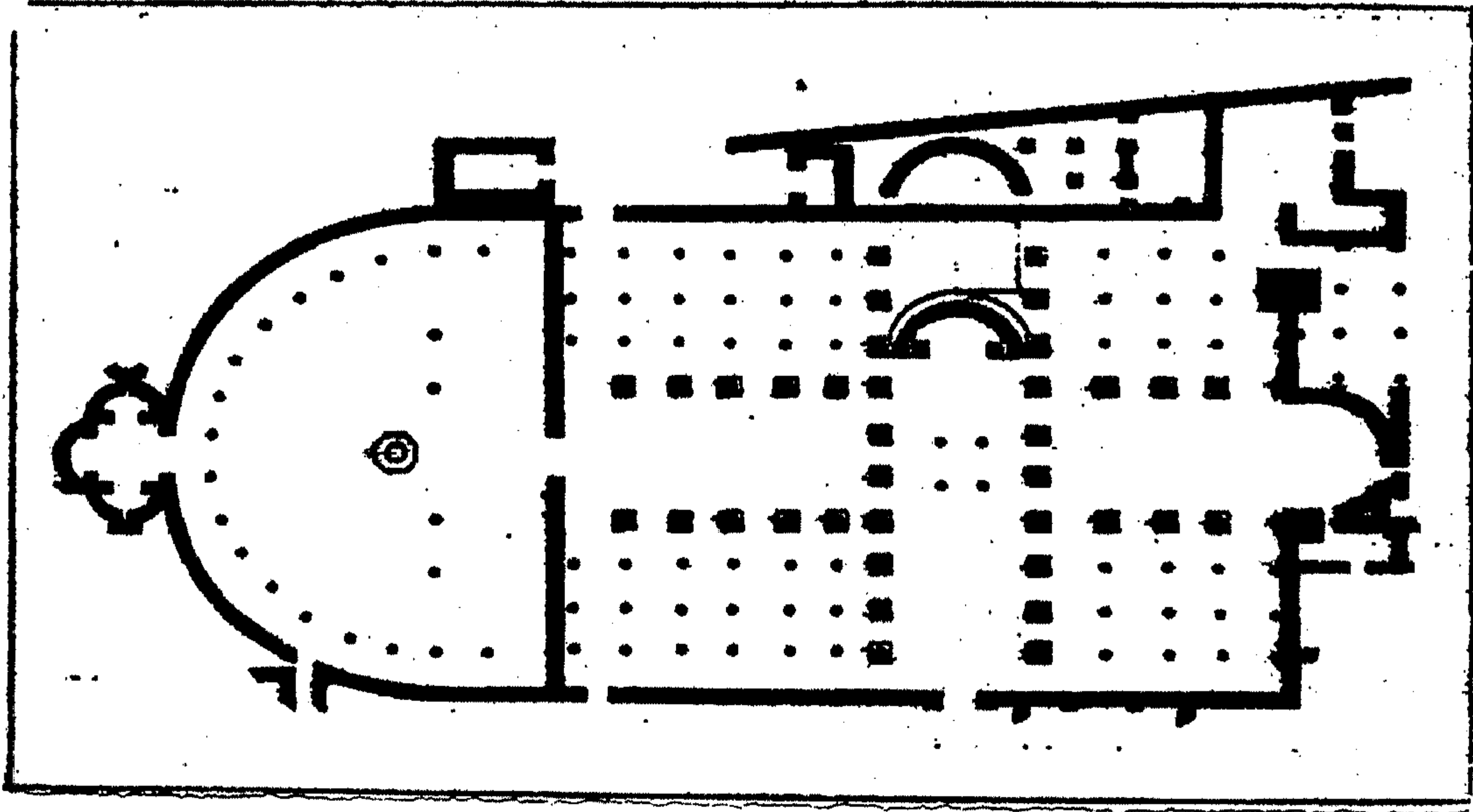

(شكل رقم ٣) رسم تخطيطي لكنيسة داموس الكاريتا عن د/ أحمد فكري

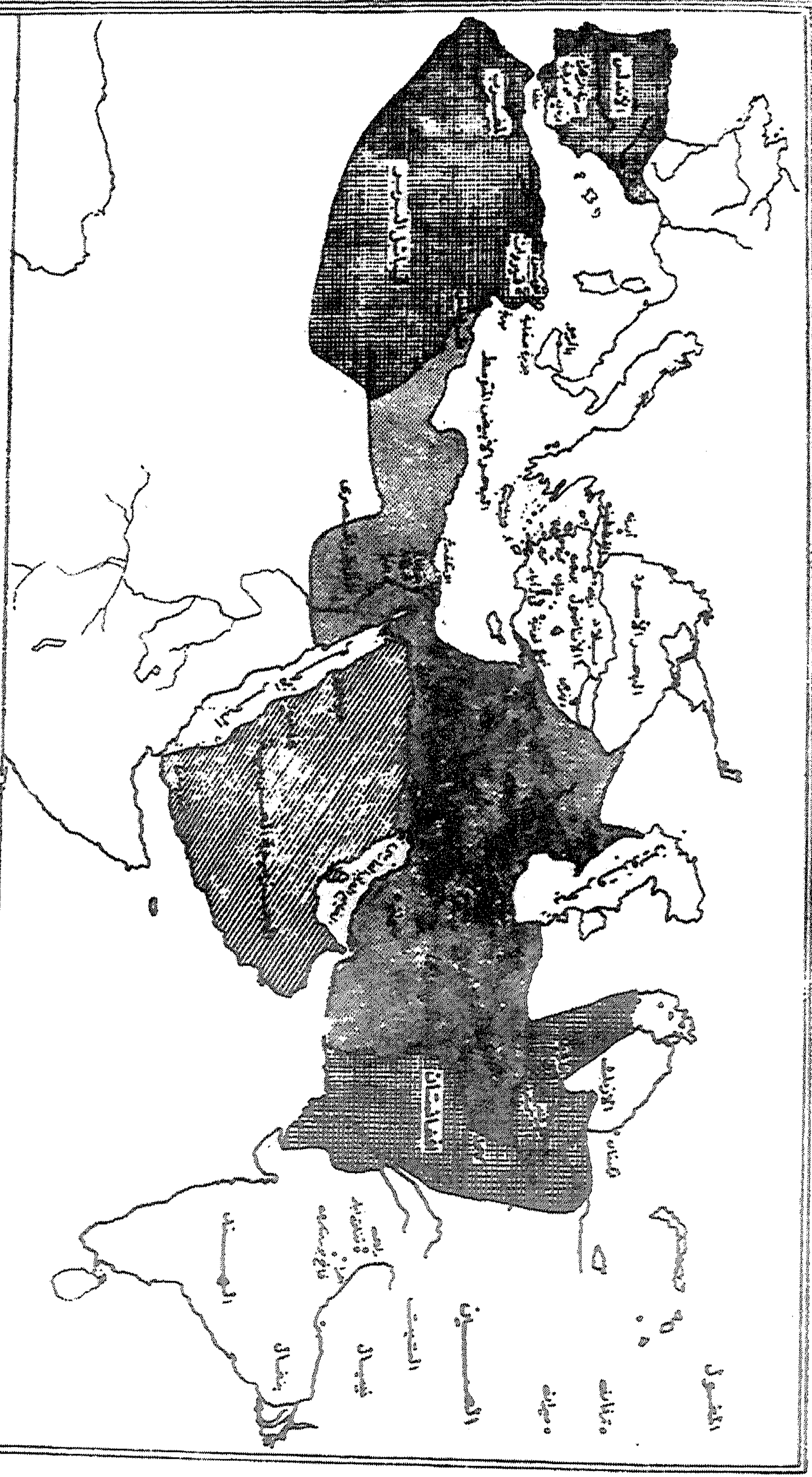

الفترة من 750 - 1071

الفترة من 1071 - 1258

الفترة من 1258 - 1517

الفترة من 1517 - 1918

الأراضي التي سيطر عليها المسلمون
 من قبل الفتح الإسلامي
 من قبل الصليبيين
 من قبل المغول
 من قبل العثمانيين

(شكل رقم 4) خريطة توضح التغيرات الإسلامية عن /د/ امتت اسما على علم

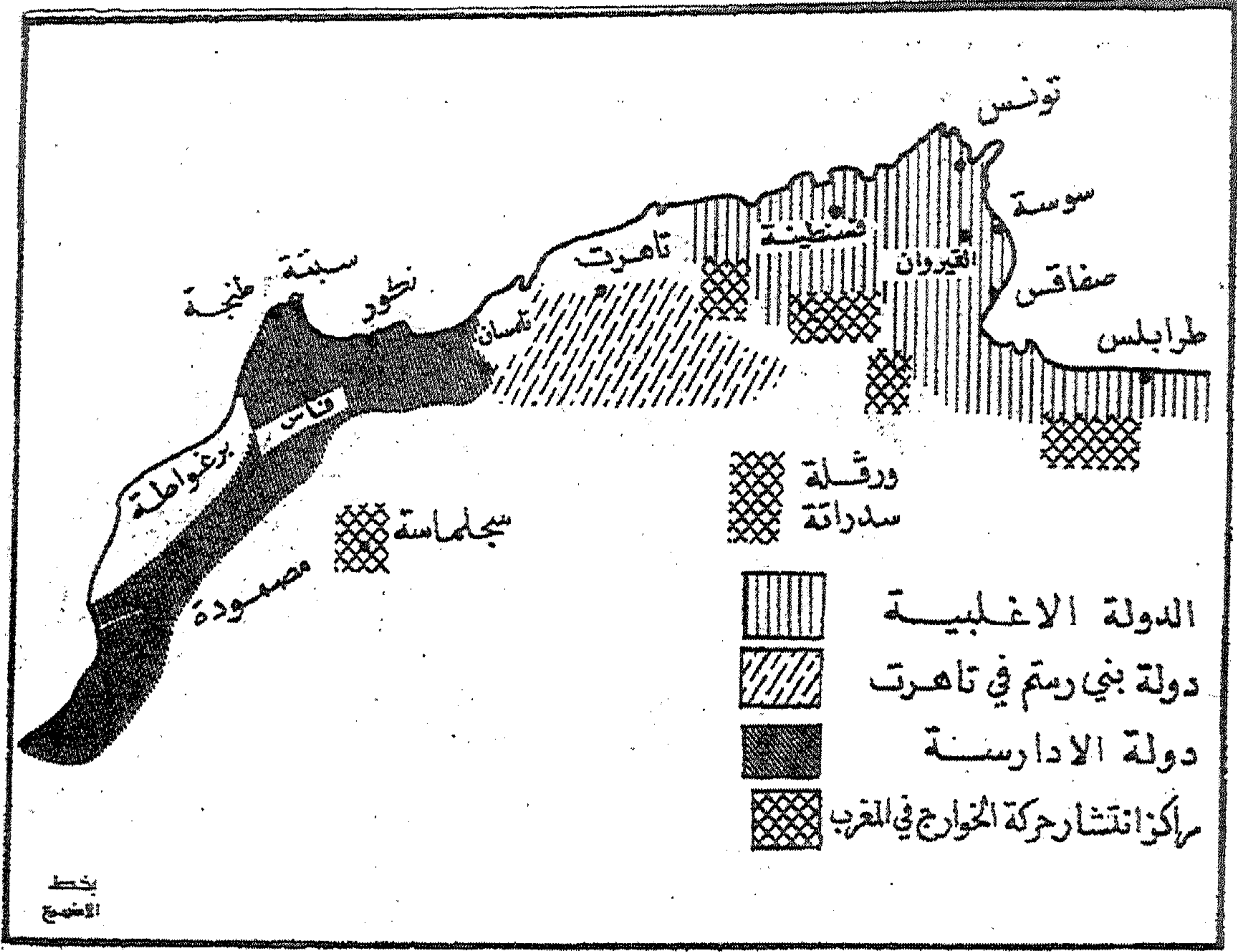

(شكل رقم ٥) خريطة توضح حدود الدويلات المستقلة بالمغرب الإسلامي أواخر القرن الثاني الهجري عن
د/ محمد زينهم عزب

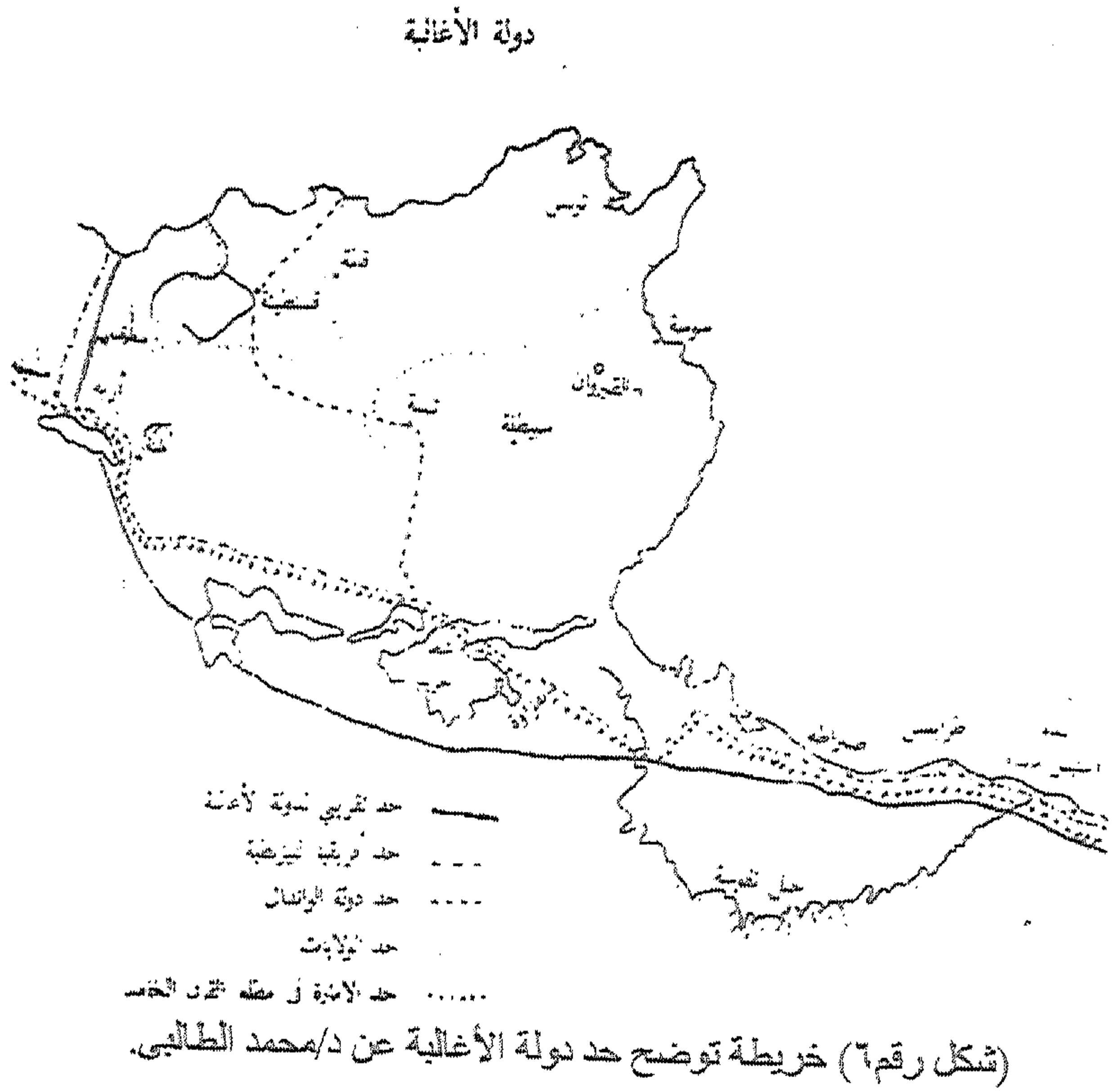

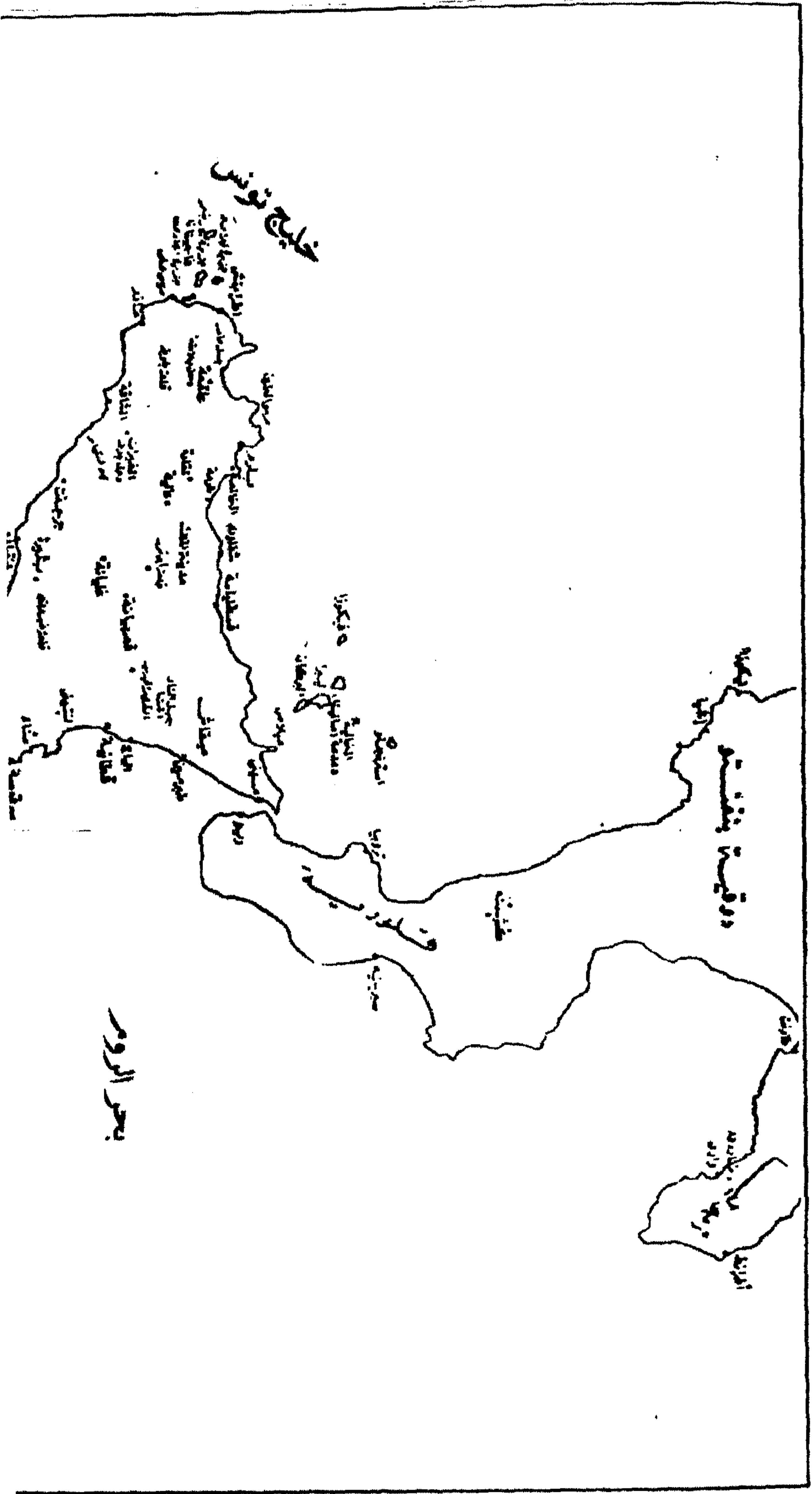

(شكل رقم ٧) خريطة توضيح جزيرة صقلية وجنوب إيطاليا عن د/ حسين مؤنس

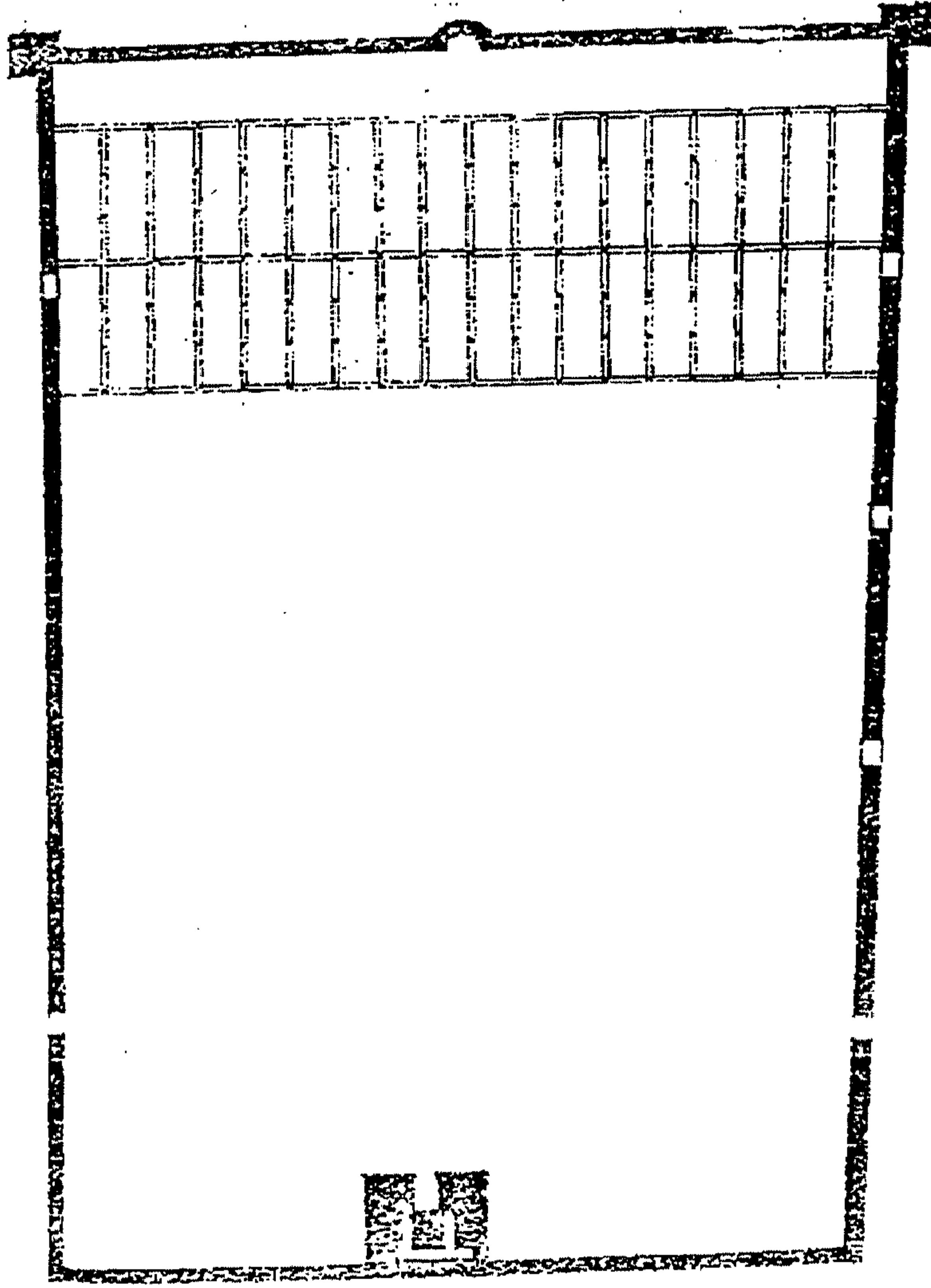

(شكل رقم ٨) رسم تخطيطي لجامع القيروان في عهد هشام بن عبد الملك عن د/ أحمد فكري

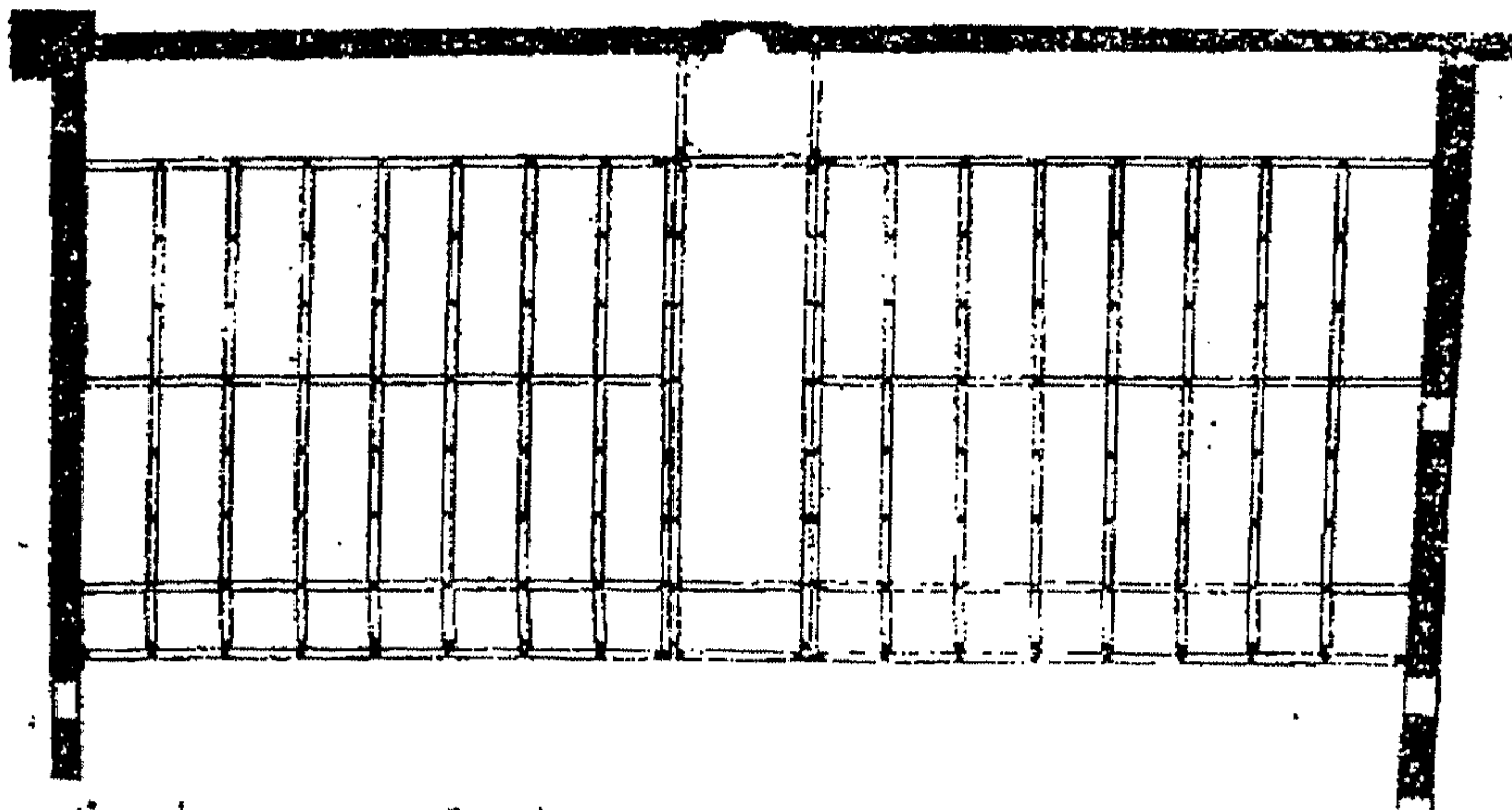

(شكل رقم ٩) رسم تخطيطي لجامع القيروان في عهد زيادة الله سنة ٢٢١ هـ عن د/ أحمد فكري

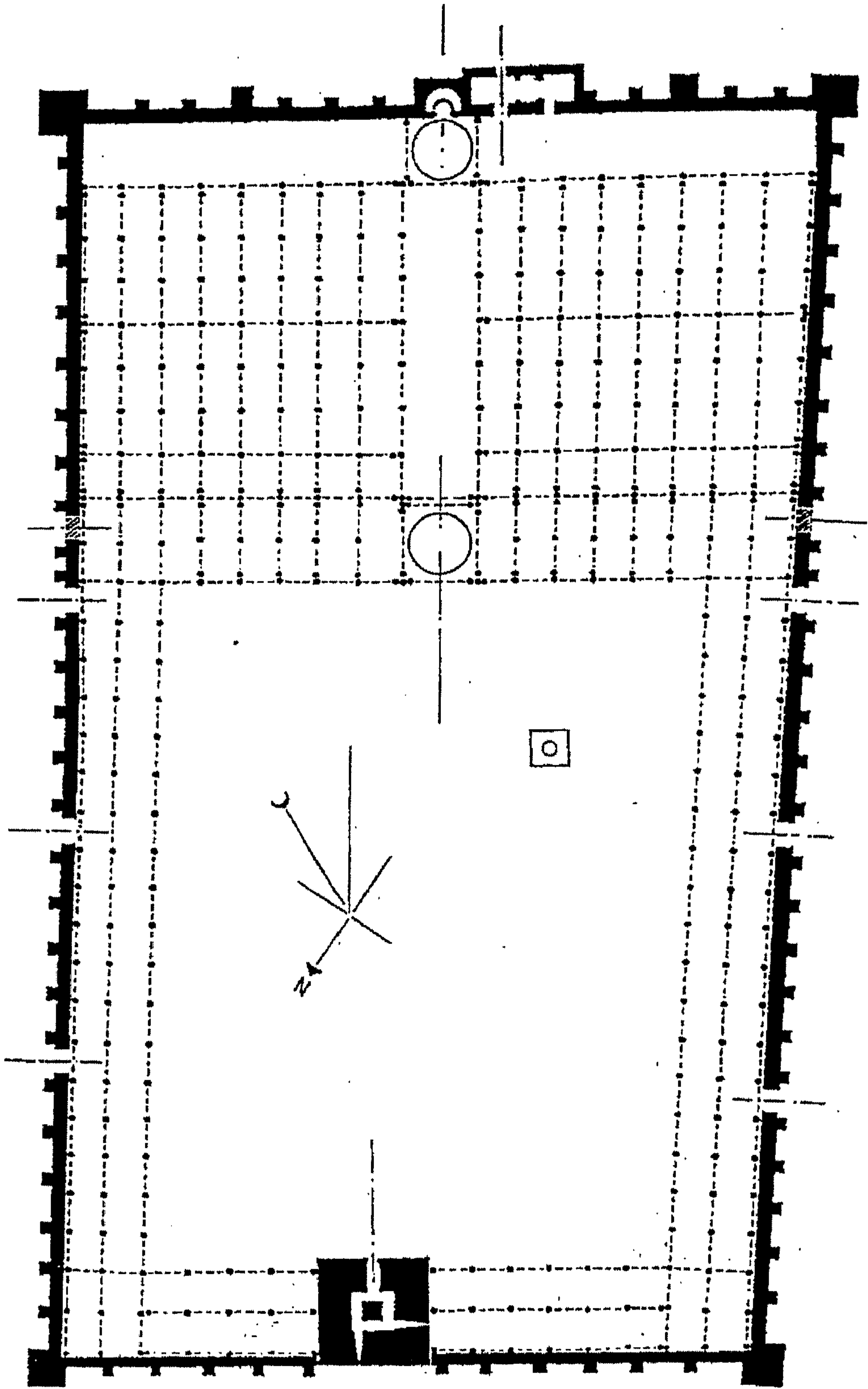

(شكل رقم ١٠) رسم تخطيطي لجامع القيروان في عهد ابراهيم بن احمد عن ليزين

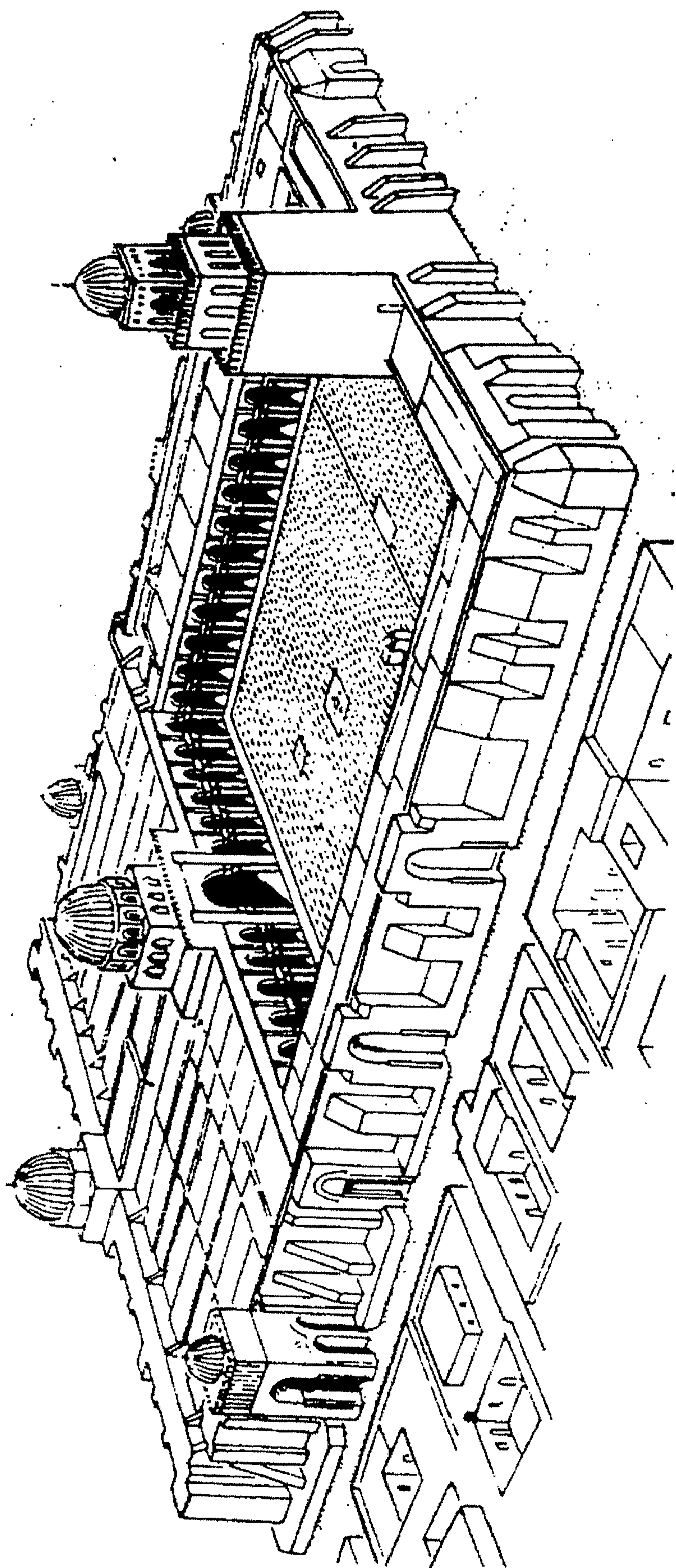

(شكل رقم ١١) رسم منظور لجامع القيروان من كتاب المساجد في المدن العربية

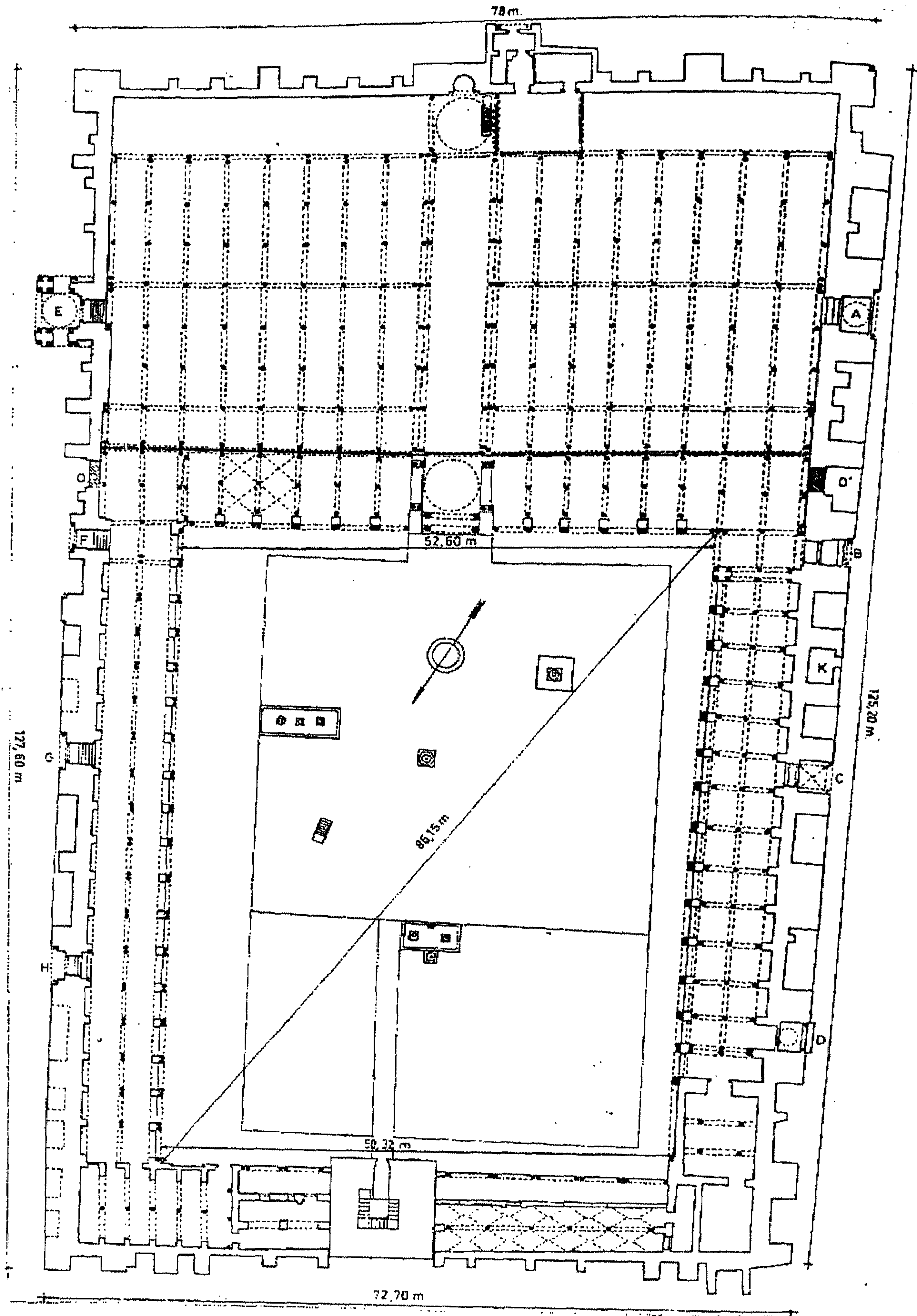

(شكل رقم ١٢) رسم تخطيطي لجامع القيروان بشكله الحالي عن جولفان

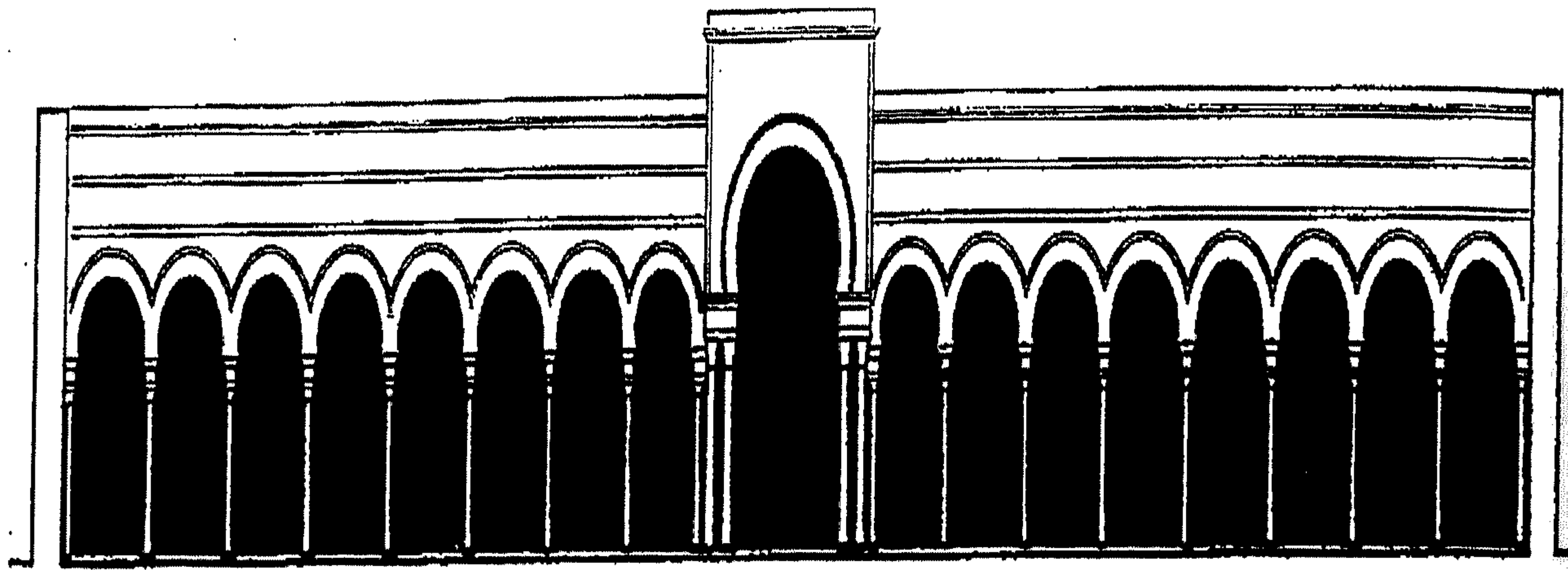

(شكل رقم ١٣) واجهة مقدم جامع القيروان في عهد زيادة الله

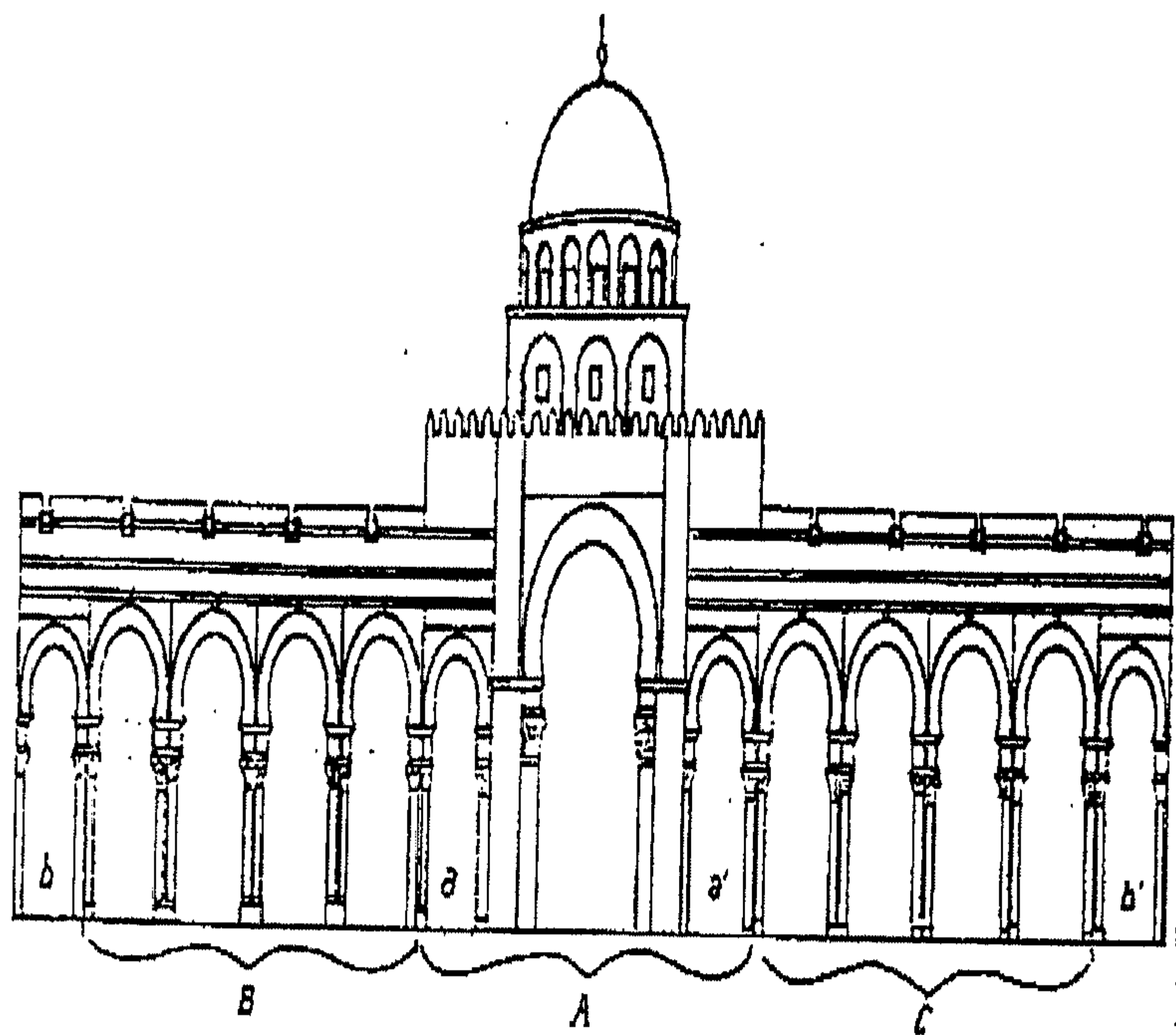

(شكل رقم ١٤) واجهة مقدم جامع القيروان في عهد ابراهيم الثاني بن أحمد عن ليزين

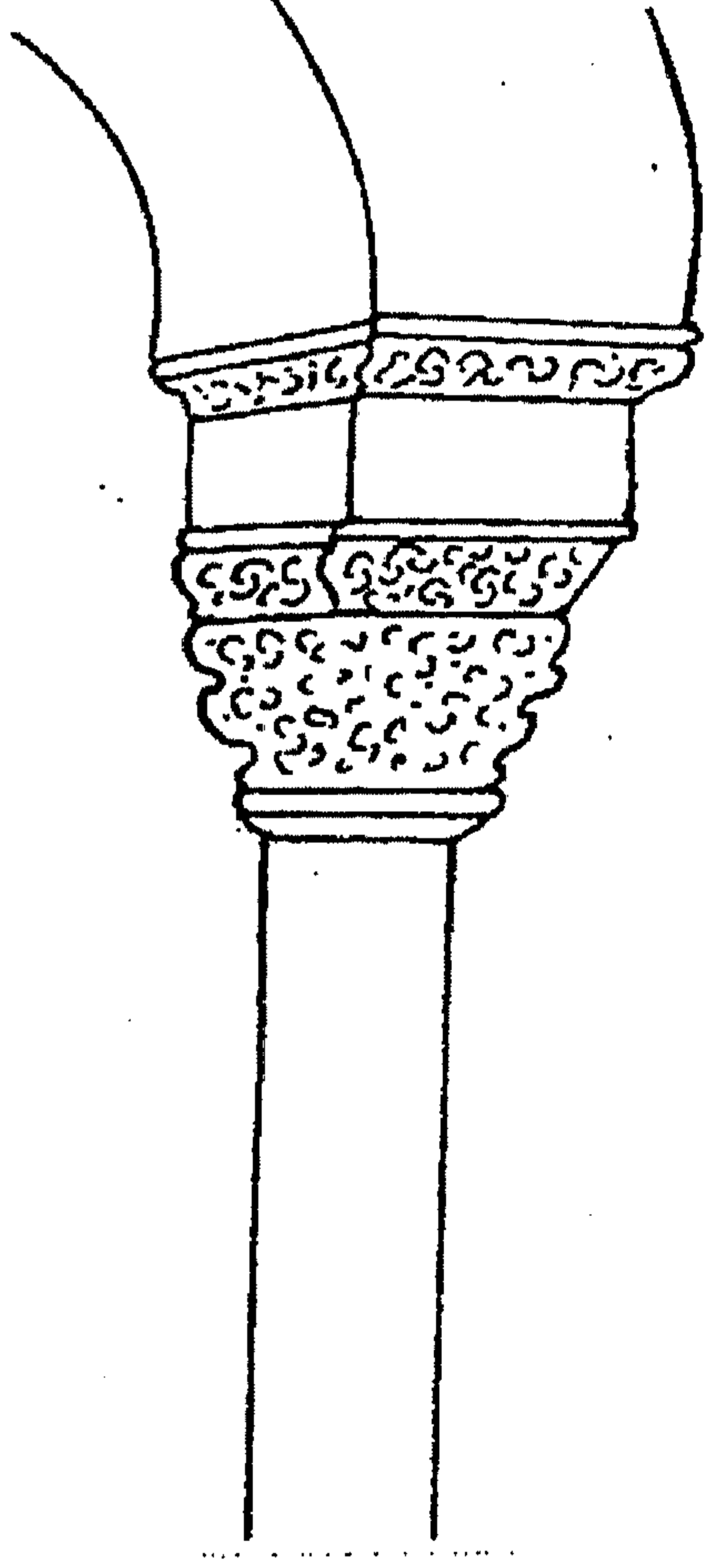

(شكل رقم ١٥) الأقسام الفاصلة بين بدن العمود والعقد في جامع القيروان عن د/ يوسف فرحات

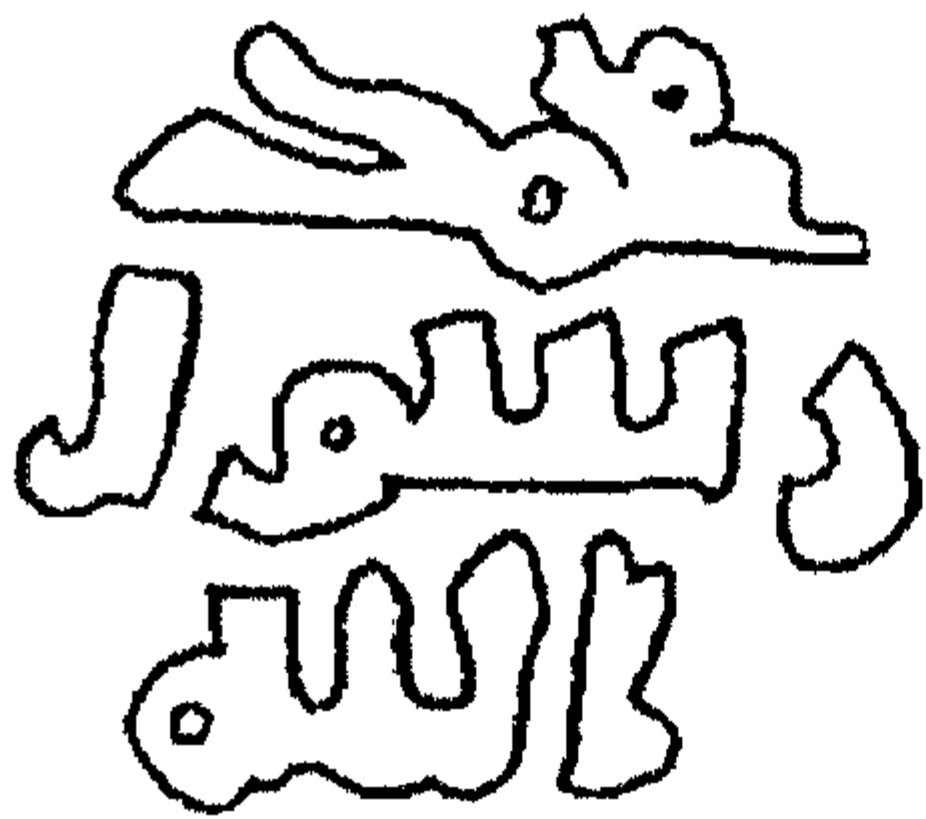

(شكل رقم ١٦) كتابة كوفية منقوشة في أحد الأعمدة داخل جامع القيروان عن د/ يوسف فرحات

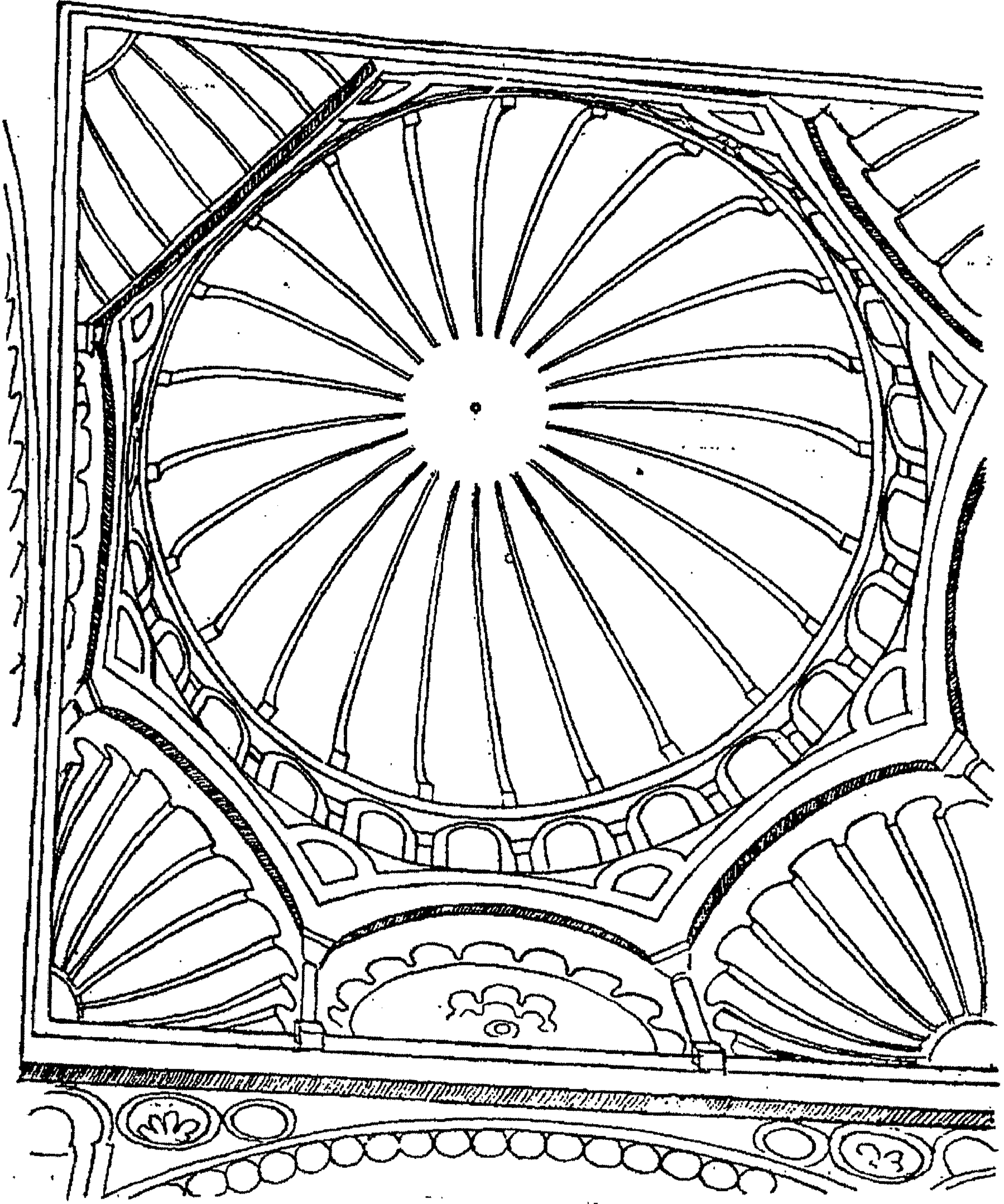

(شكل رقم ١٧) رسم تحليلي لهيكل قبة المحراب بجامع القيروان عن د/ أحمد فكري

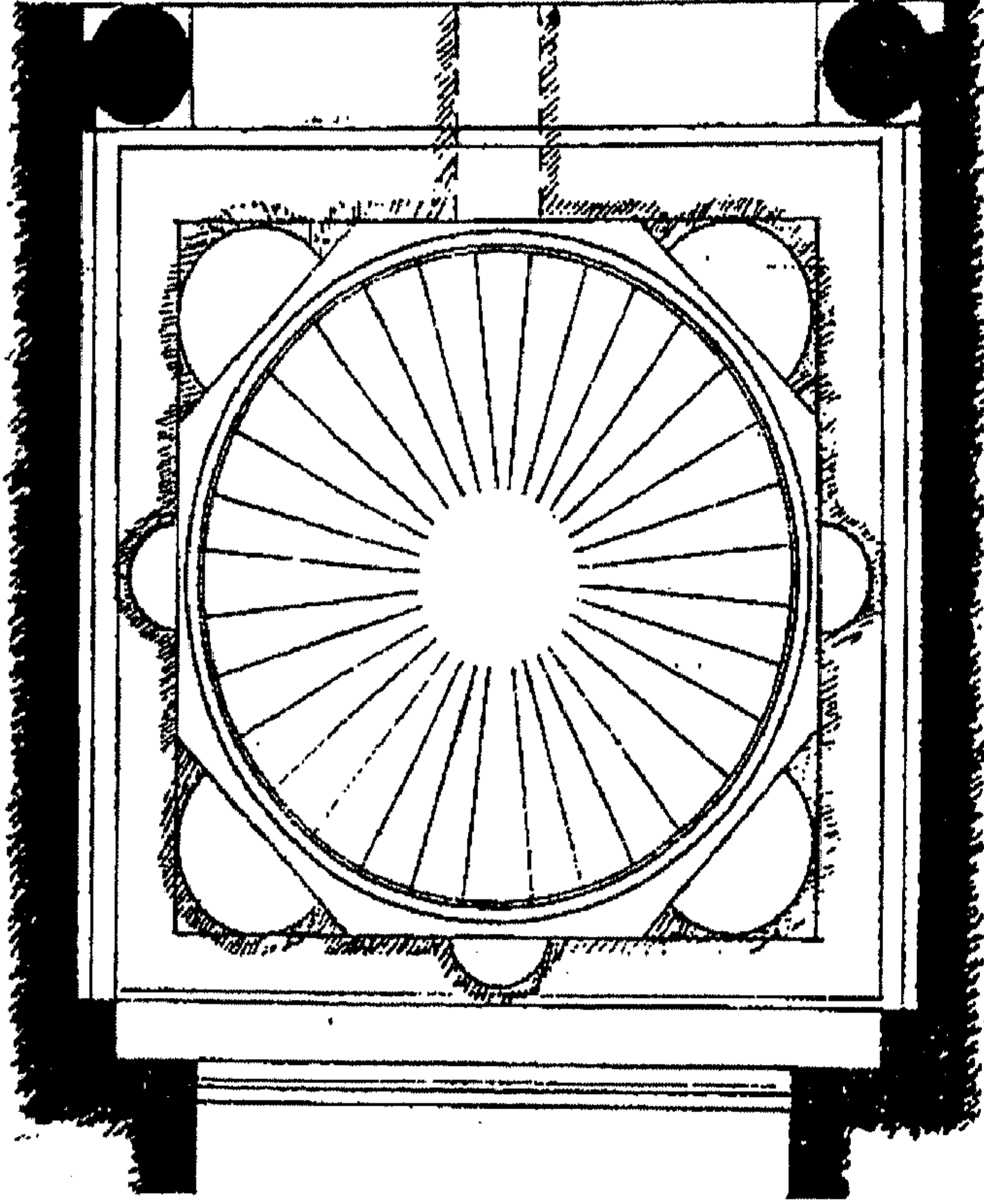

(شكل رقم ١٨) رسم تحليلي لقبة المحراب بجامع القيروان
عن د/ أحمد فكري .

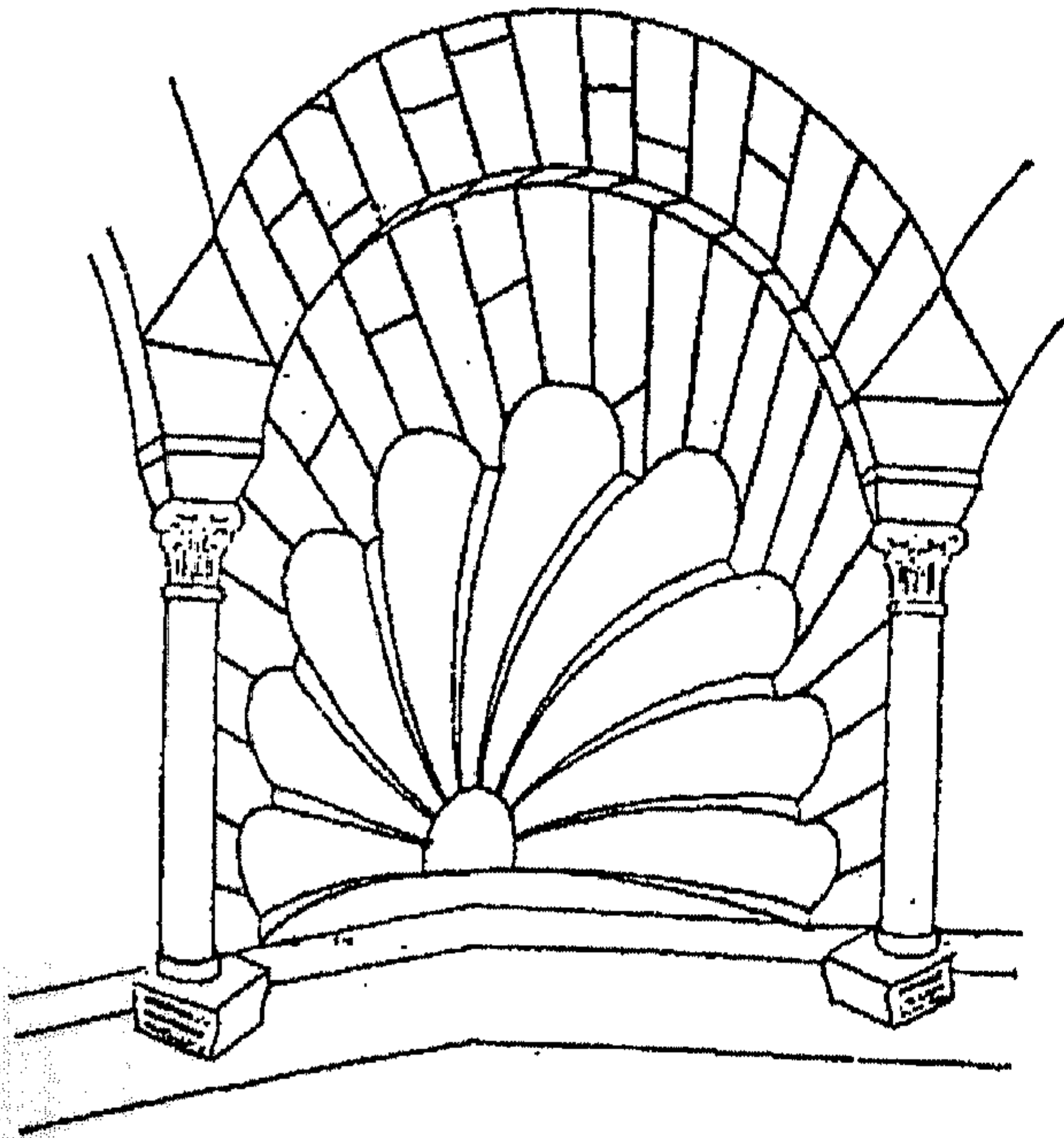

(شكل رقم ١٩) رسم لمقرنصة من مقرنصات أركان قبة
المحراب بجامع القيروان عن د/ يوسف فرحات .

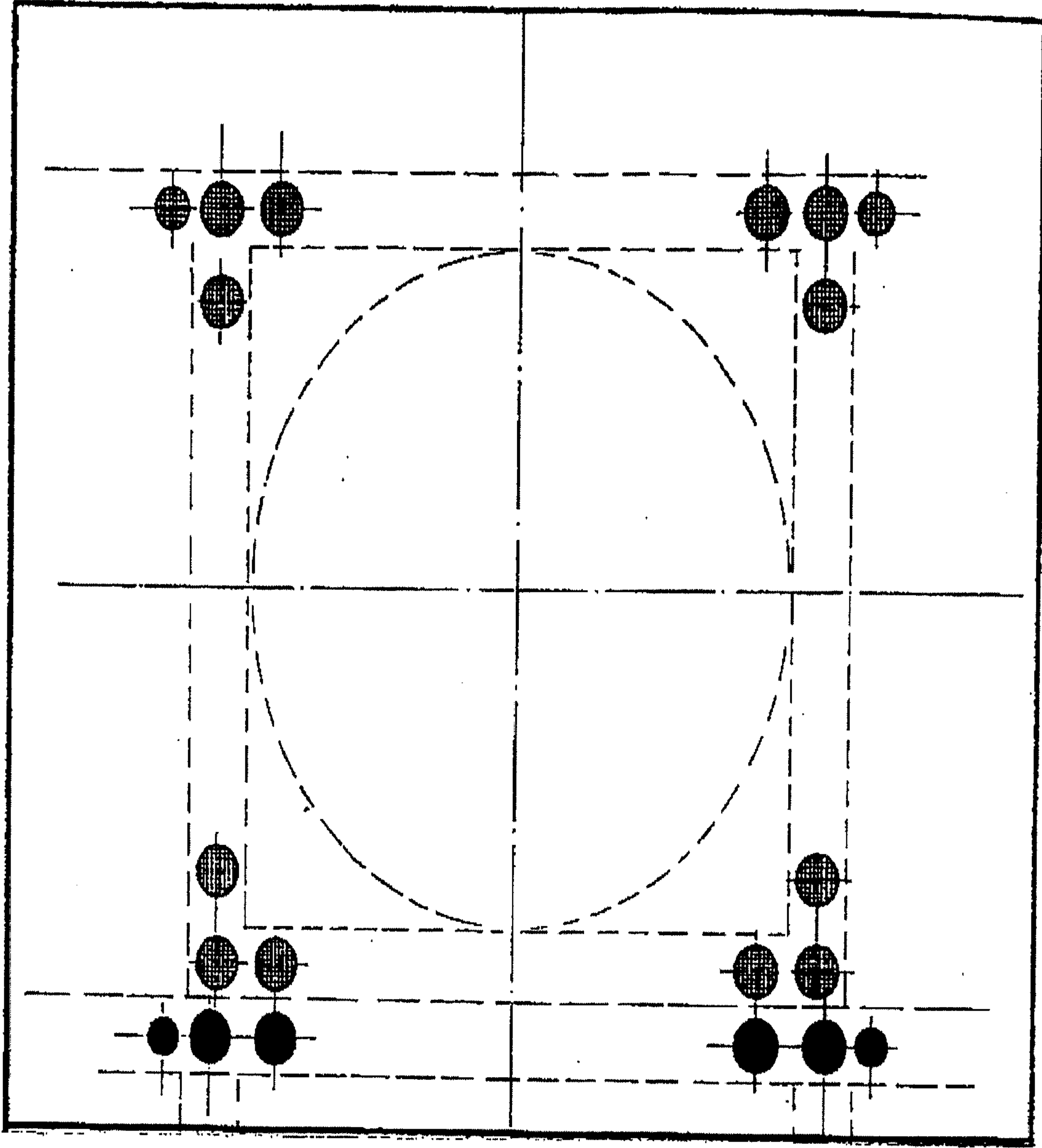

أعمدة في عصر زيادة الله



أعمدة في عصر إبراهيم الثاني بن أحمد



(شكل رقم ٢٠) رسم يوضح توزيع الأعمدة الحاملة لقبة البهو بجامع القيروان عن ليزين .

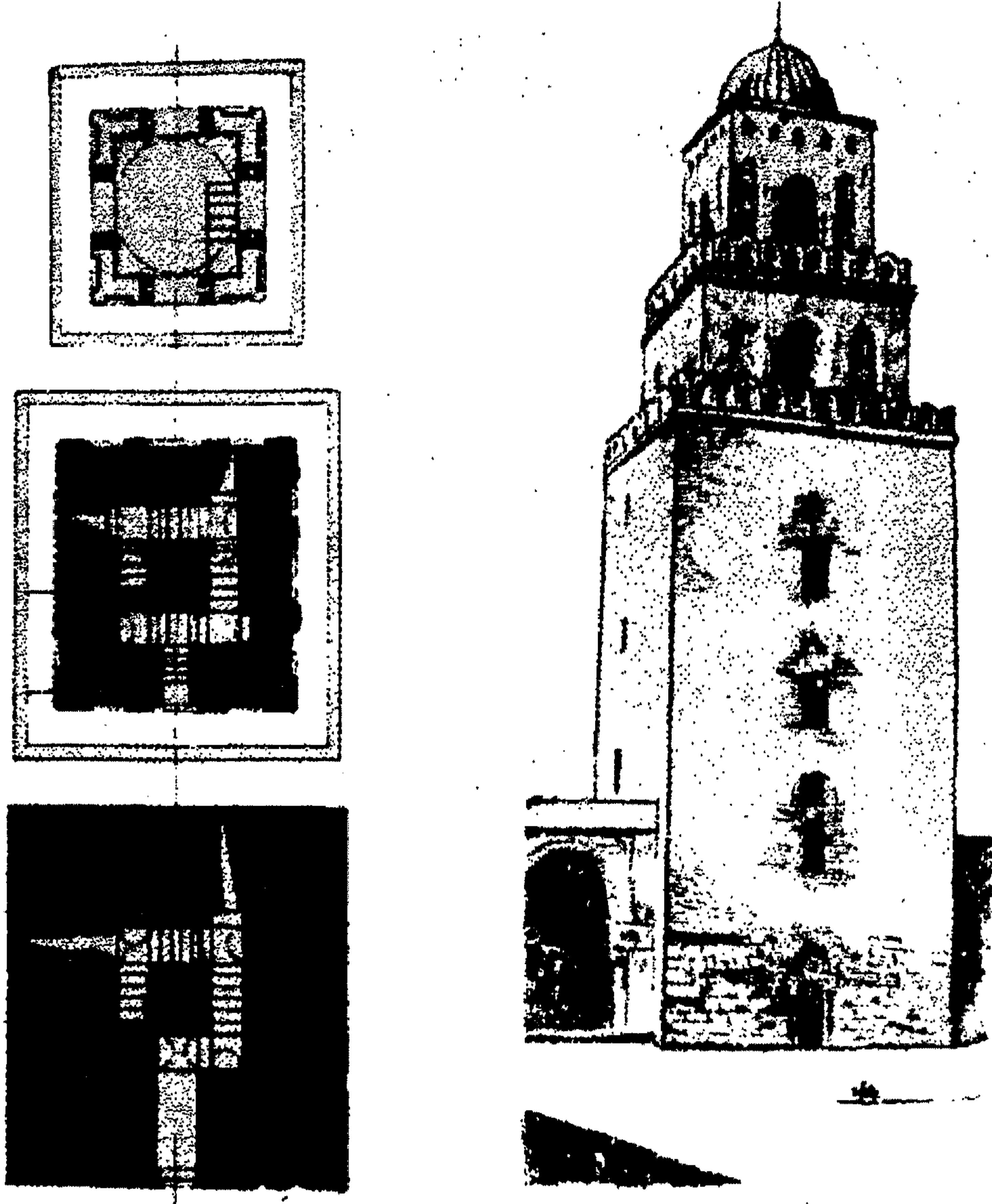

(شكل رقم ٢١) منمنة جامع القيروان، منظور ومساقط عن د/ فريد الشافعي.

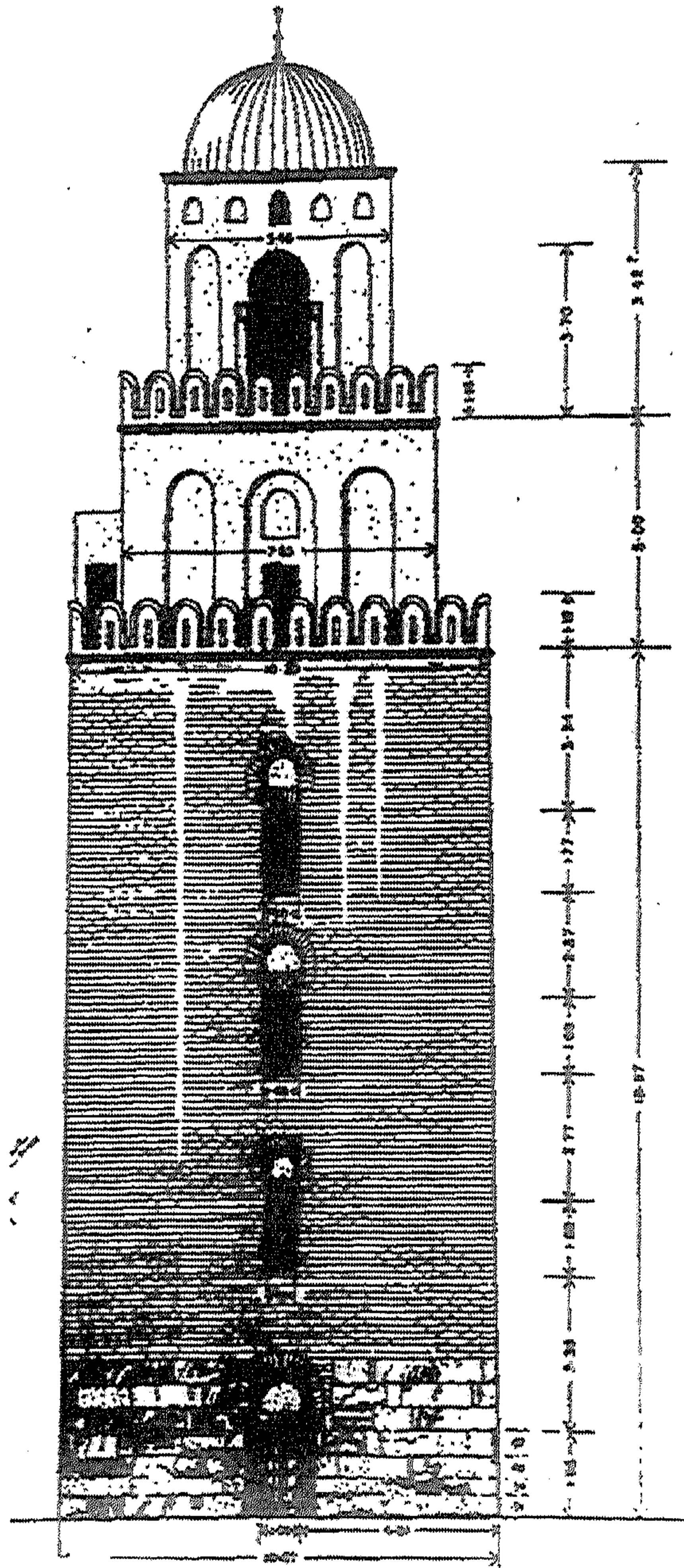

(شكل رقم ٢٢) منذنة جامع القيروان عن كريتويل

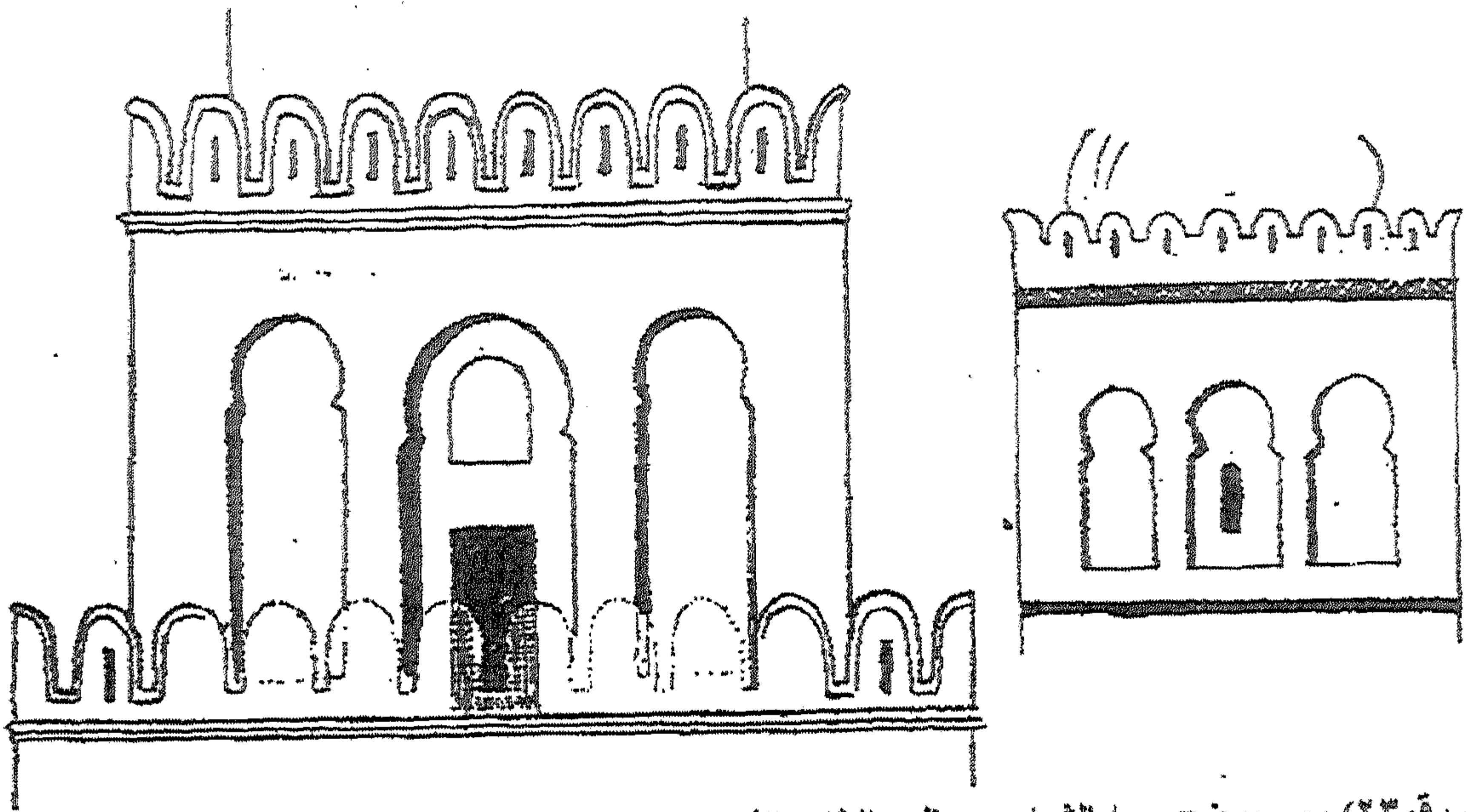

(شكل رقم ٢٣) رسم يوضح وجه الشبه بين مظهر الطابق الثاني من المدخل الرابع على الواجهة الغربية، ومظهر الطابق الذي تطوه قبة المننثة بجامع القيروان عن د/ أحمد فكرى

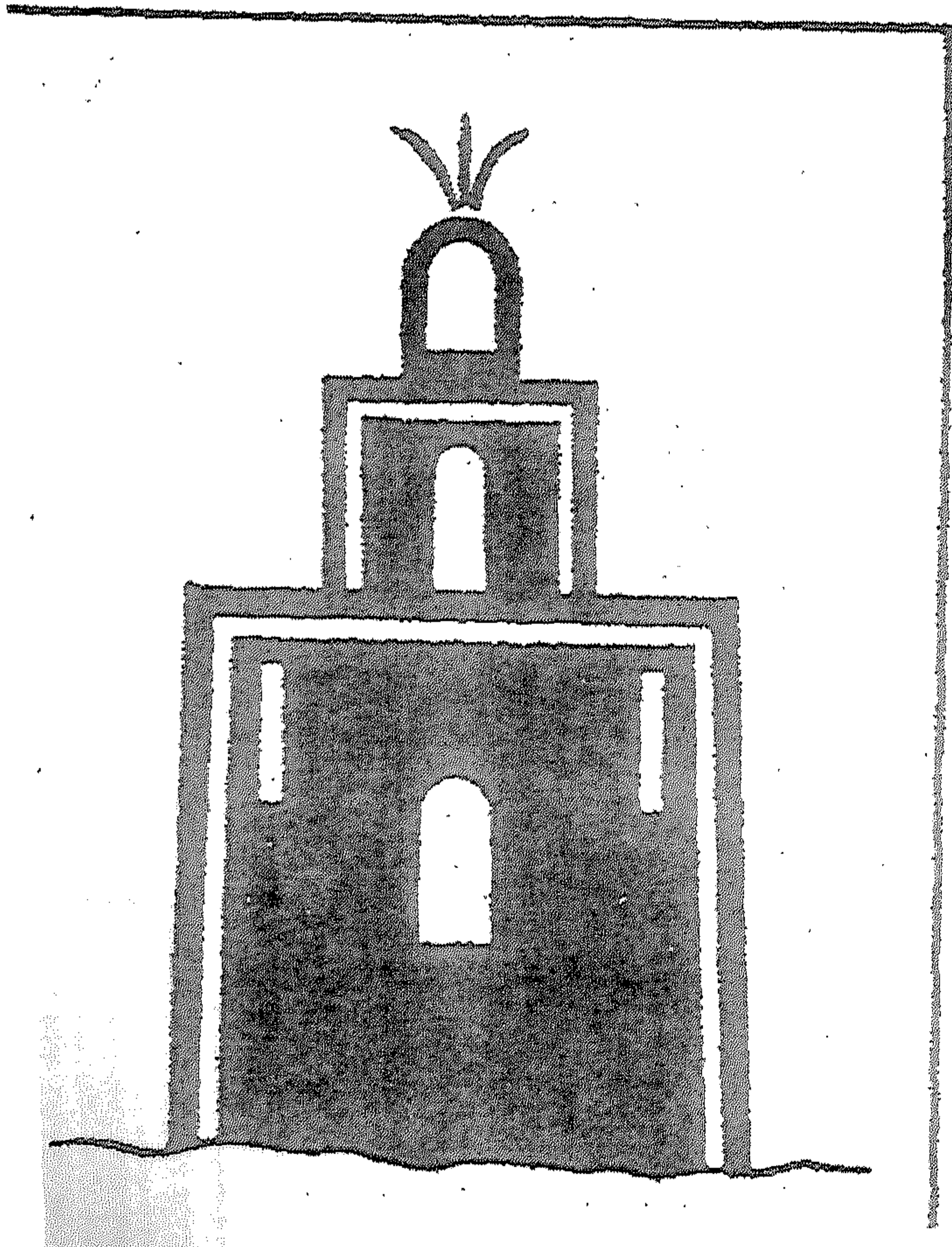

(شكل رقم ٢٤) منارة سلقطة عن
أيزين

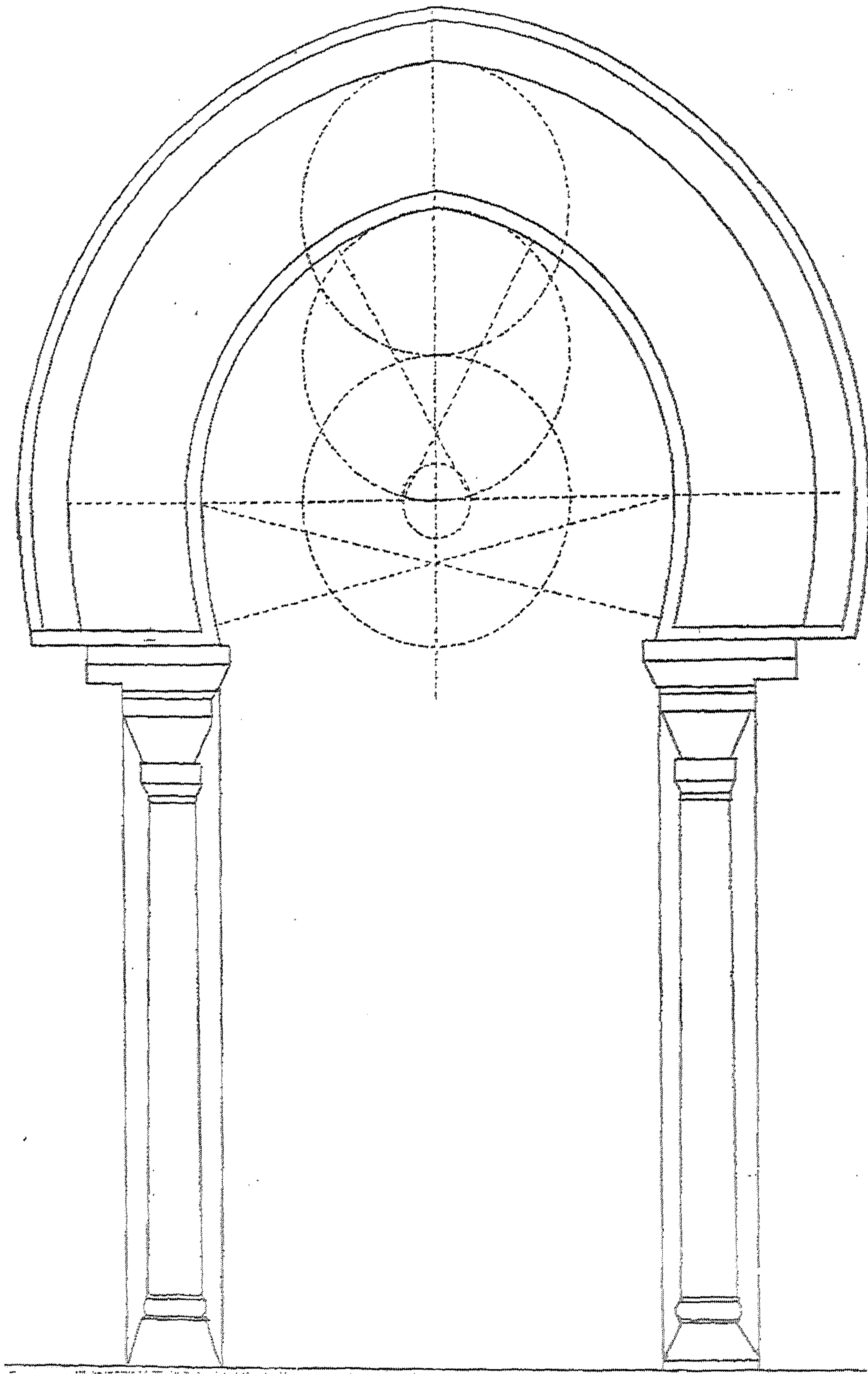

(شكل رقم ٢٥) رسم للعقد المحيط بمحراب جامع القيروان عن جولفان

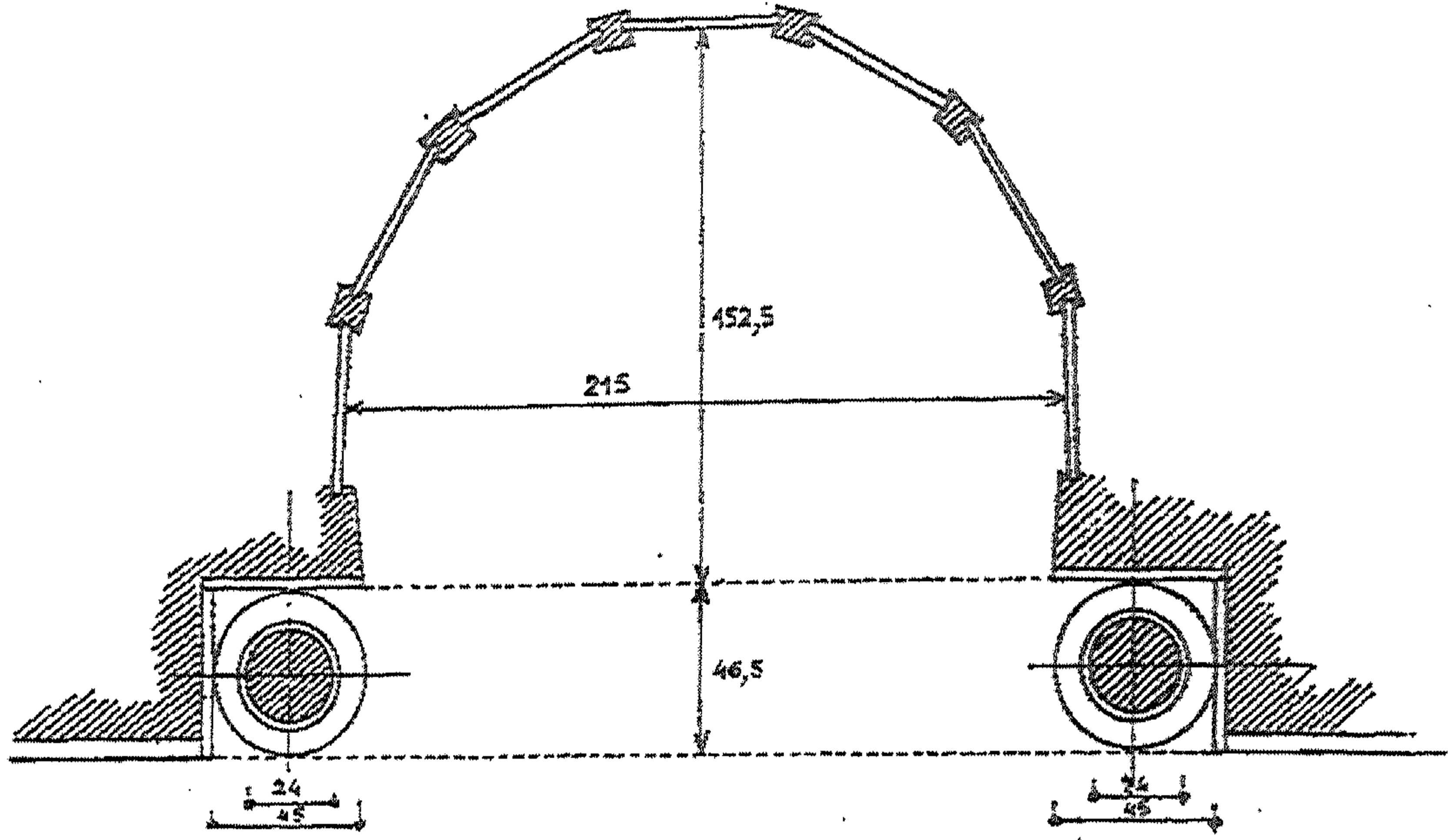

(شكل رقم ٢٦) رسم تخطيطي لمحراب جامع القبروان عن جولفان

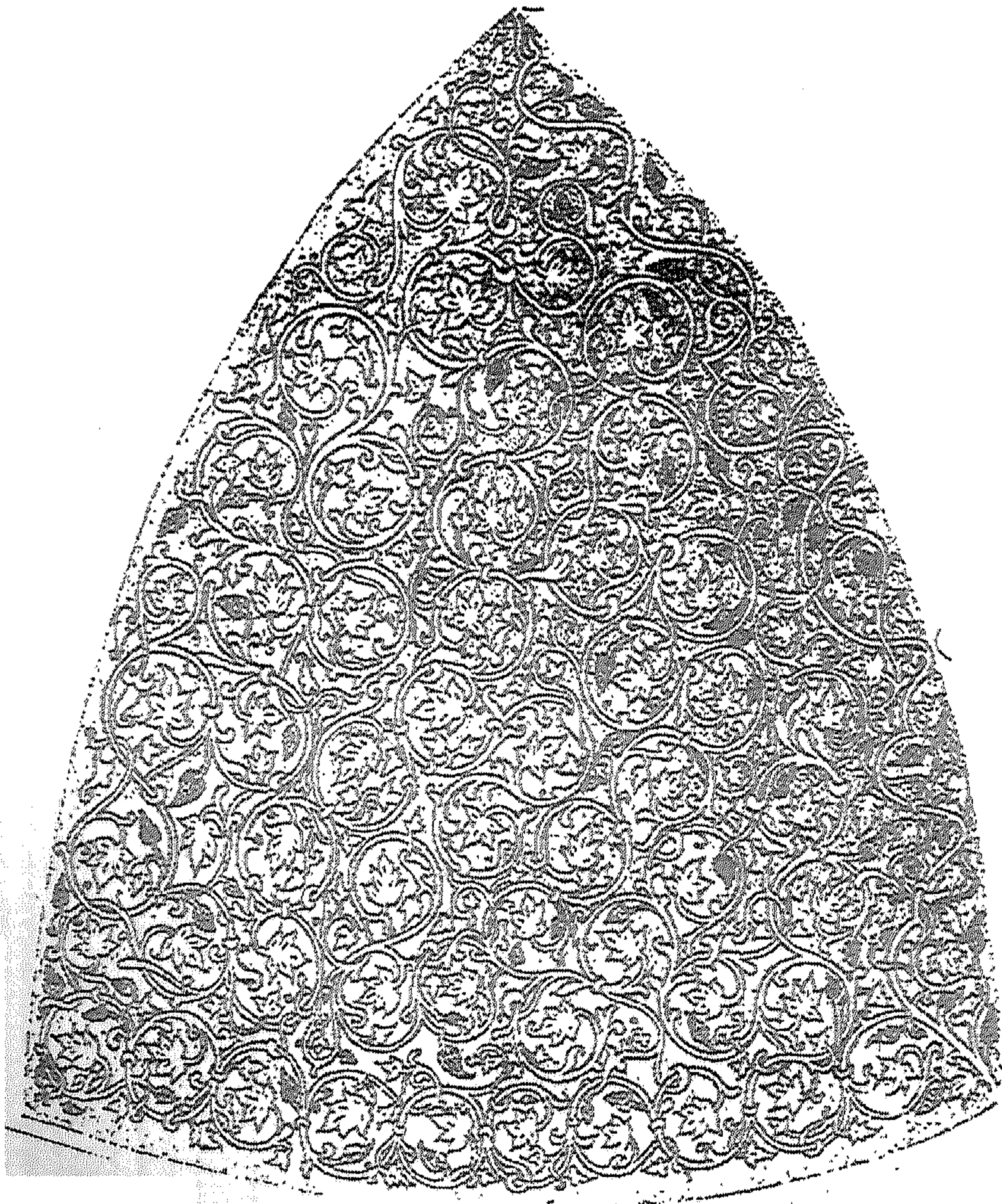

(شكل رقم ٢٧) زخارف قبيبة المحراب
بجامع القبروان عن جولفان .

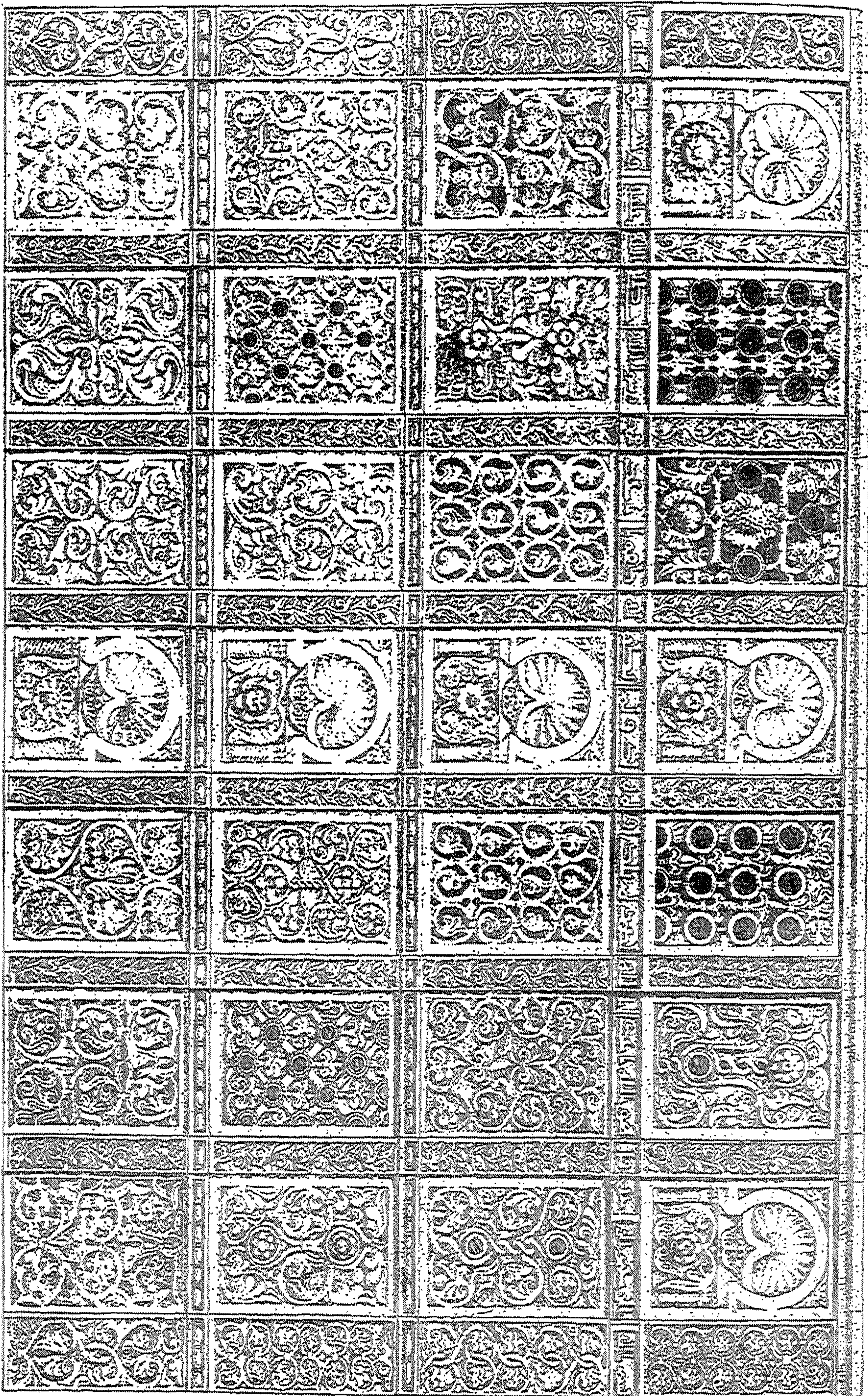

(شكل رقم ٧٨) ألواح الرخامة لحساب جامع القروان عن جازان

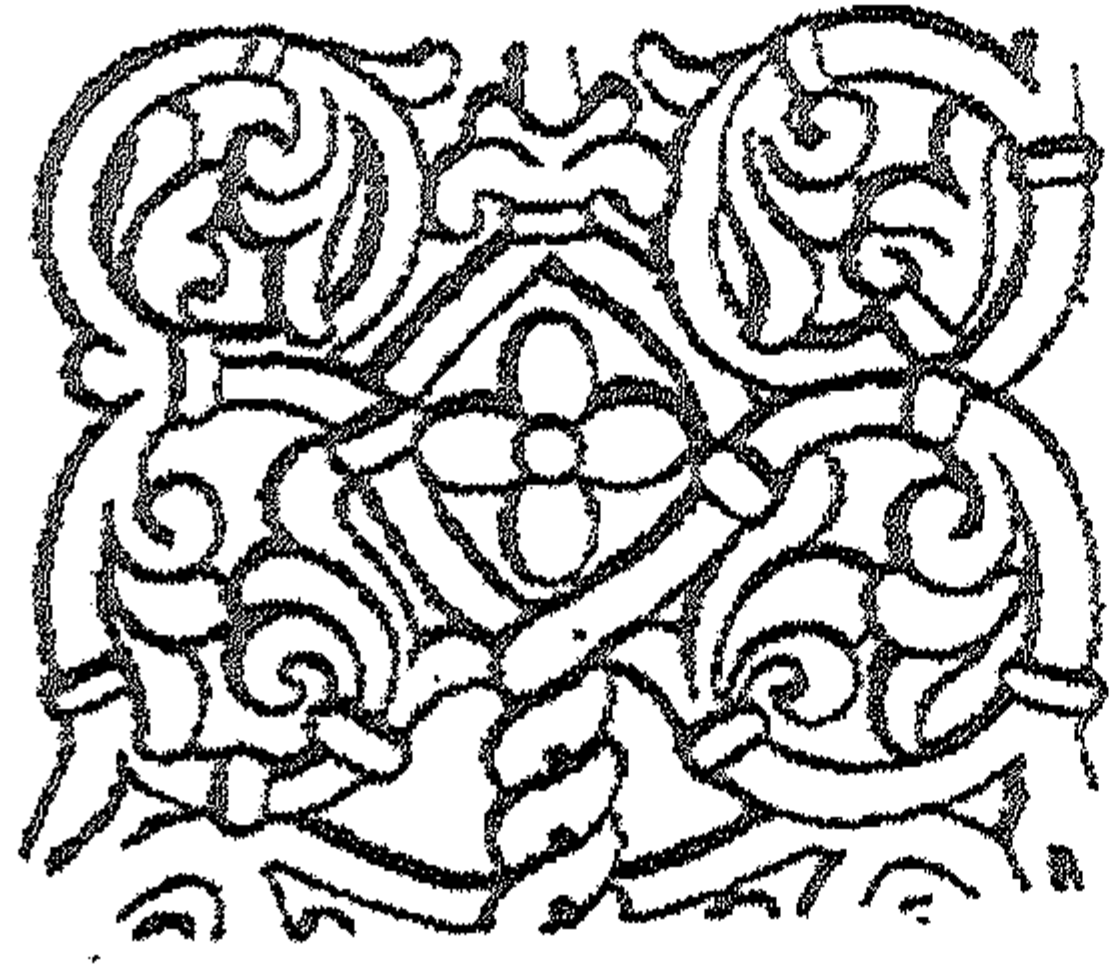

(شكل ٢٩ - ب)

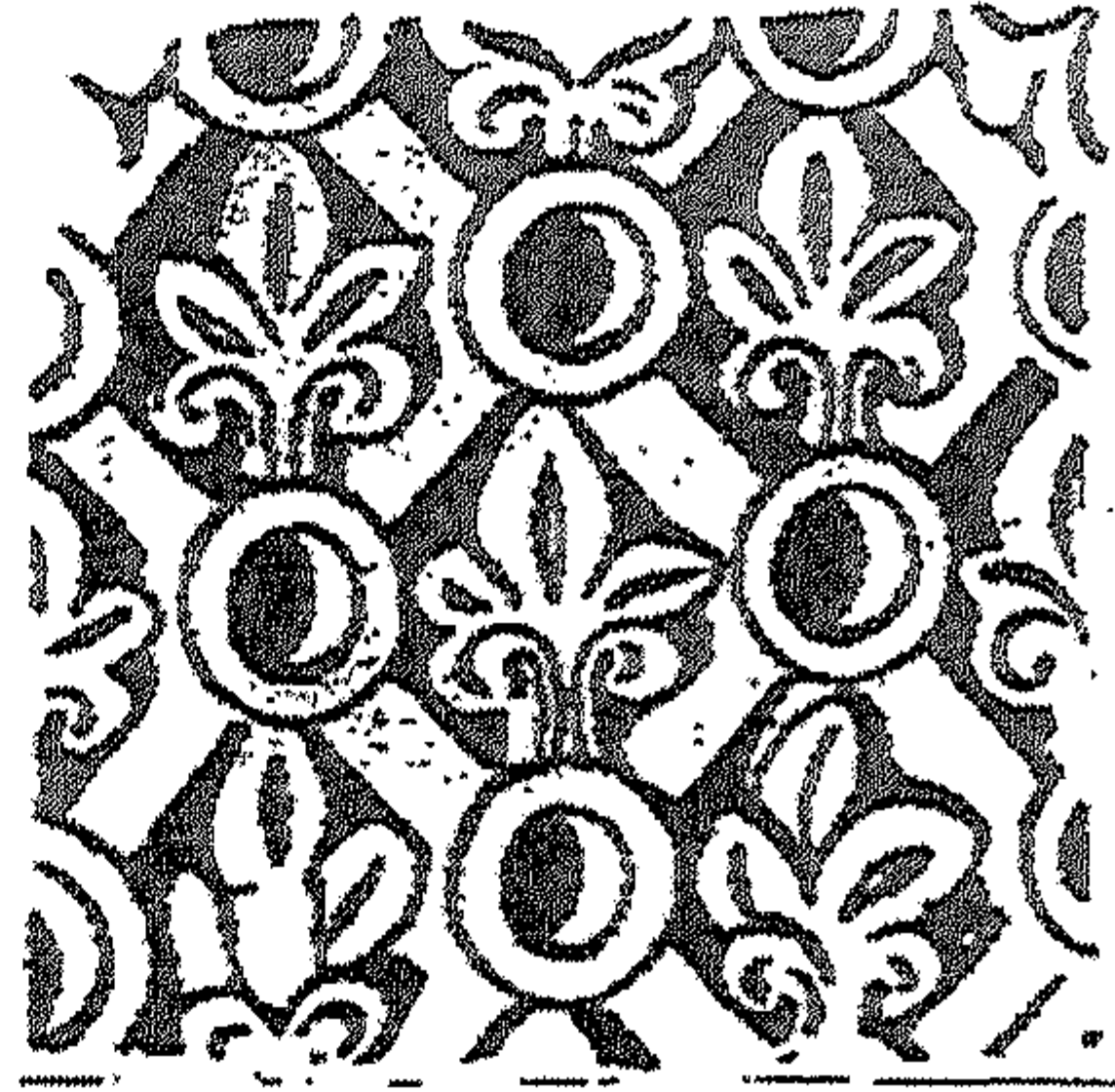

(شكل ٢٩ - ا)

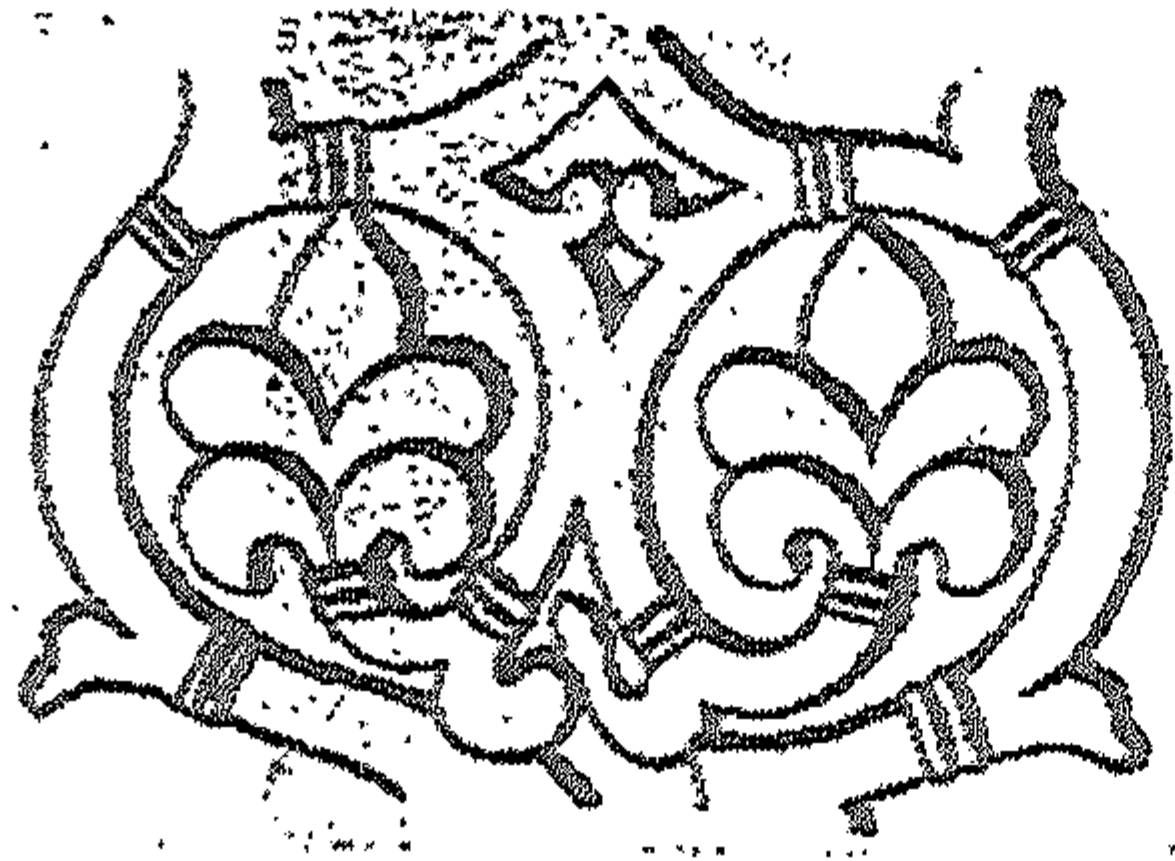

(شكل ٢٩ - د)

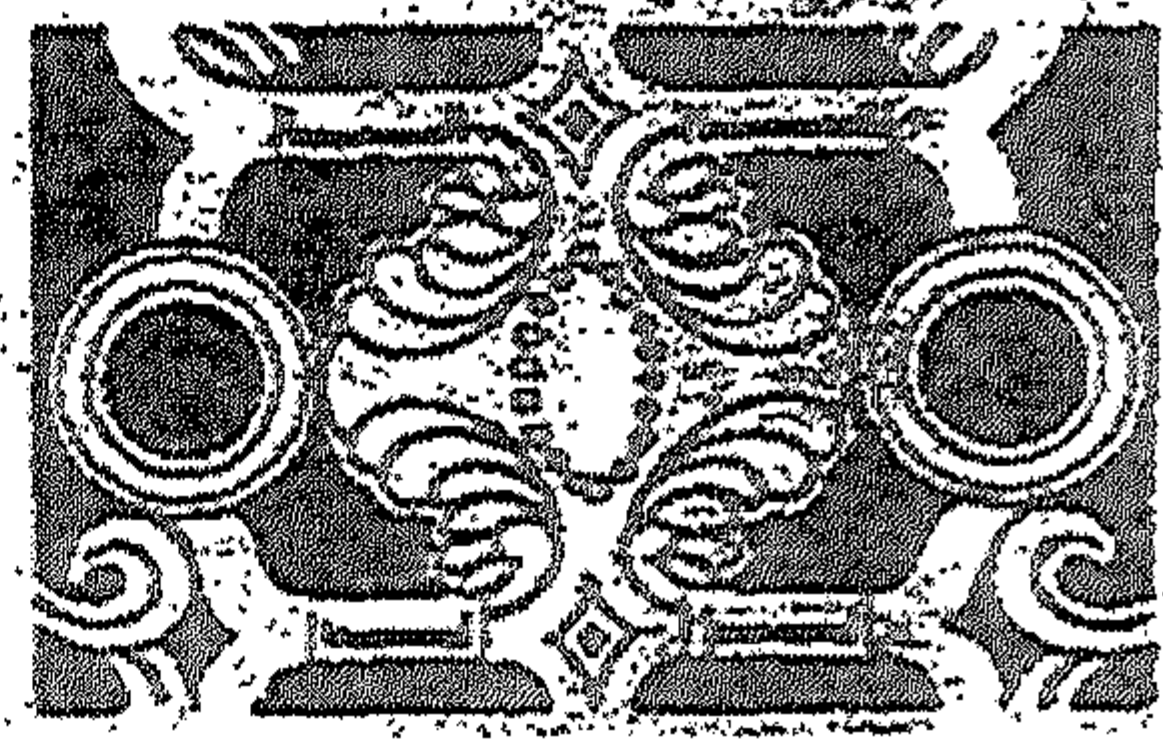

(شكل ٢٩ - ج)

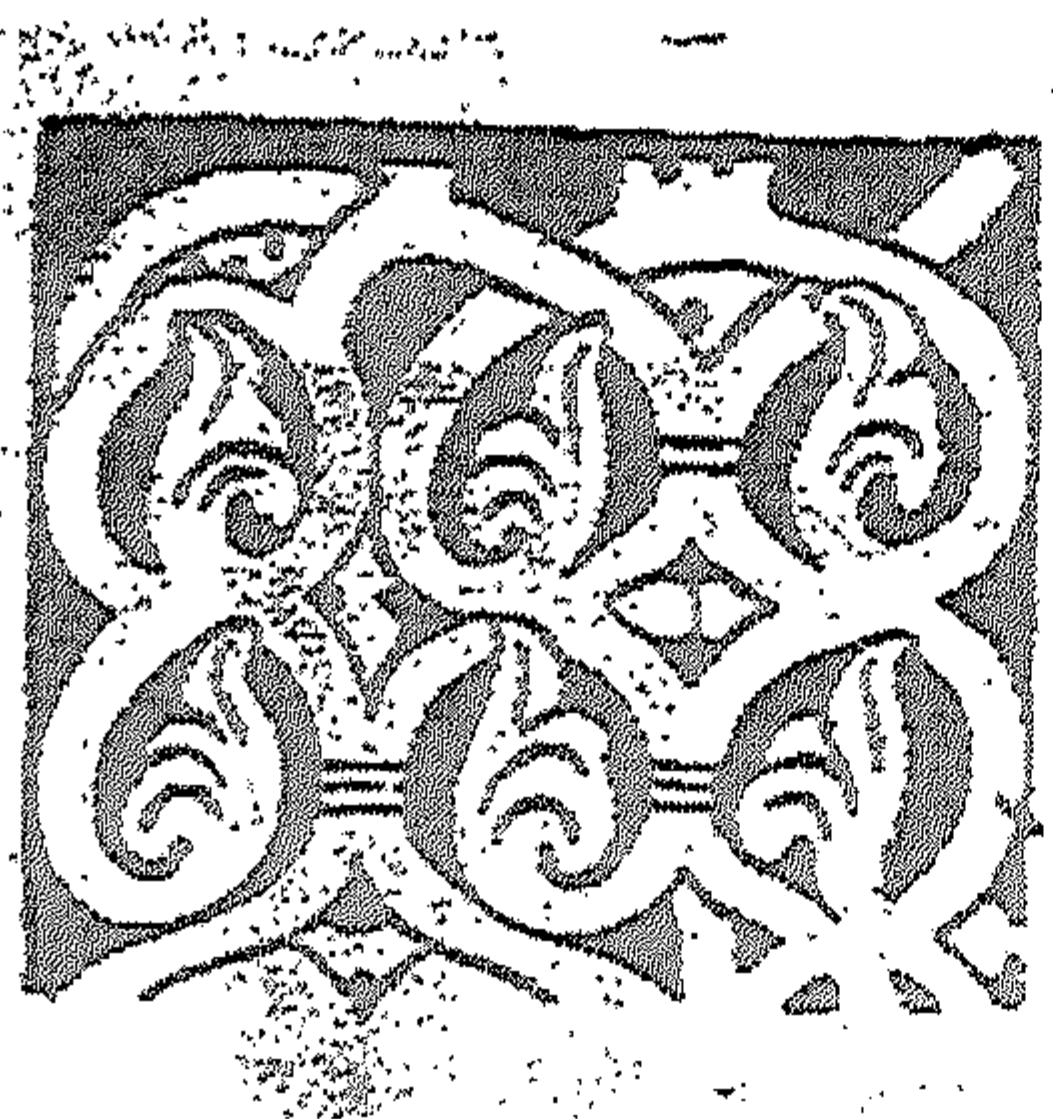

(شكل ٢٩ - و)

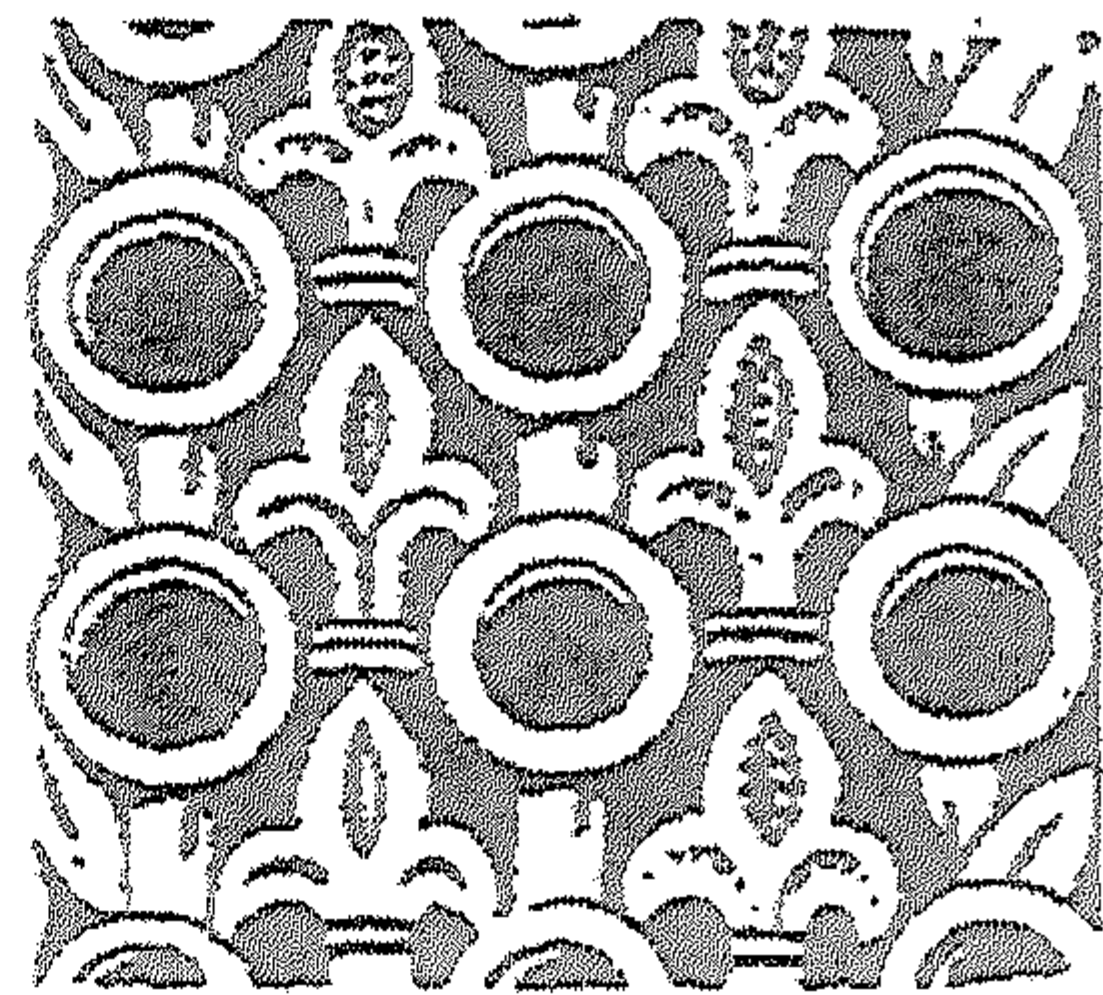

(شكل ٢٩ - هـ)

(شكل رقم ٢٩) تفاصيل من زخارف اللوحات الرخامية بمحراب جامع القيروان عن د/ أحمد فكري.

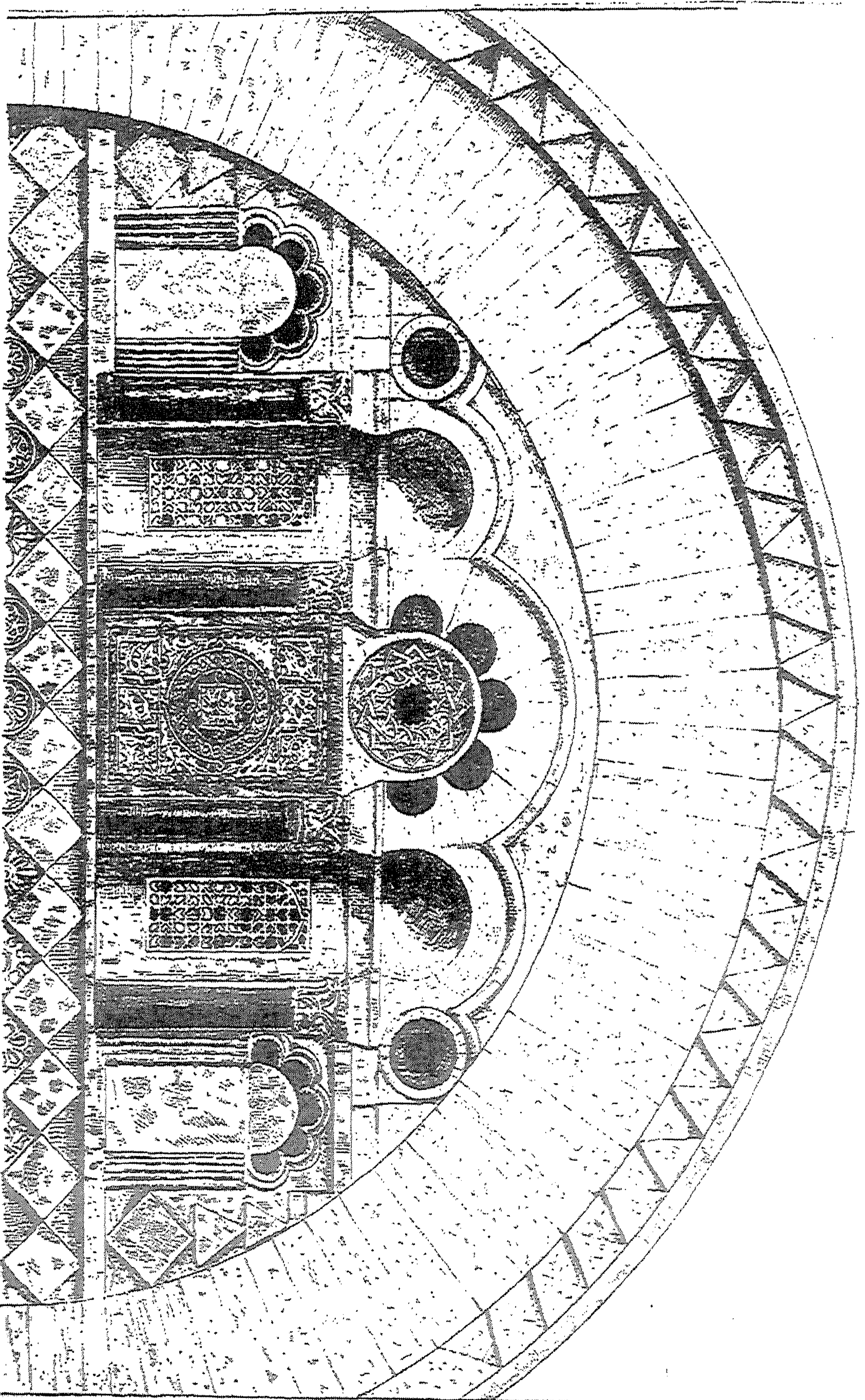

شكل رقم ٣٠ - جدار القبلة أعلى المصلى بجامع القيروان عن جوانب.

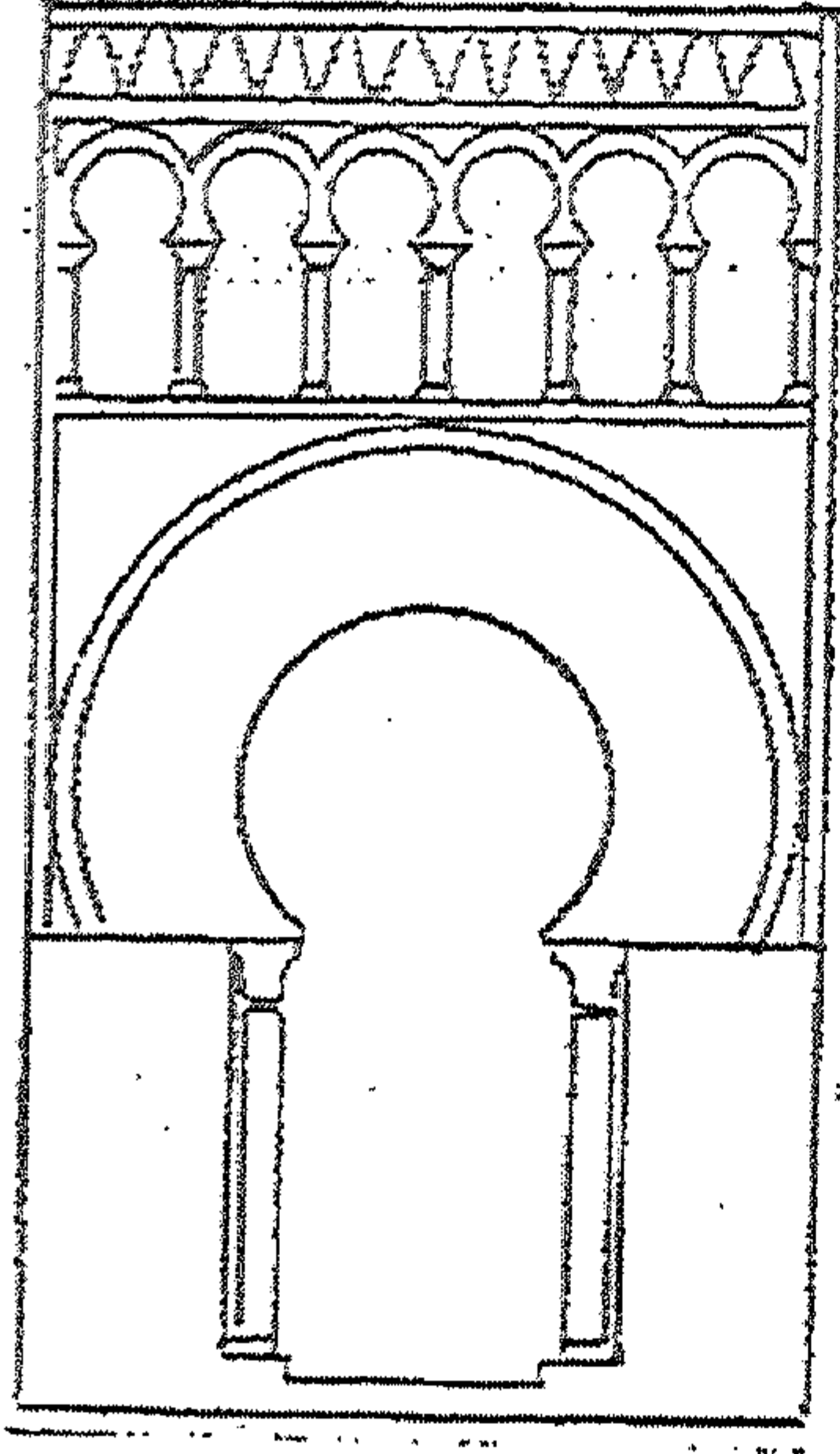

(شكل رقم ٣١) باب المقصورة بجامع القيروان عن
د/ أحمد فكرى.

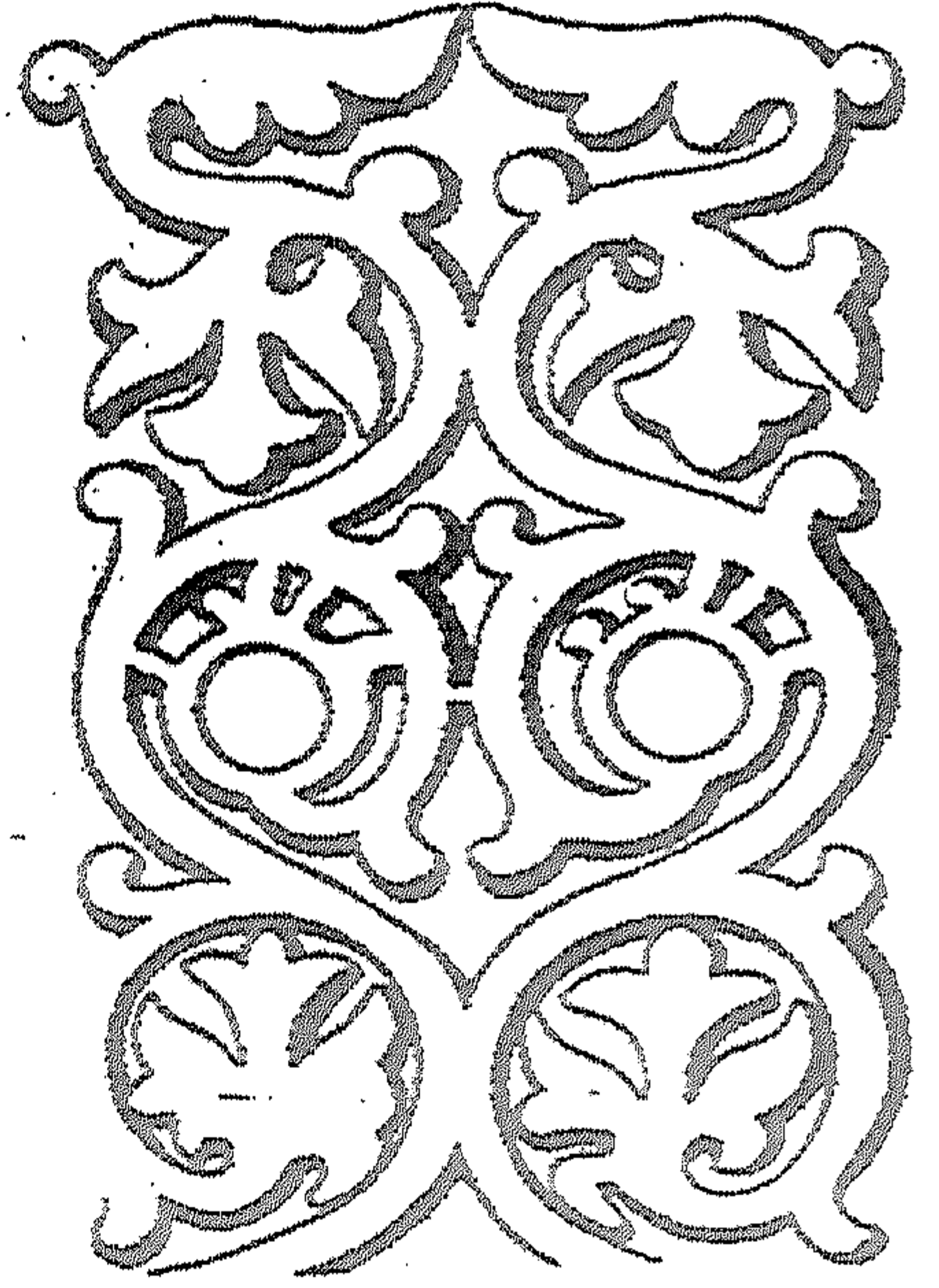
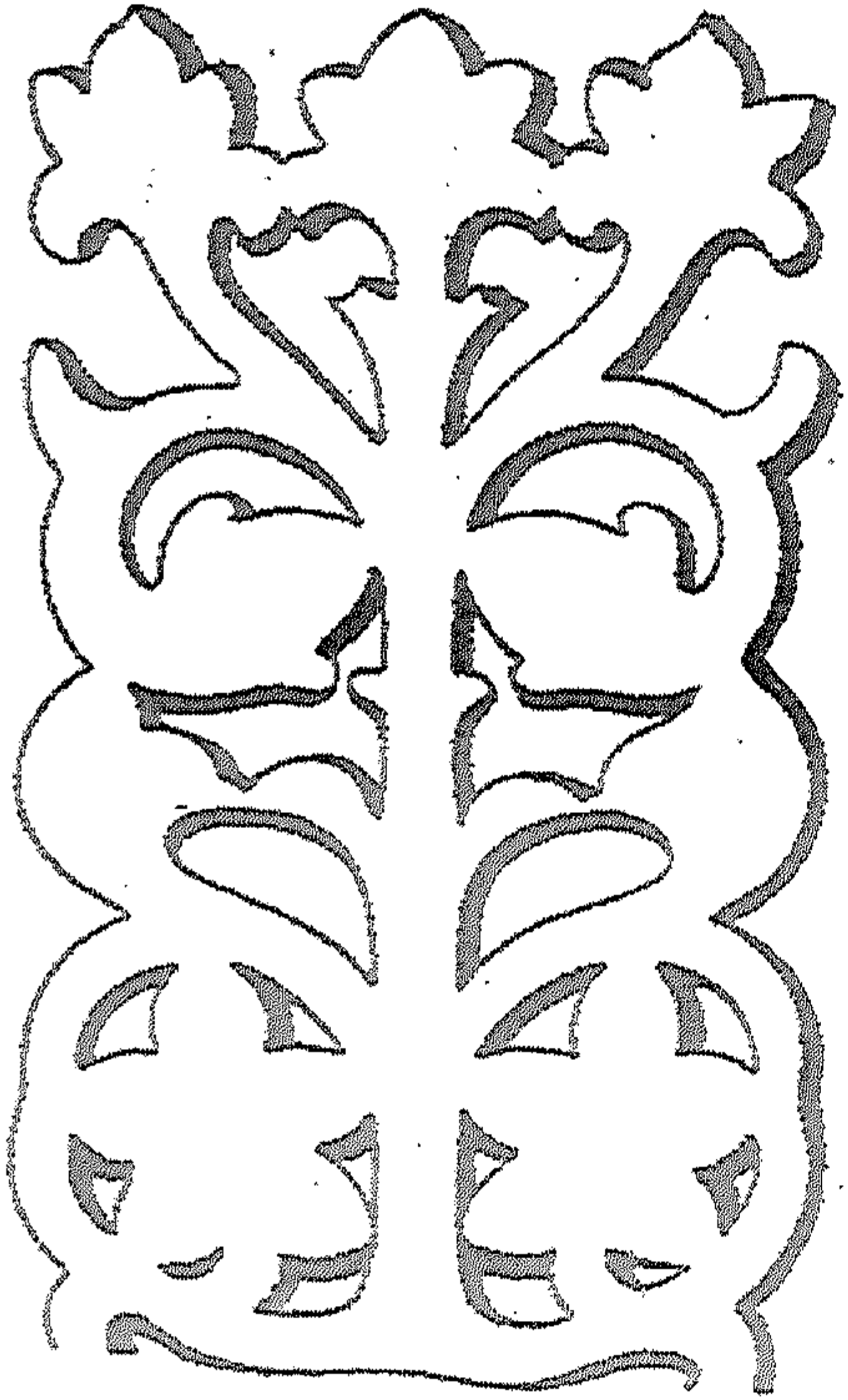

(شكل رقم ٣٢) زخارف طاقطين من طاقات قبة المحراب بجامع القيروان عن
د/ أحمد فكرى.



(شكل رقم ٣٣) تيجان لأعمدة قبة المحراب بجامع القيروان عن د/ أحمد فكرى.

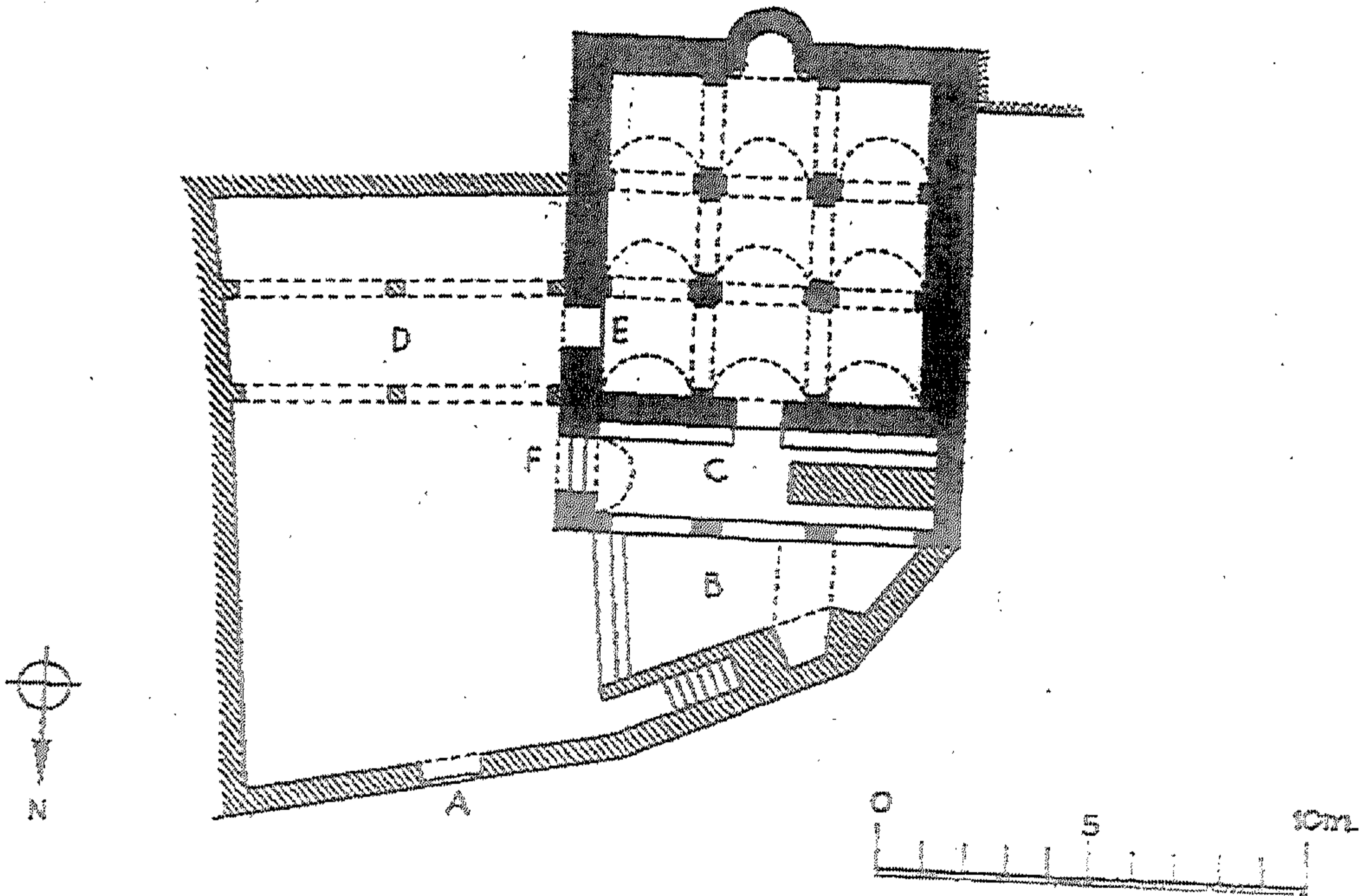

(شكل رقم ٣٤) رسم تخطيطى لجامع بوفتافة عن كرزويل.

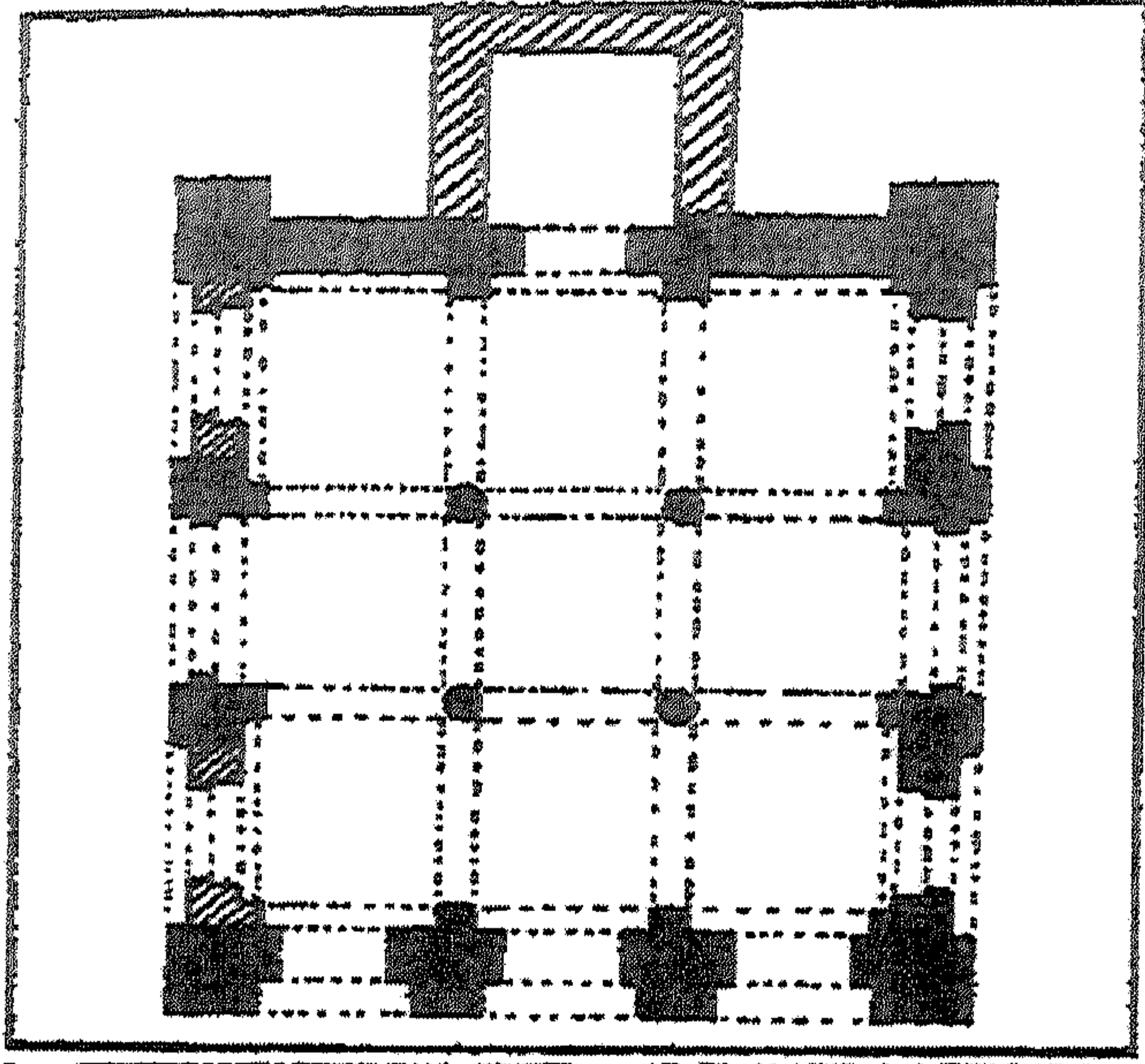

(شكل رقم ٣٥) رسم تخطيطي لمسجد البياض المرموم عن جولفان .

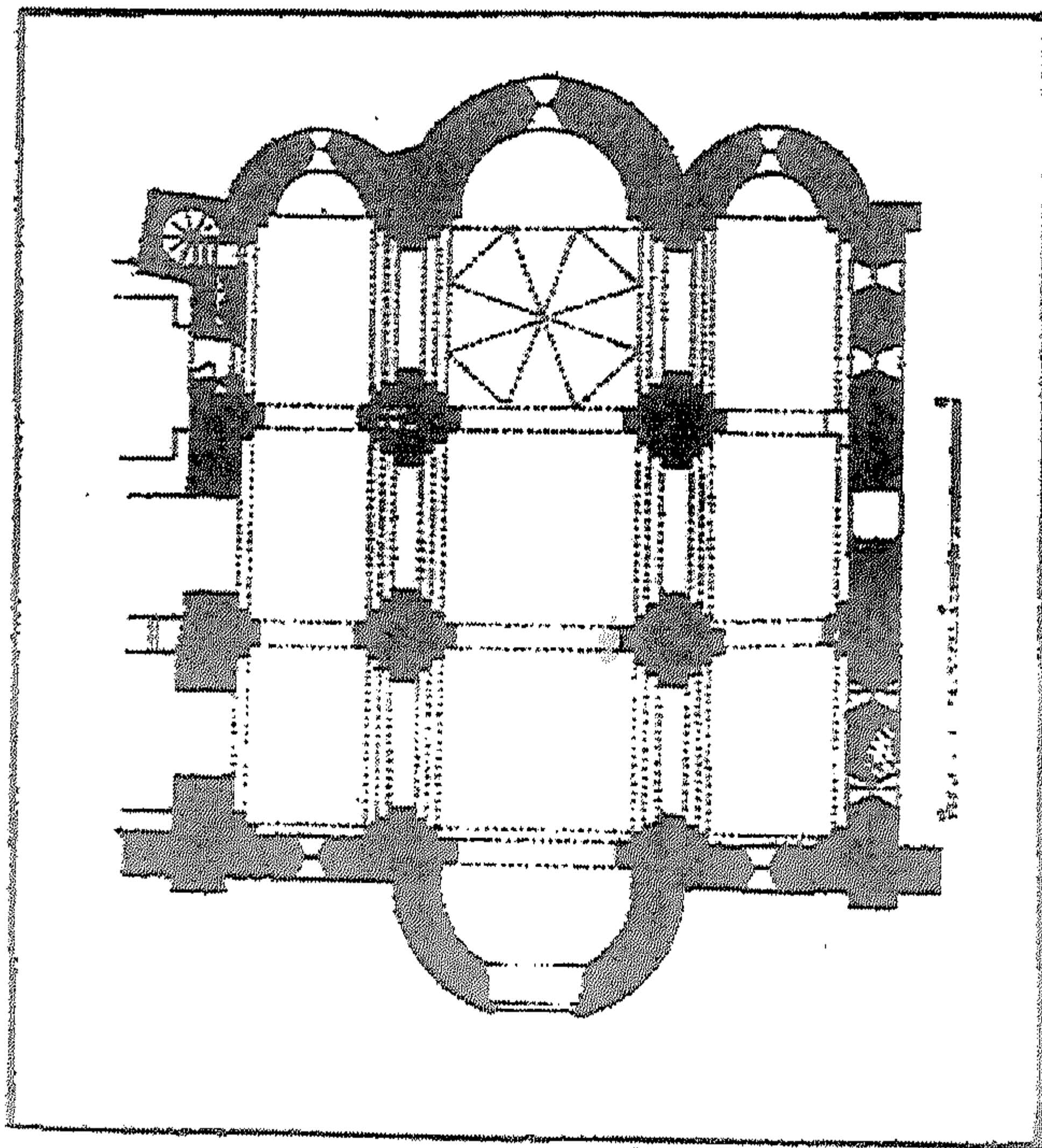

(شكل رقم ٣٦) رسم تخطيطي لكنيسة ميثال دي لاخارد - أديمار عن جولفان .

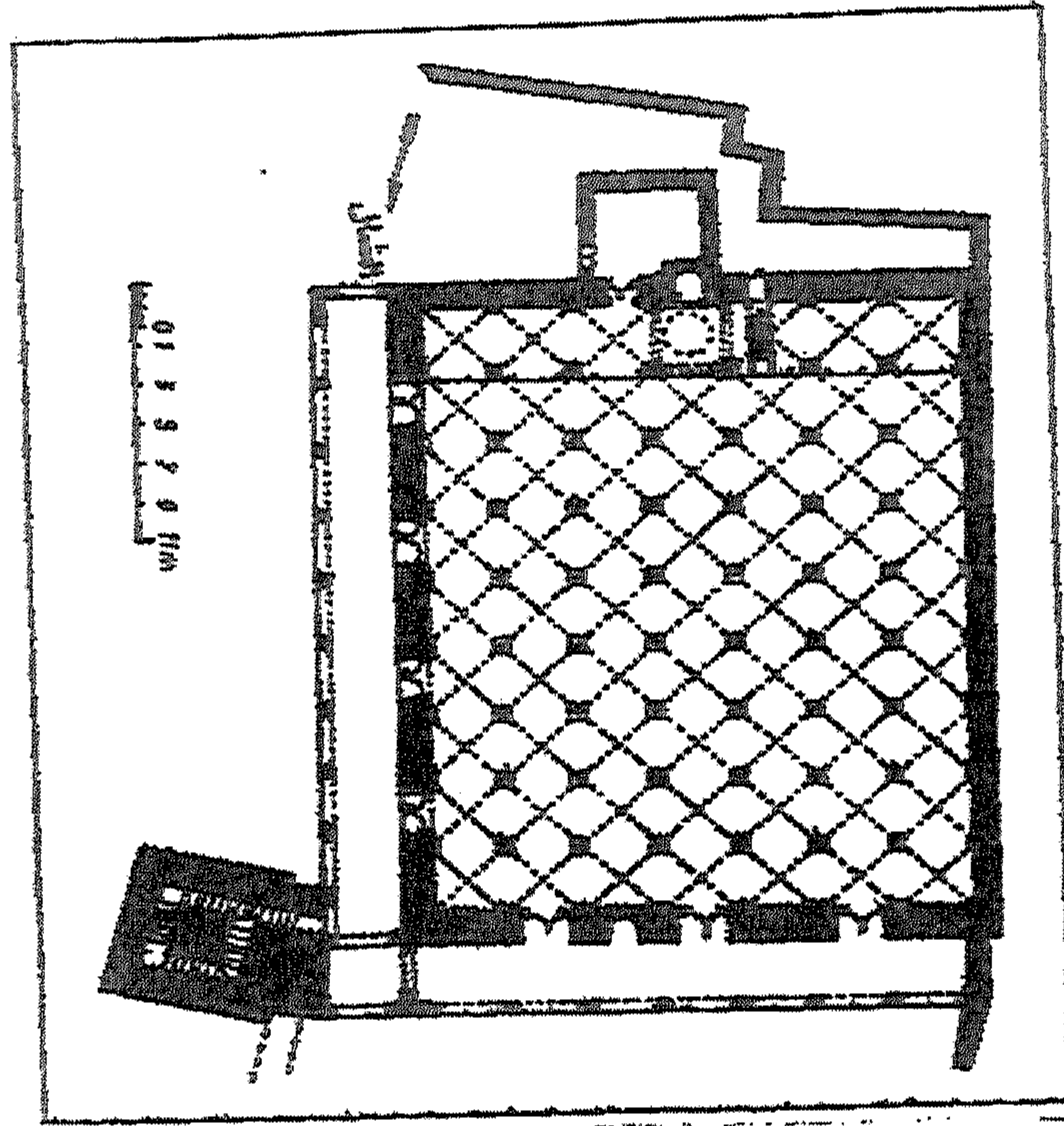

(شكل رقم ٣٧) رسم تخطيطي لجامع القصبة بتونس عن د/ عبد العزيز الدولاتي .

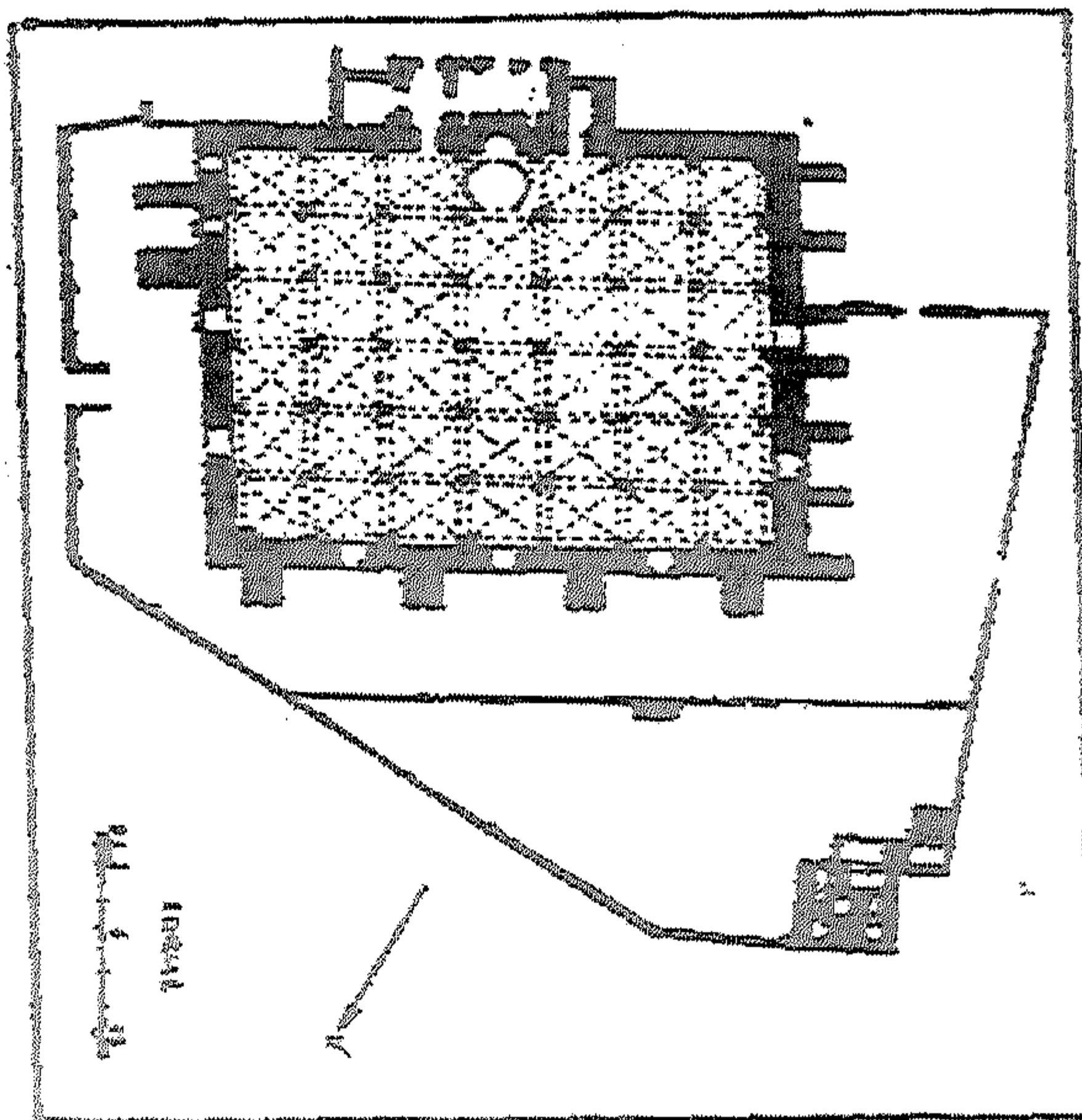

(شكل رقم ٣٨) رسم تخطيطي لجامع الهواة بتونس عن د/ عبد العزيز الدولاتي .

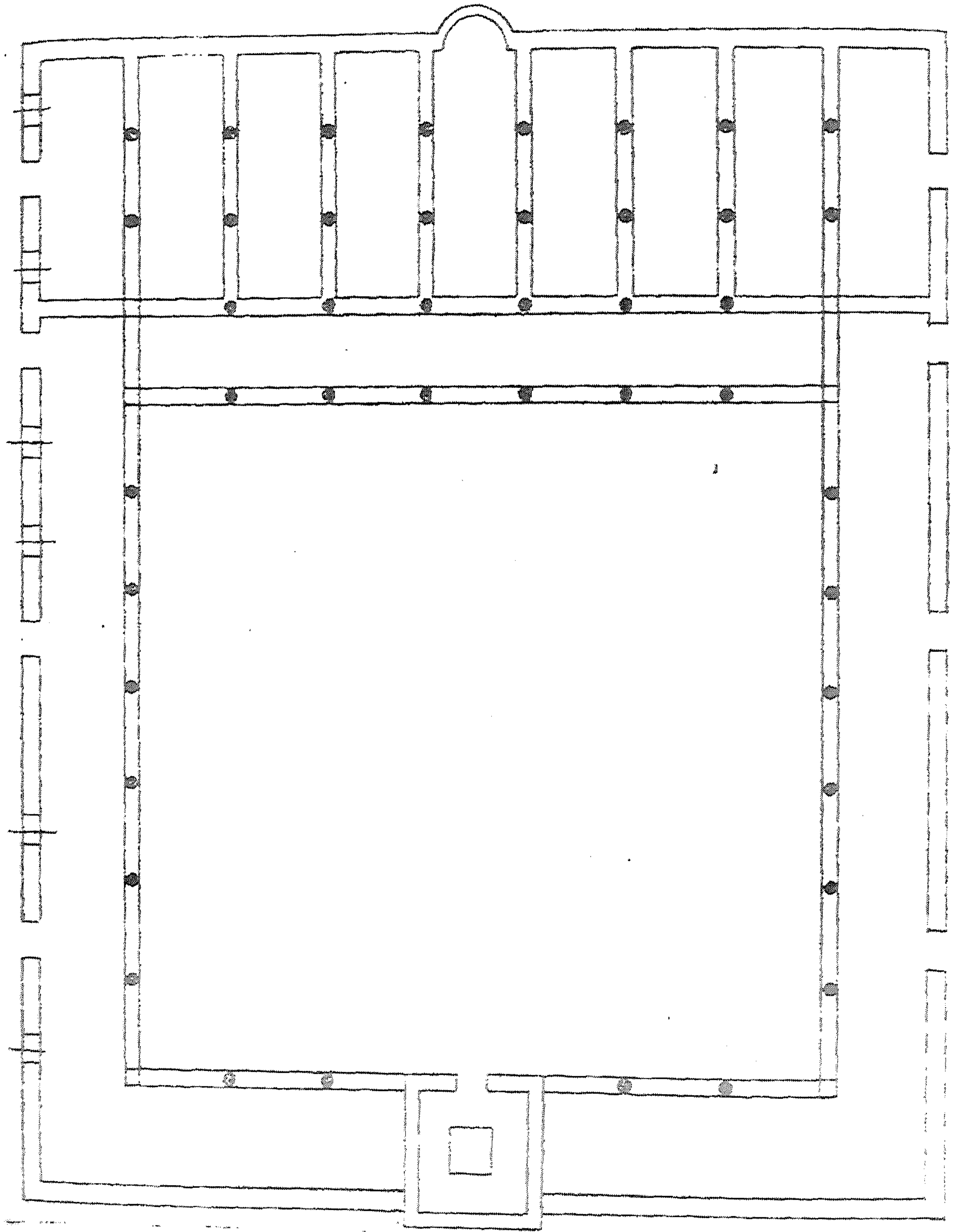

(شكل رقم ٣٩) رسم تخطيطي لجامع صفاقس في عهد الأغالبية كما تصوره كل من مارسية وجولقان

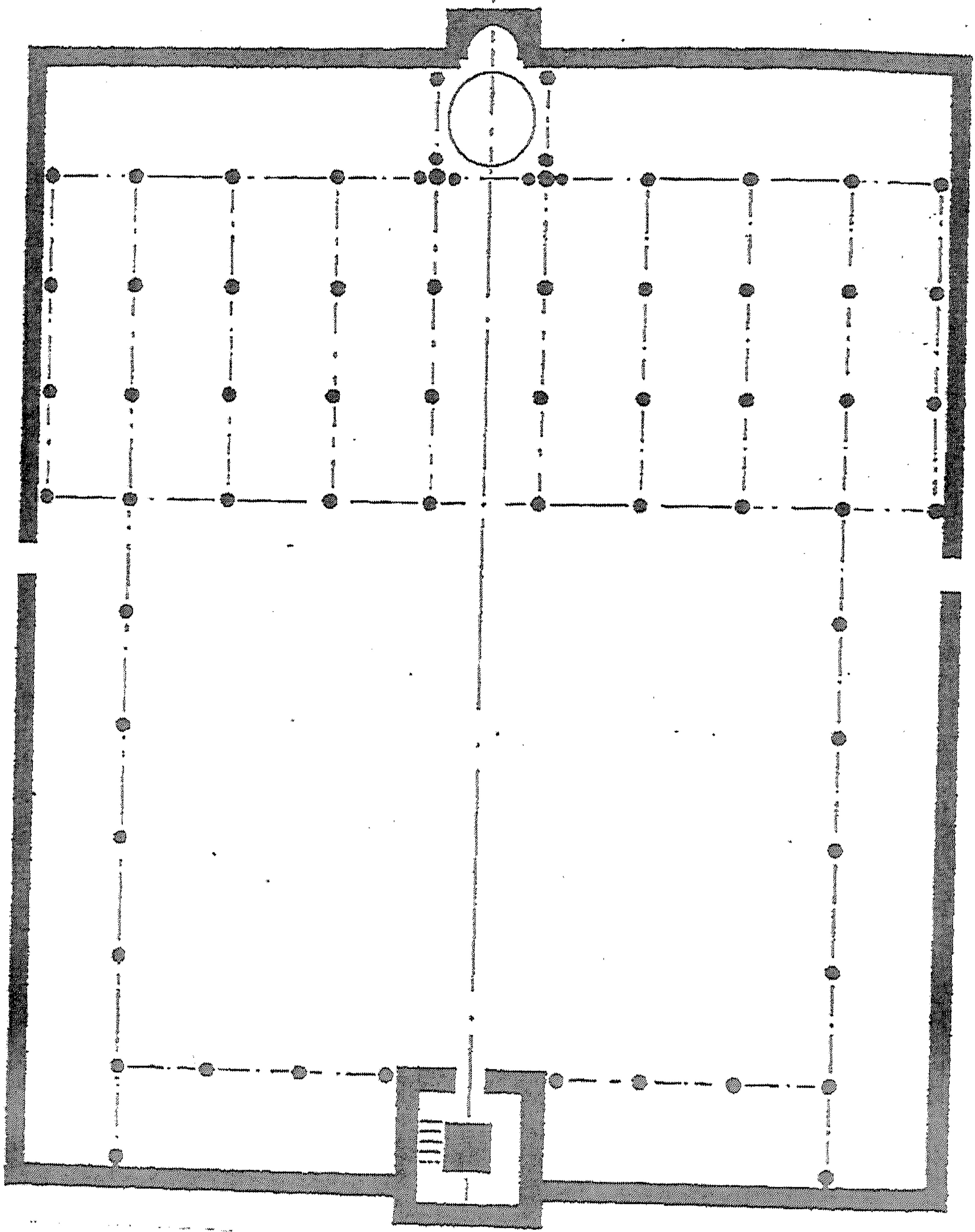

(شكل رقم ٤٠) رسم تخطيطي لجامع صفاقس في عهد الأغلبية عن ليزين

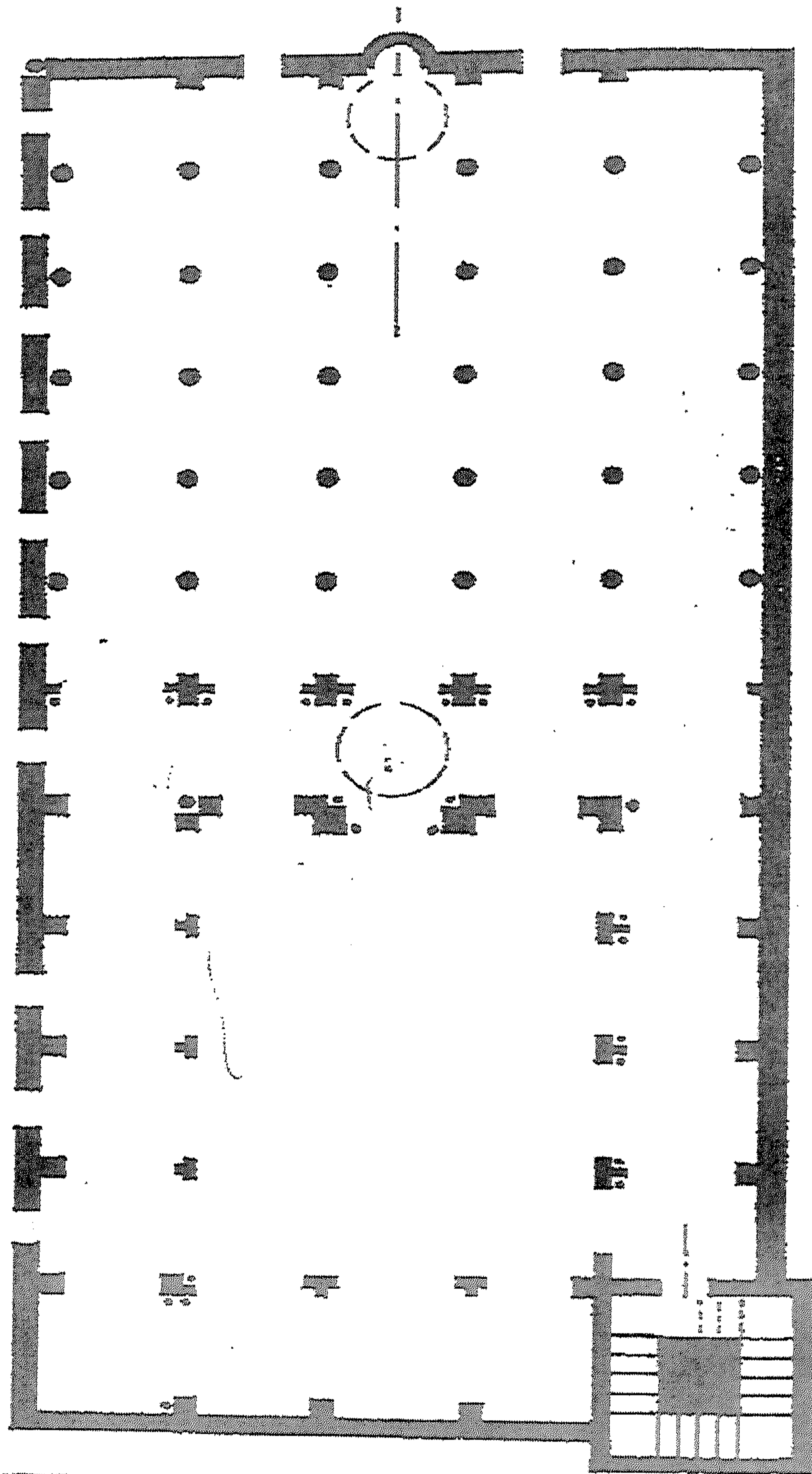

(شكل رقم ٤١) رسم تخطيطي لجامع صفاقس في نهاية القرن الرابع الهجري / العاشر الميلادي
عن ليزين

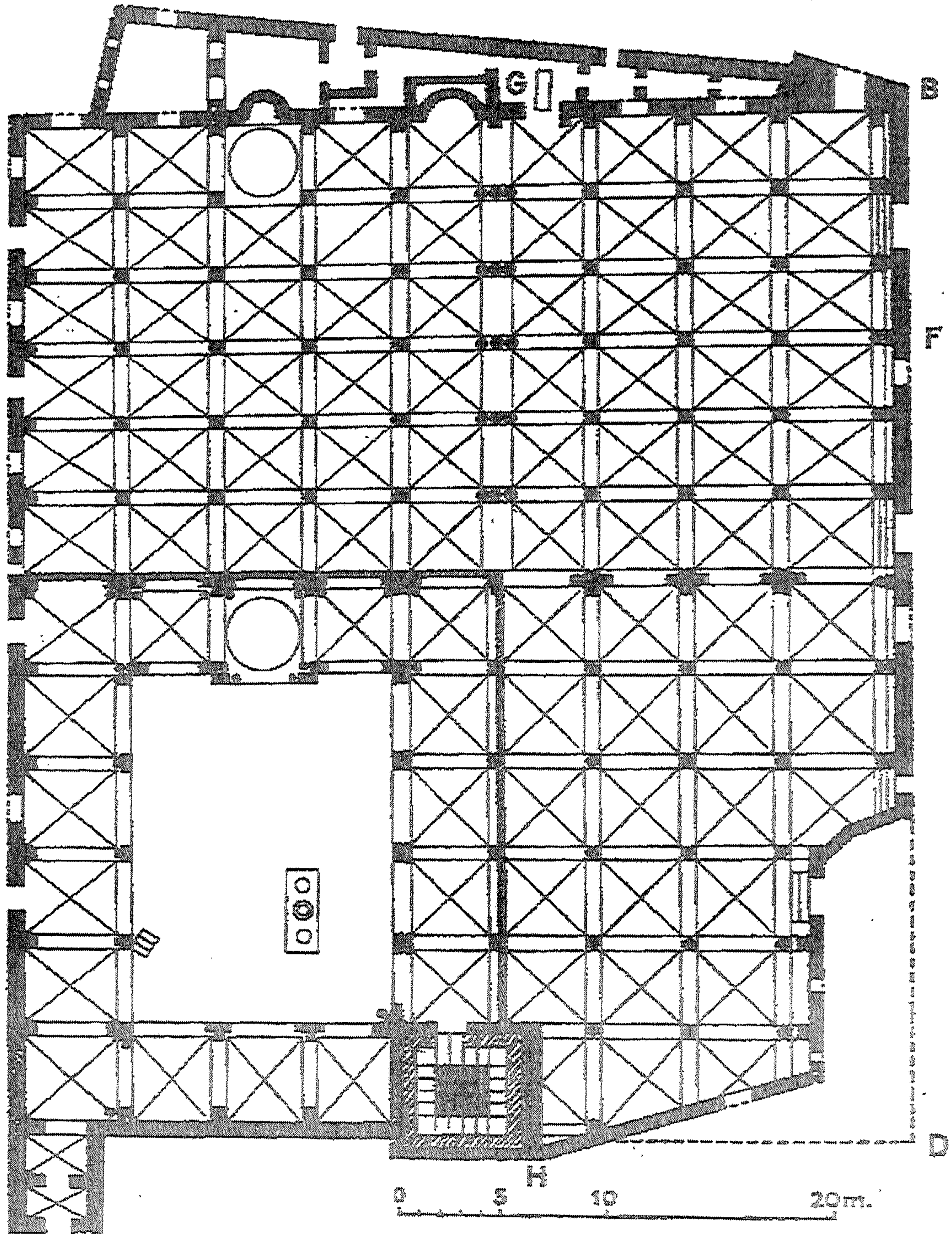

(شكل رقم ٤٢) رسم تخطيطي لجامع صفاقس في العصر العثماني عن جولفان.

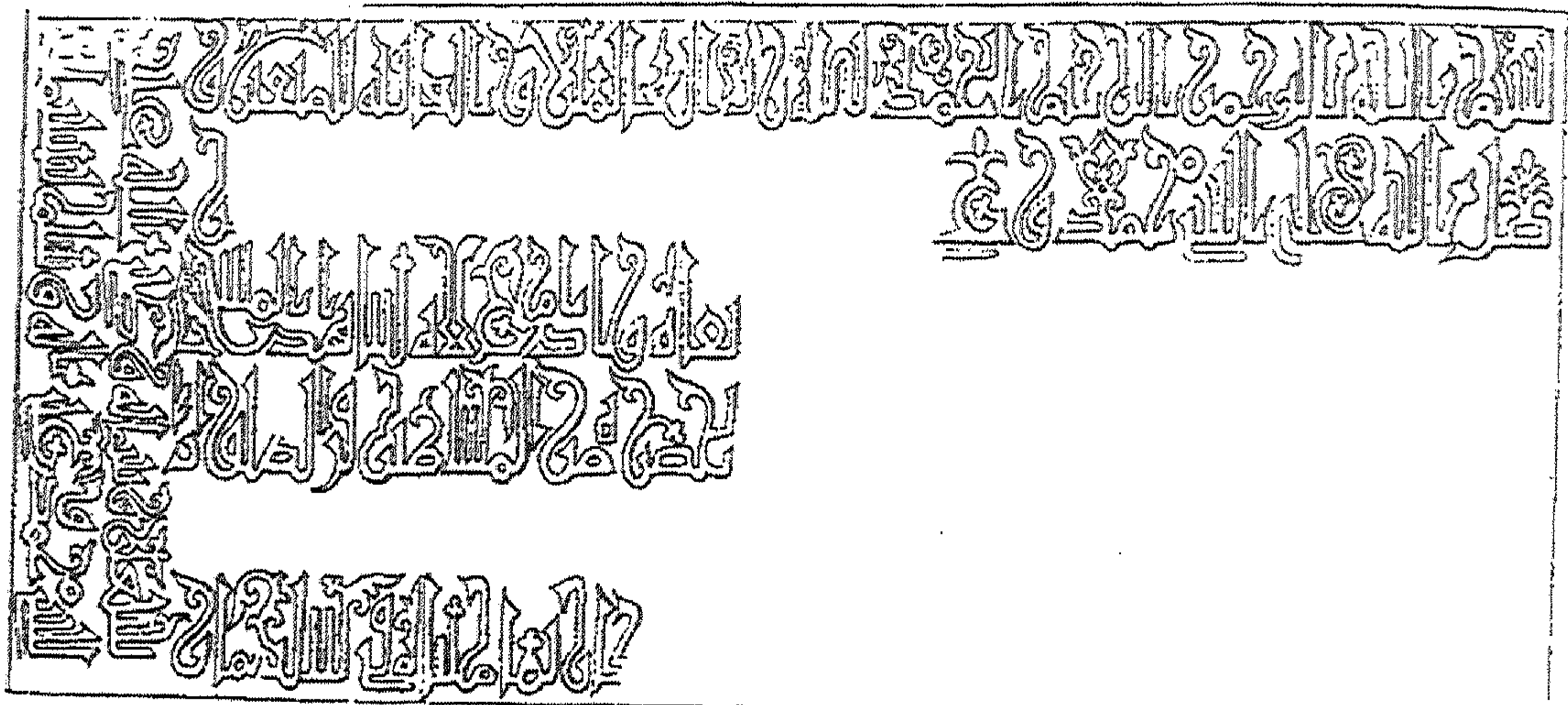

(شكل رقم ٤٣) نقش الواجهة الشرقية لجامع صفاقس المؤرخ بعام ٣٧٨ هـ عن جولفان .

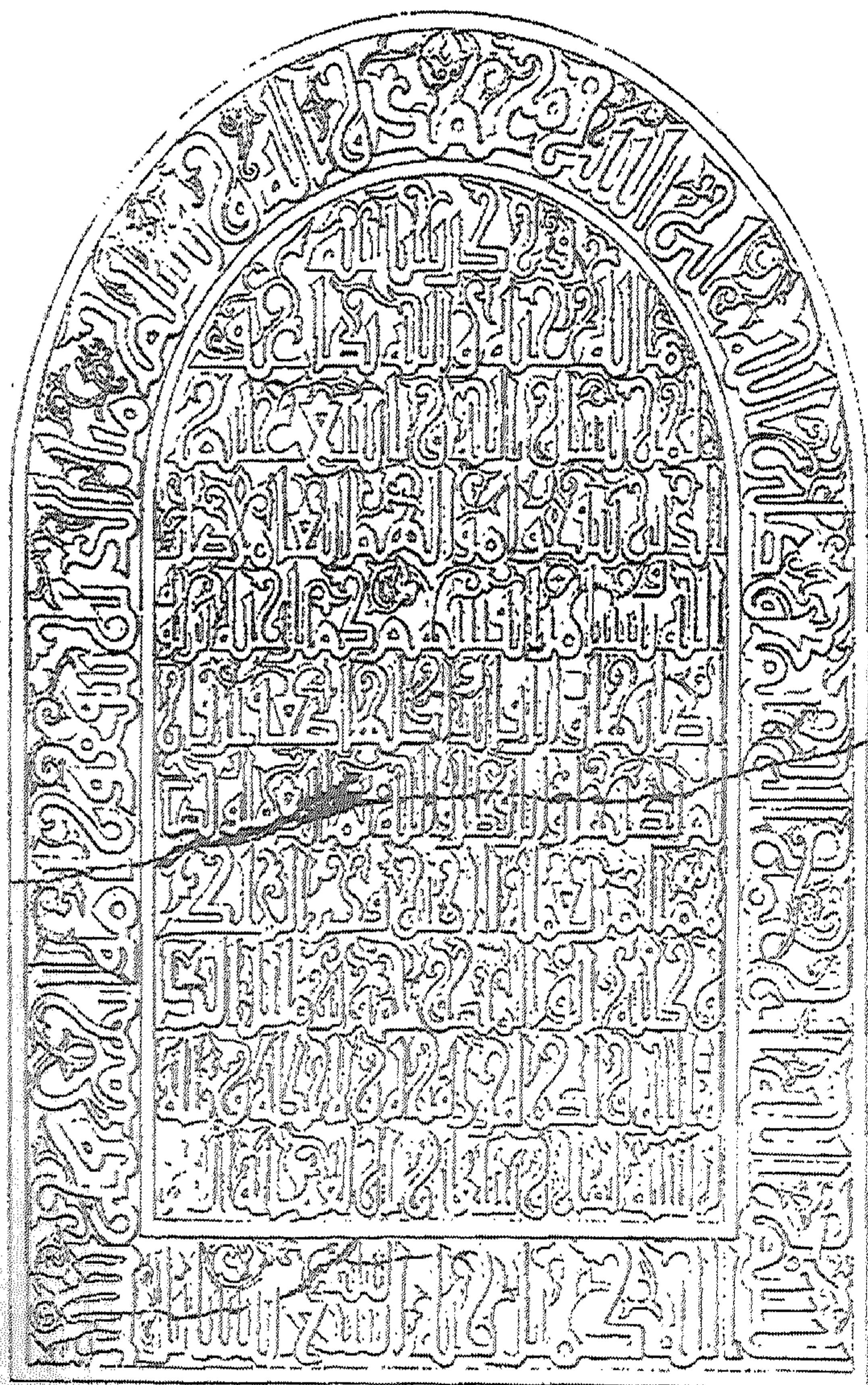

(شكل رقم ٤٤) نقش الواجهة الشرقية لجامع صفاقس المؤرخ بعام ٤٧٨ هـ عن مارسيه .

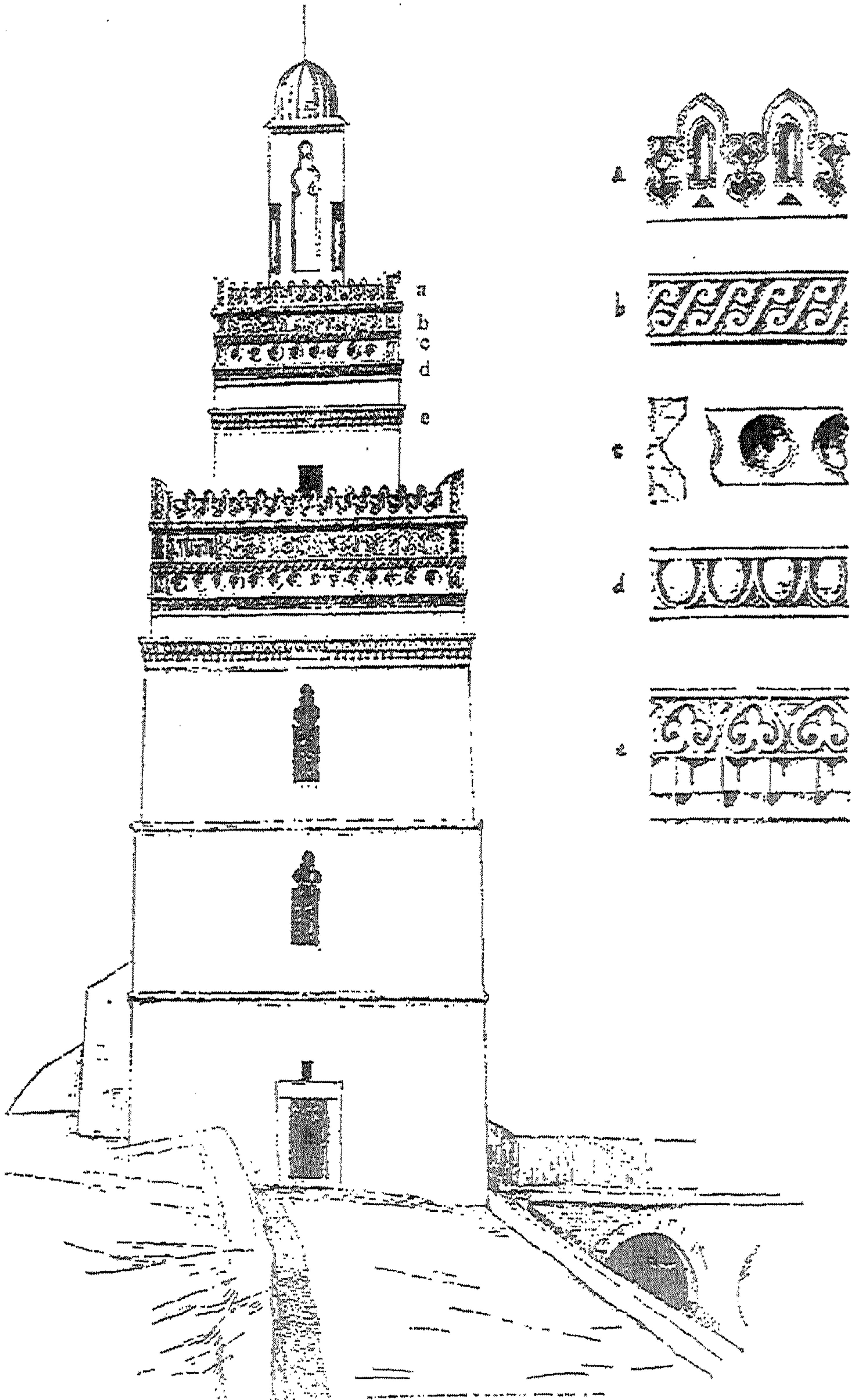

(شكل رقم ٤٥) منبنة جامع صفاقس عن مارسية.

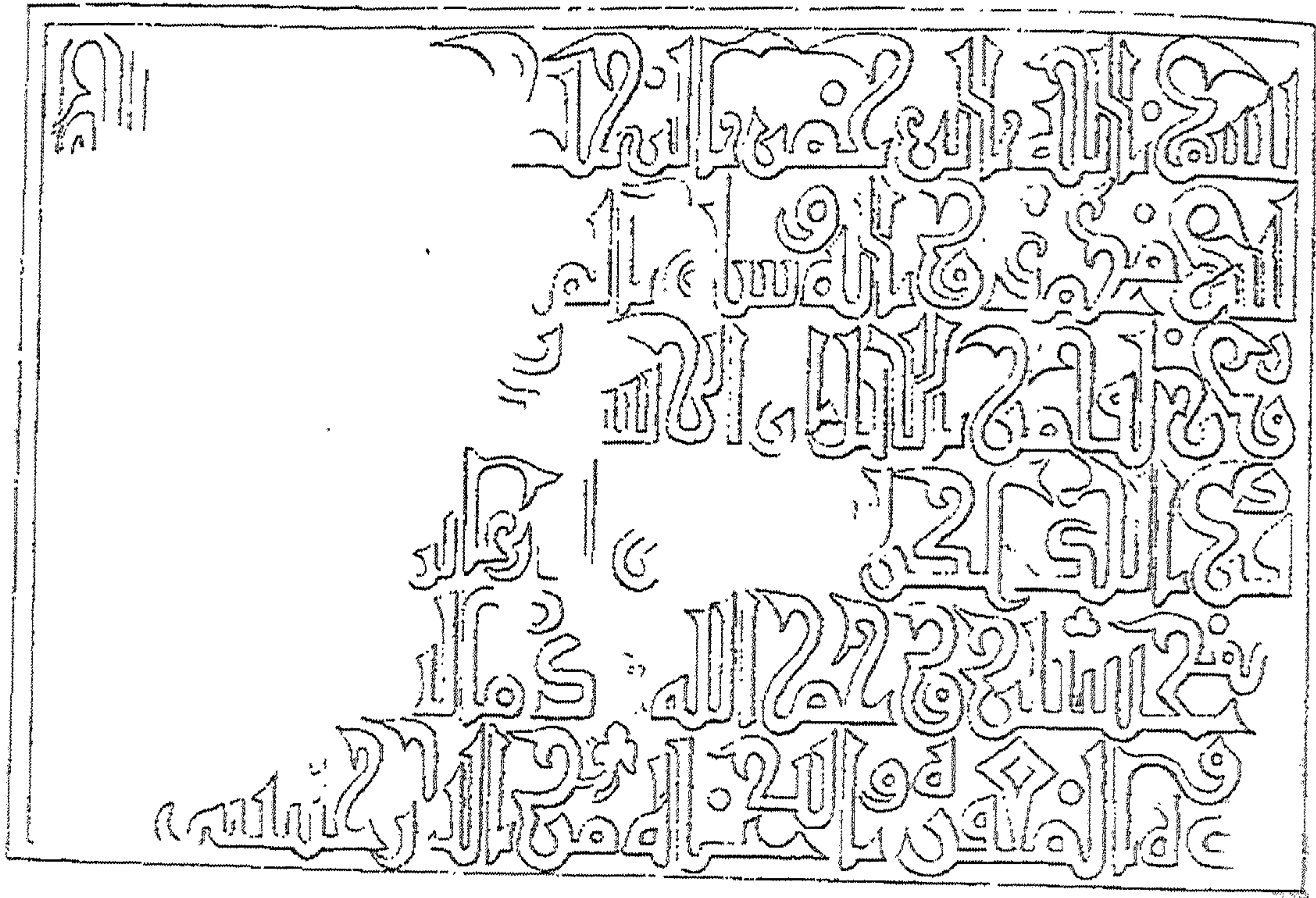

(شكل رقم ٤٦) نقش منقنة جامع صفاقس عن مارسية .

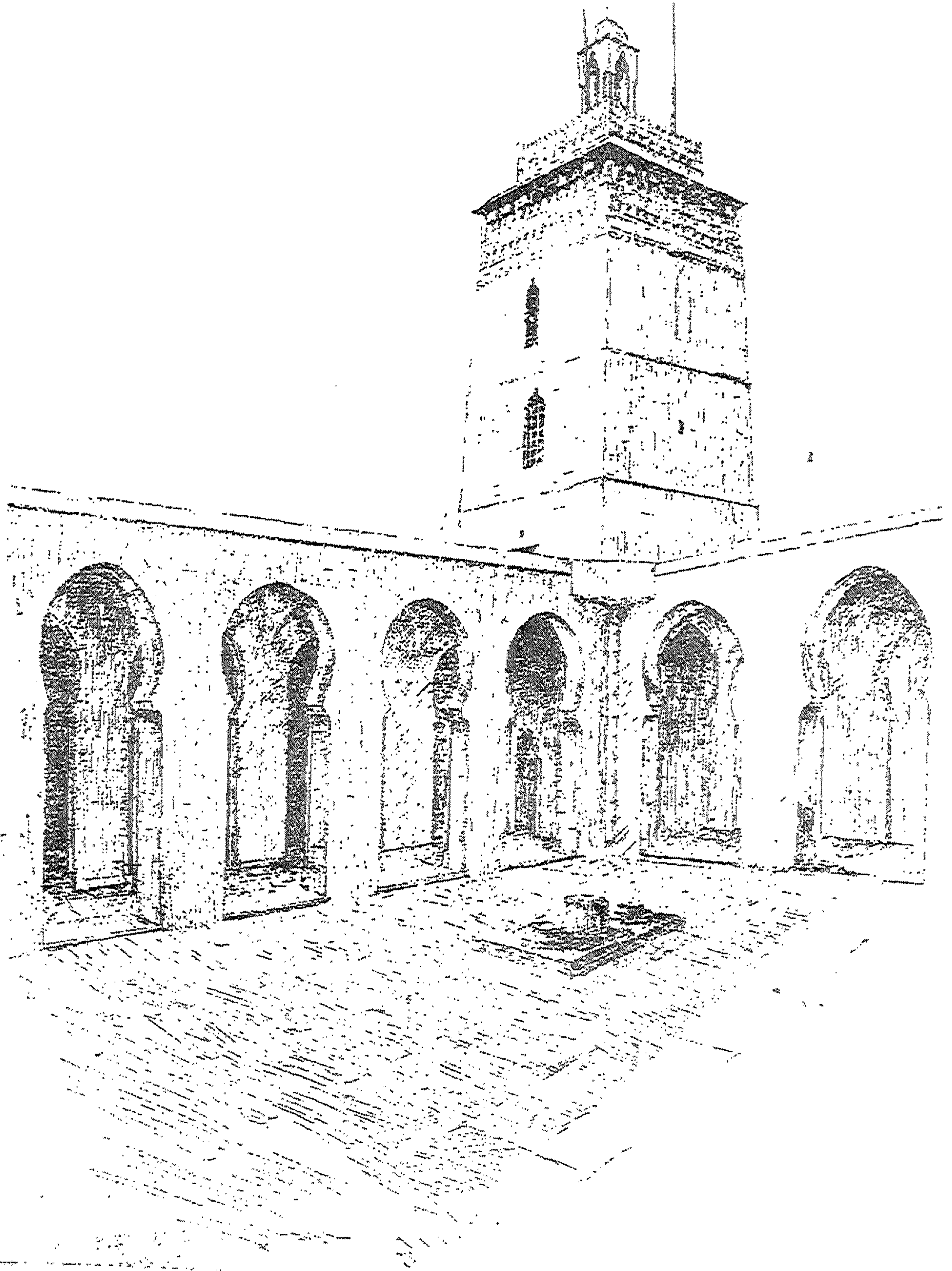

(شكل رقم ٤٧) صحن جامع صفاقس ومجنيباته عن مارسية.

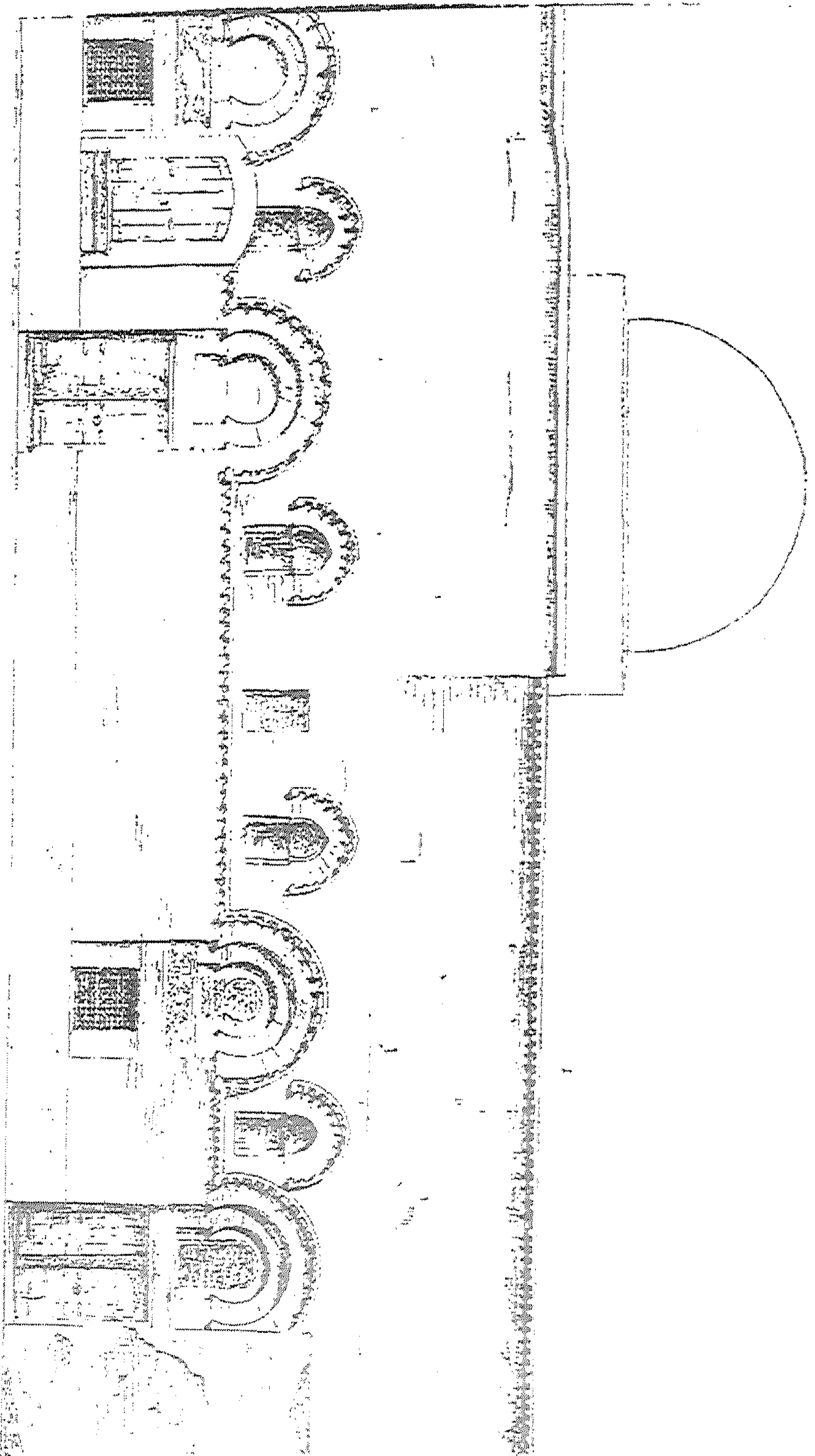

(شكل رقم ٤٨) جانب من الواجهة الشرقية لجامع صفاقس عن مرساه .

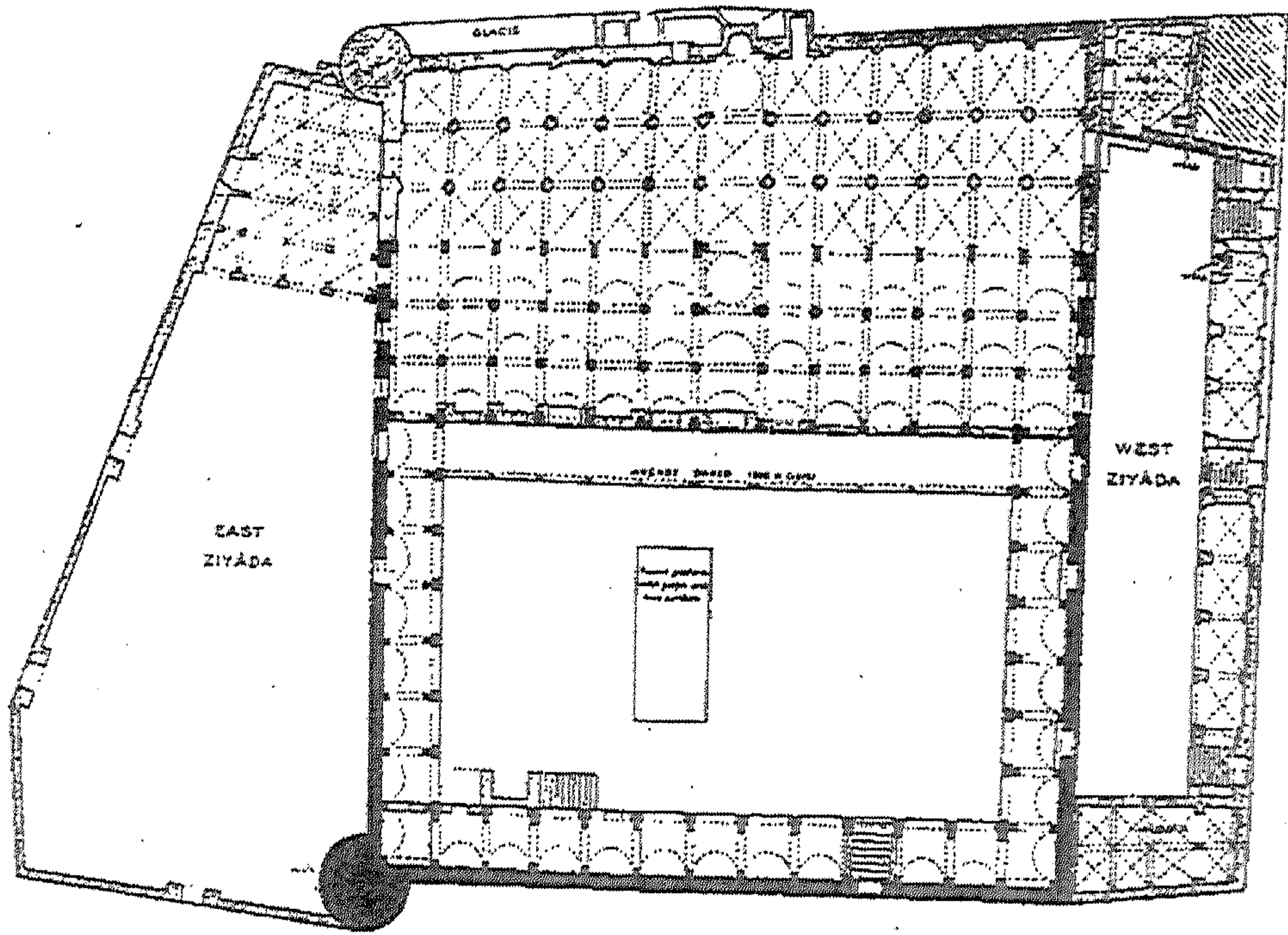

(شكل رقم ٤٩) رسم تخطيطي لجامع سوسة عن كريزويل .

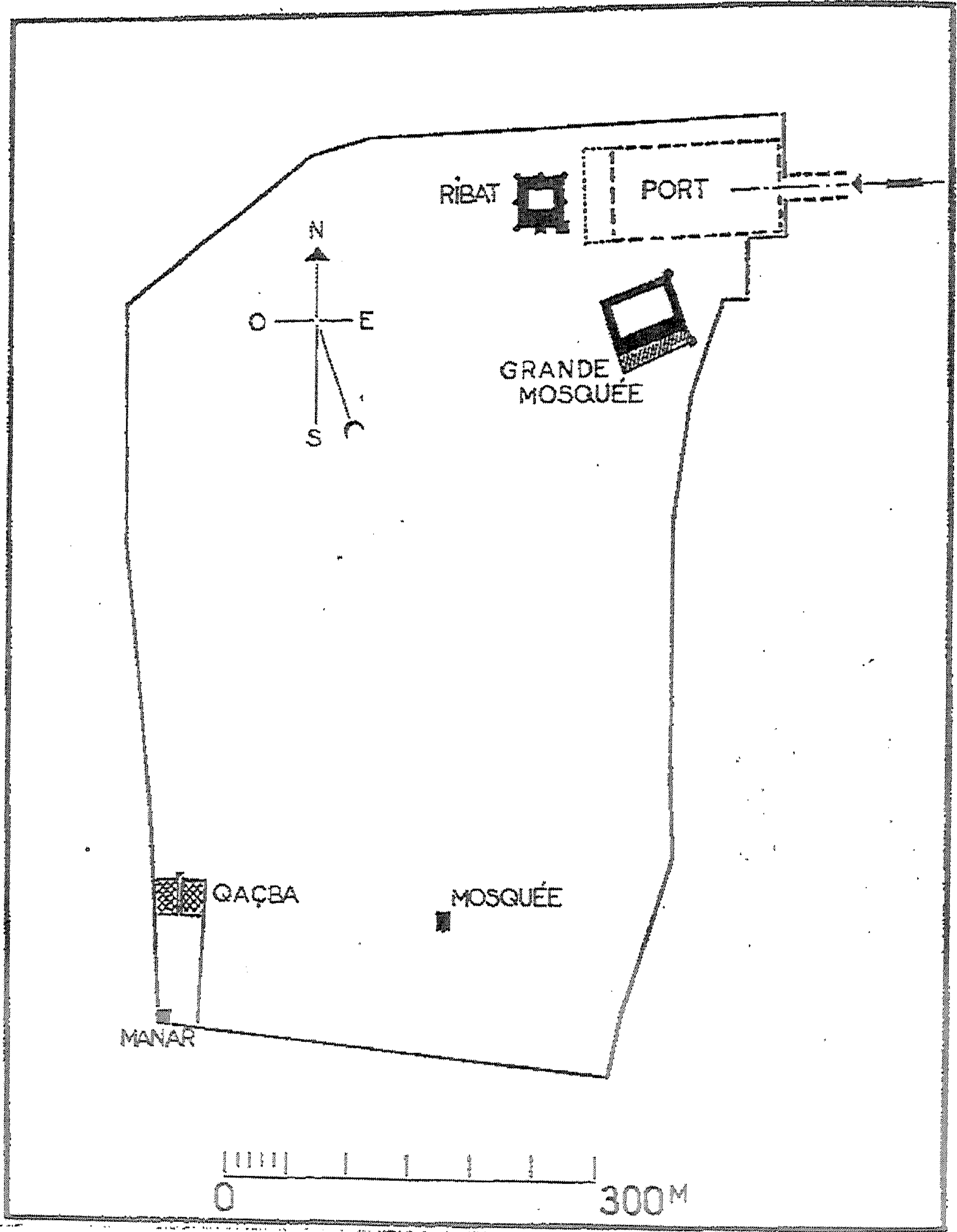

(شكل رقم ٥٠) موقع المسجد الجامع بسوسة بالنسبة للمدينة عن ليزين.

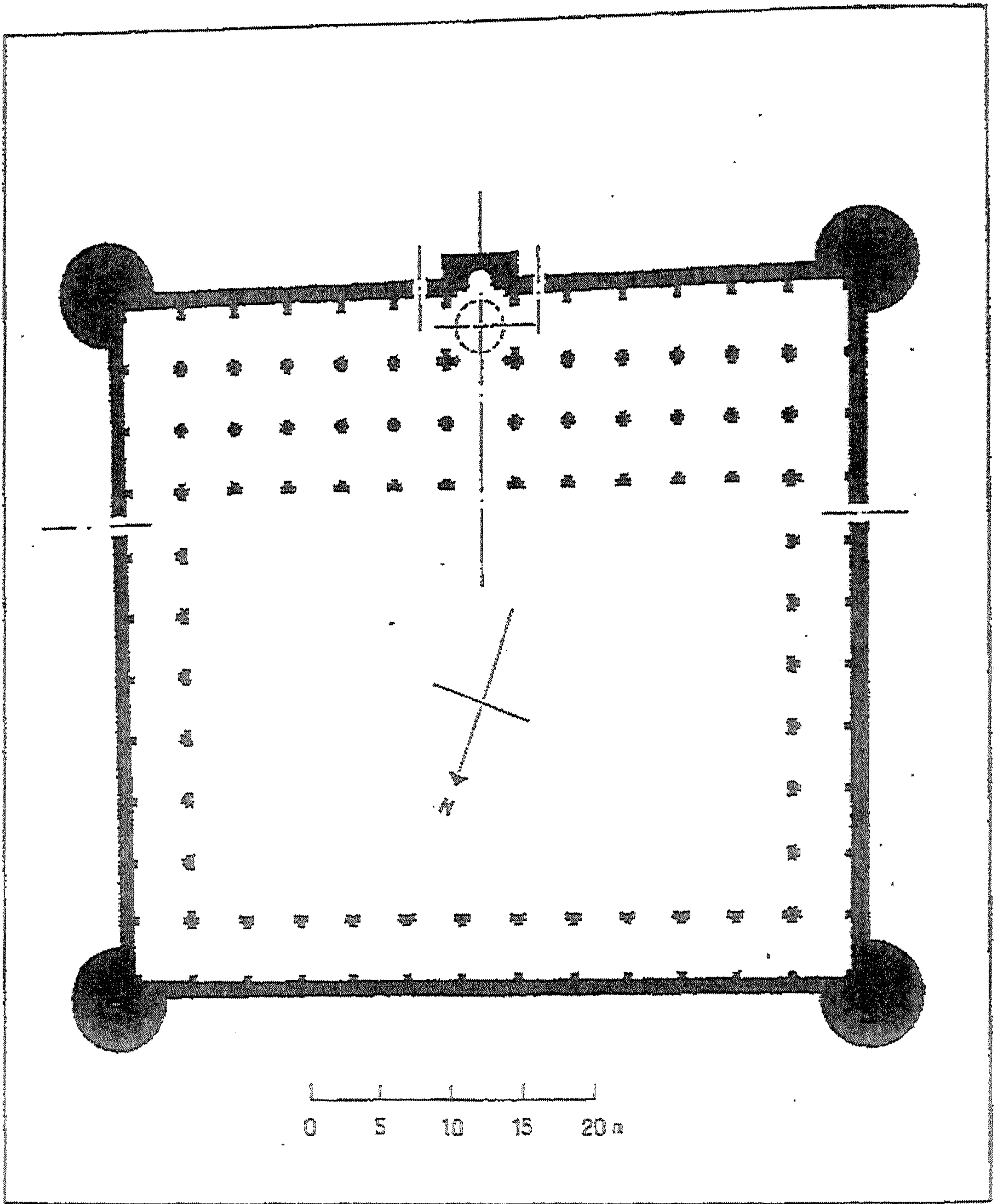

(شكل رقم ٥١) رسم تخطيطي لجامع سوسة بالأبراج الأربعة في عهد الأغلبية عن ليزين.

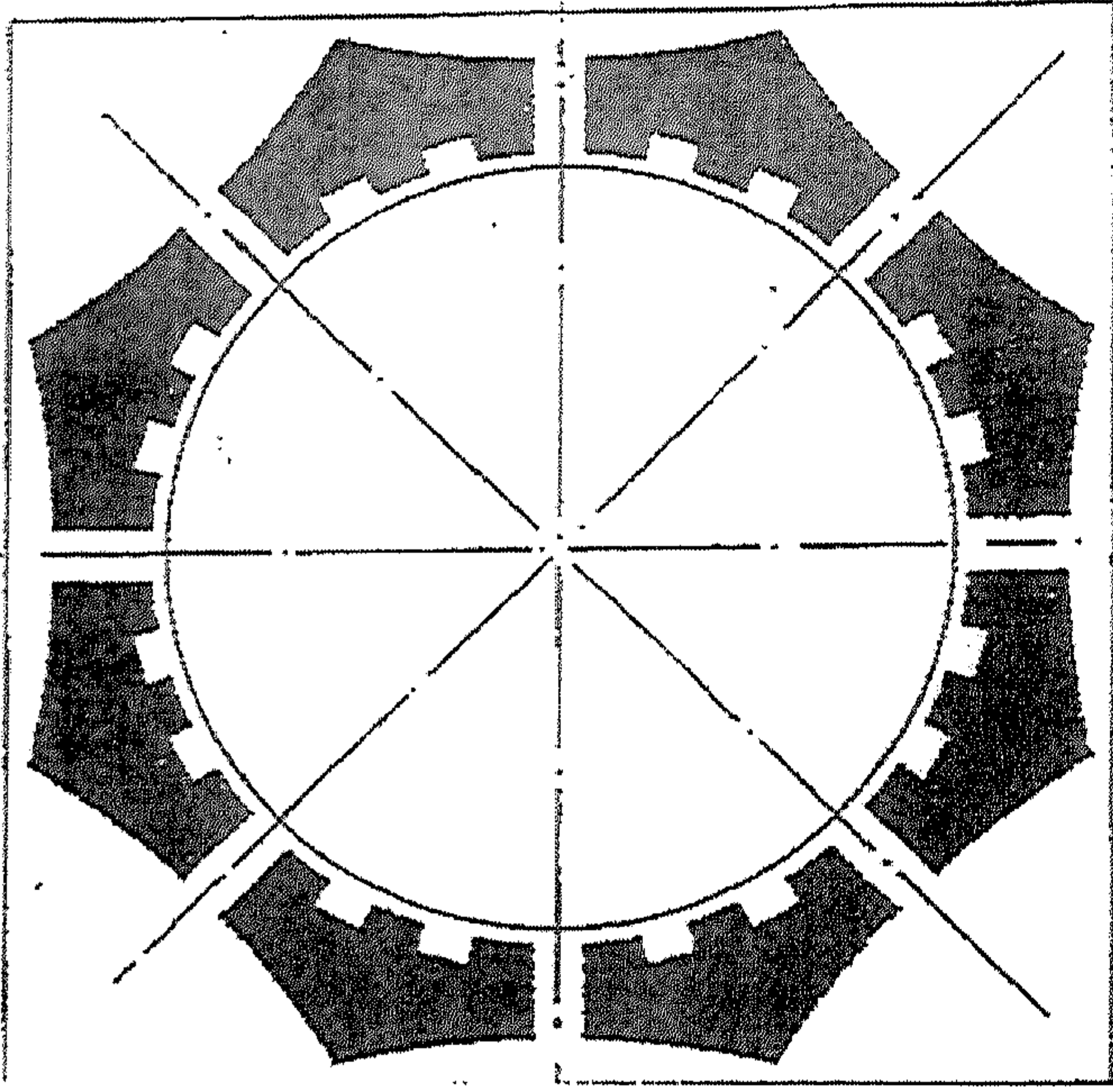

(شكل رقم ٥٣) رسم تخطيطي لقبة المحراب بجامع القبروان عن ليزين.

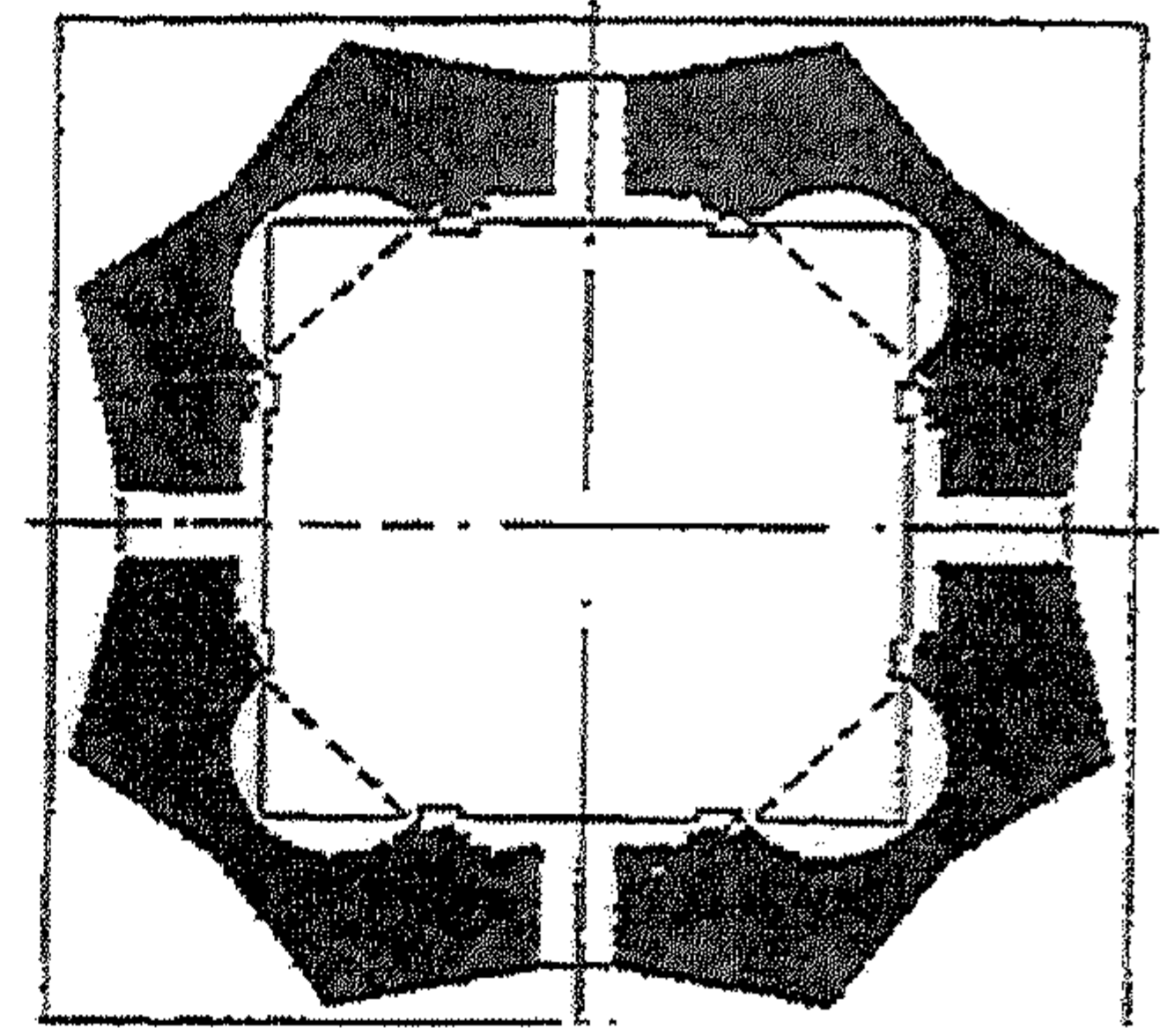

(شكل رقم ٥٢) رسم تخطيطي لقبة المحراب الأظلي لجامع سوسة عن ليزين.

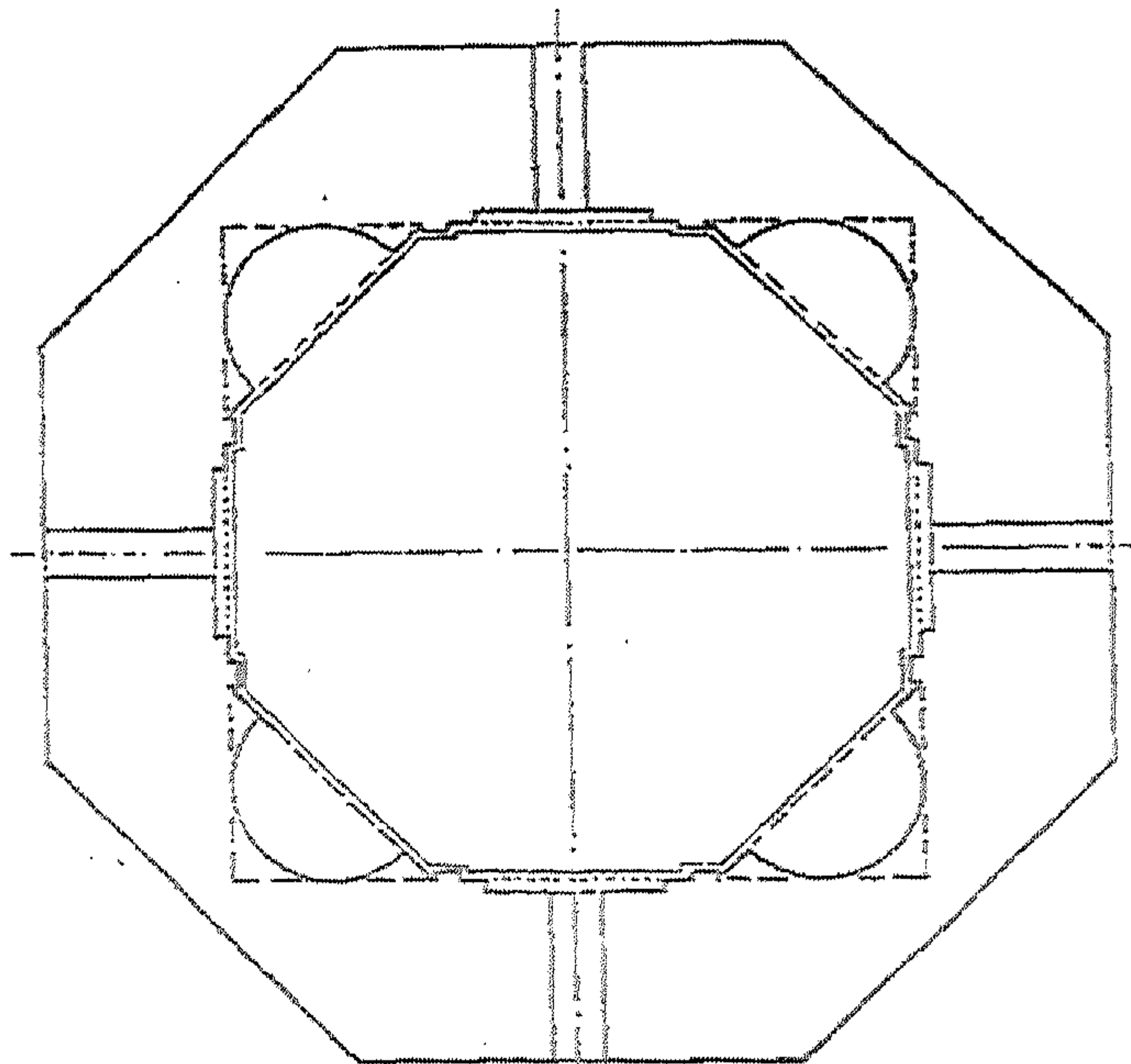

(شكل رقم ٥٤) رسم تخطيطي لقبة الصليبية بسامراء عن ليزين.

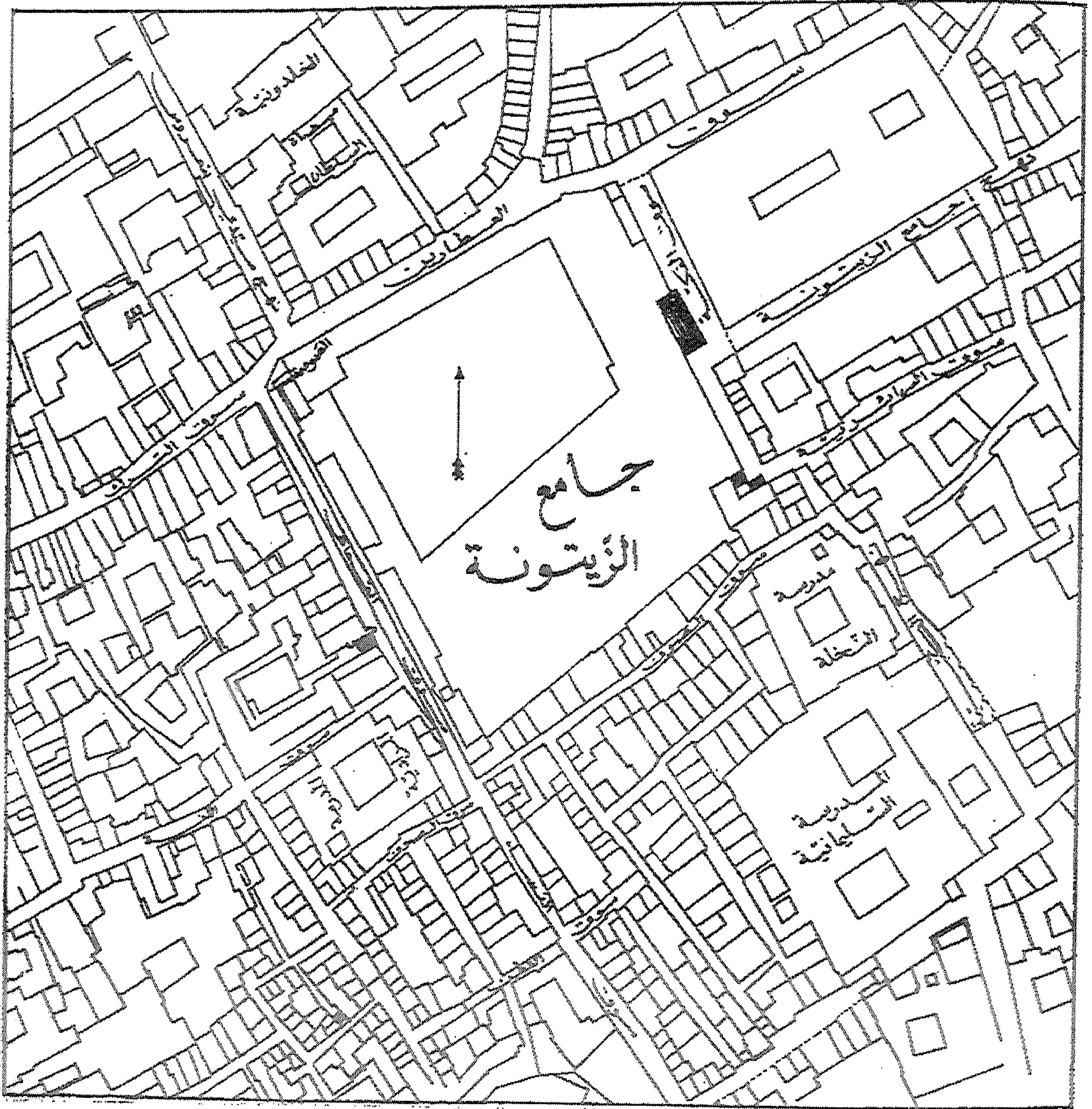

(شكل رقم ٥٥) مخطط مدينة تونس عن محمد العزيز بن عاشور .

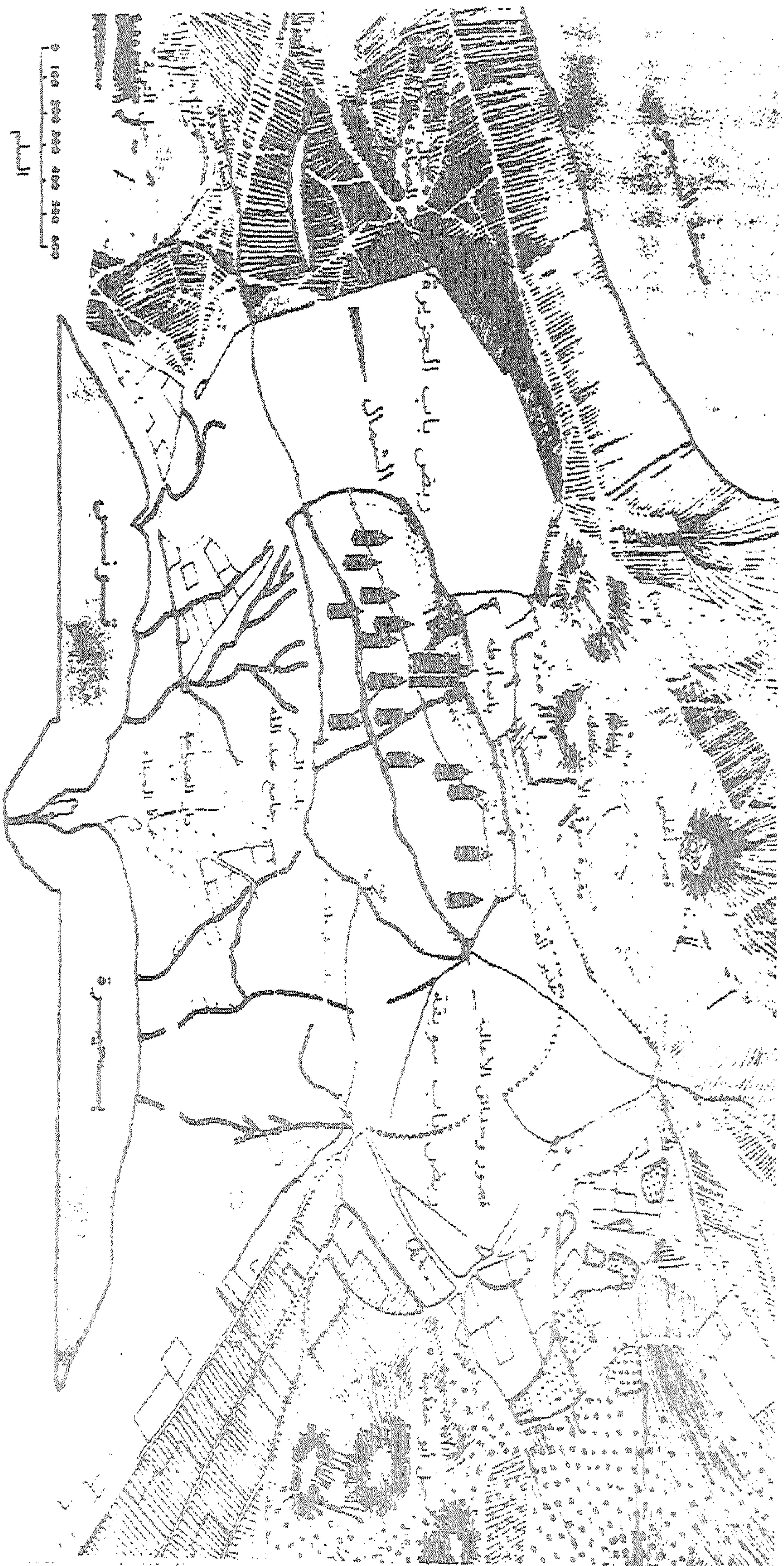

(شكل رقم ٥١) مدينة تونس قبل العهد الحفصي عن د/ المولاي .

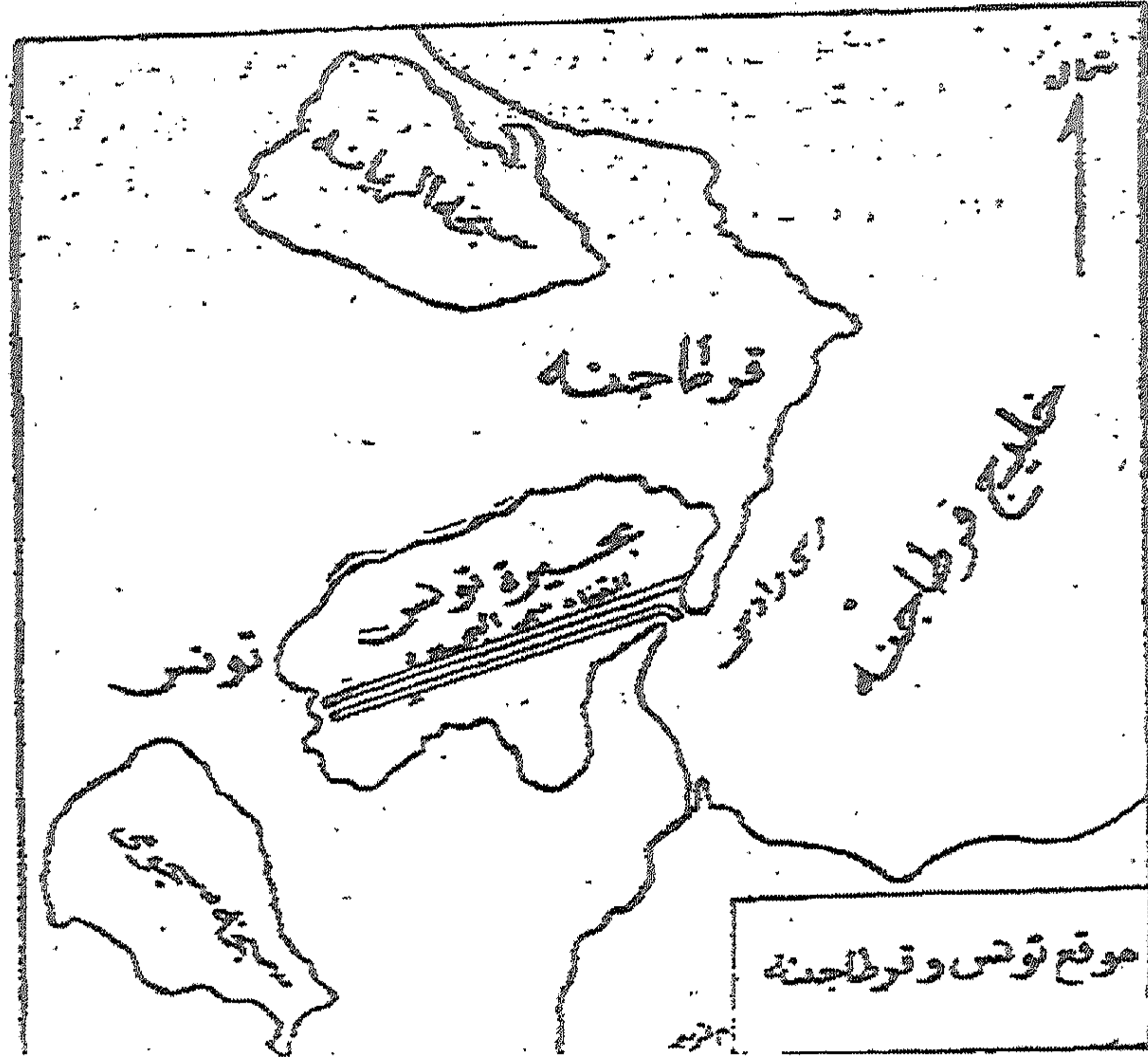

(شكل رقم ٥٧) موقع مدينة تونس عن د/سعد زغول عبد الحميد .

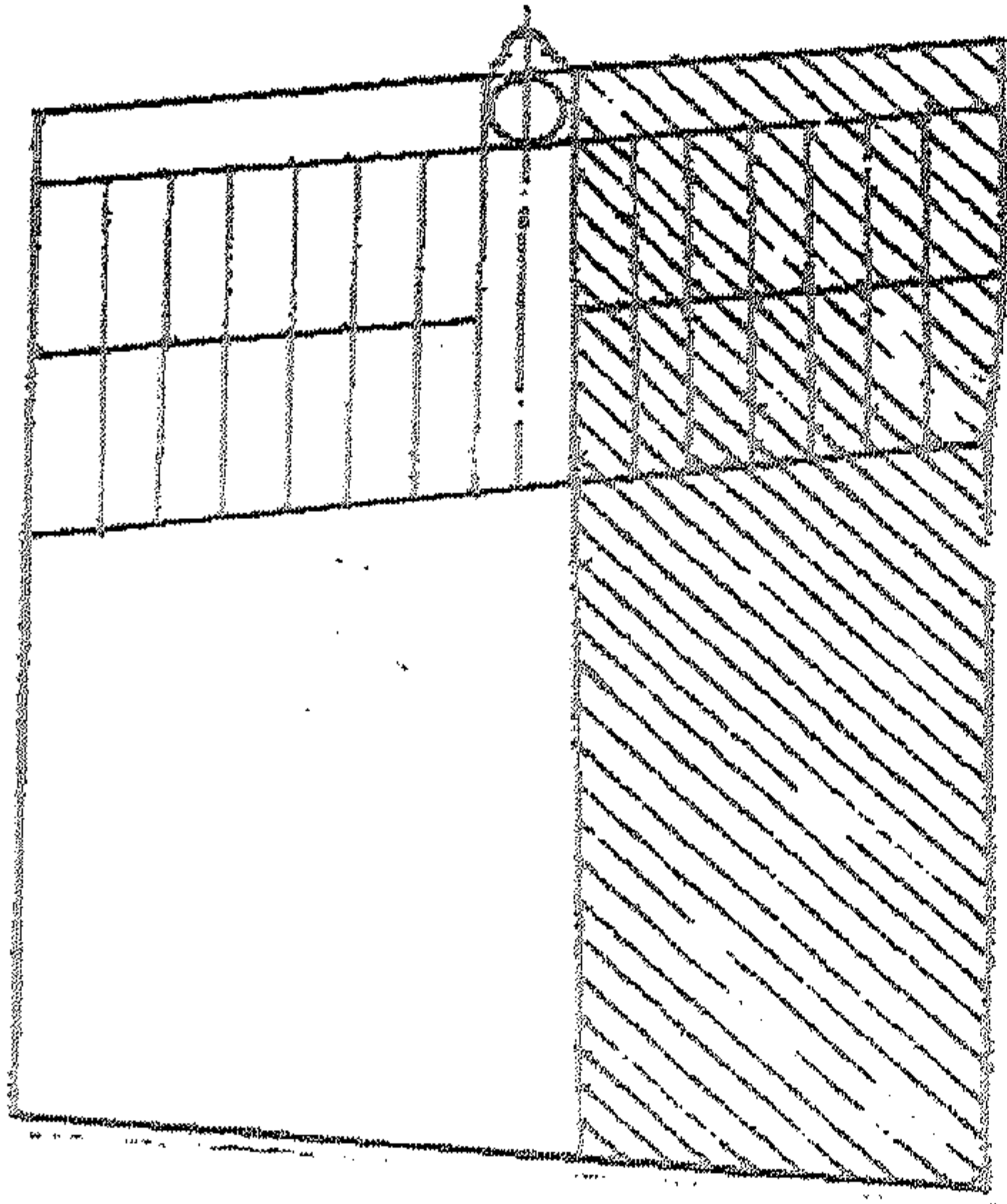

(شكل رقم ٥٩) مخطط جامع الزيتونة في عهد عبيد الله بن الحبحاب كما تصوره أنيزين

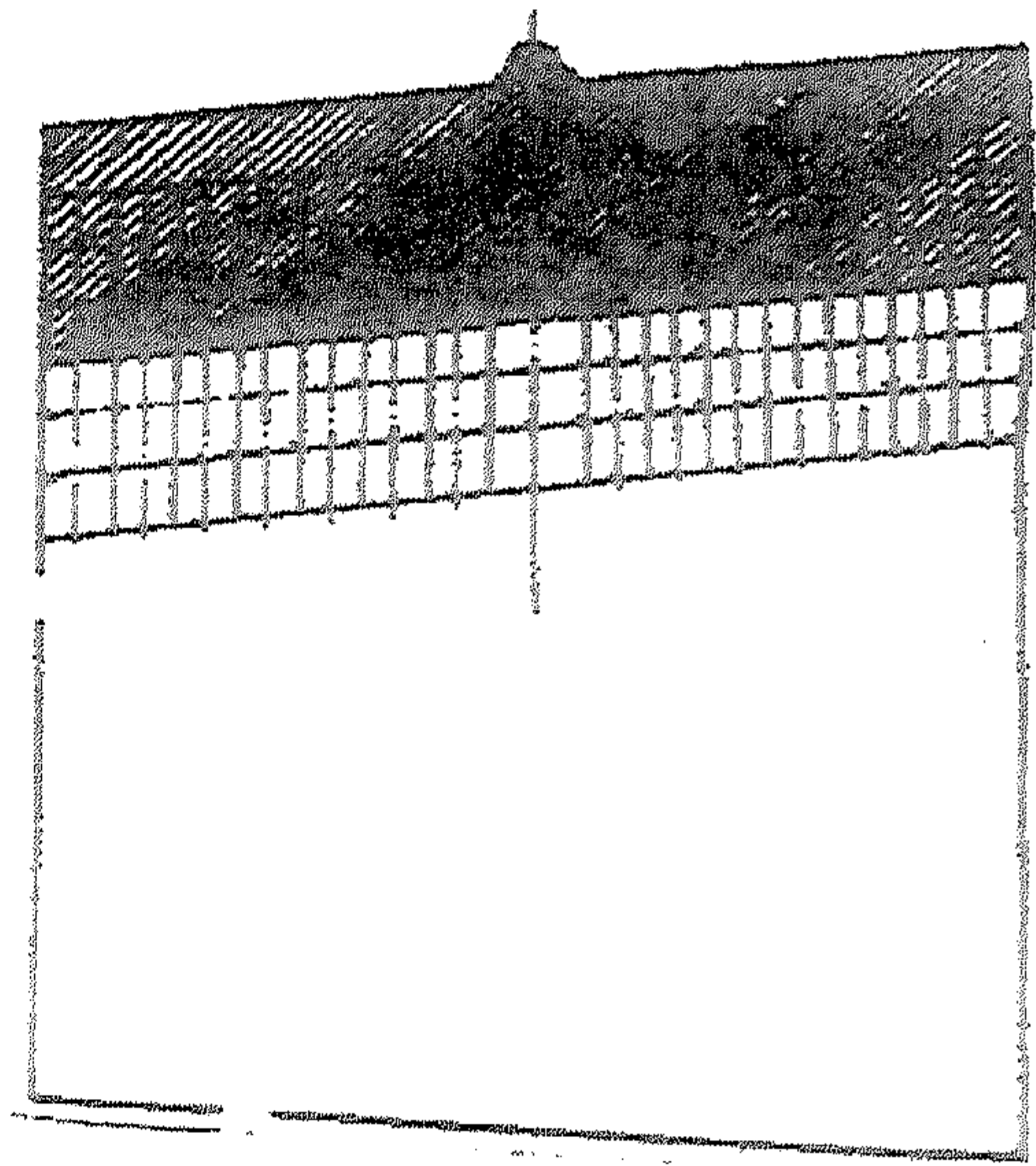

(شكل رقم ٥٨) مخطط جامع الزيتونة في عهد عبيد الله بن الحبحاب كما تصوره د/ أحمد فكري

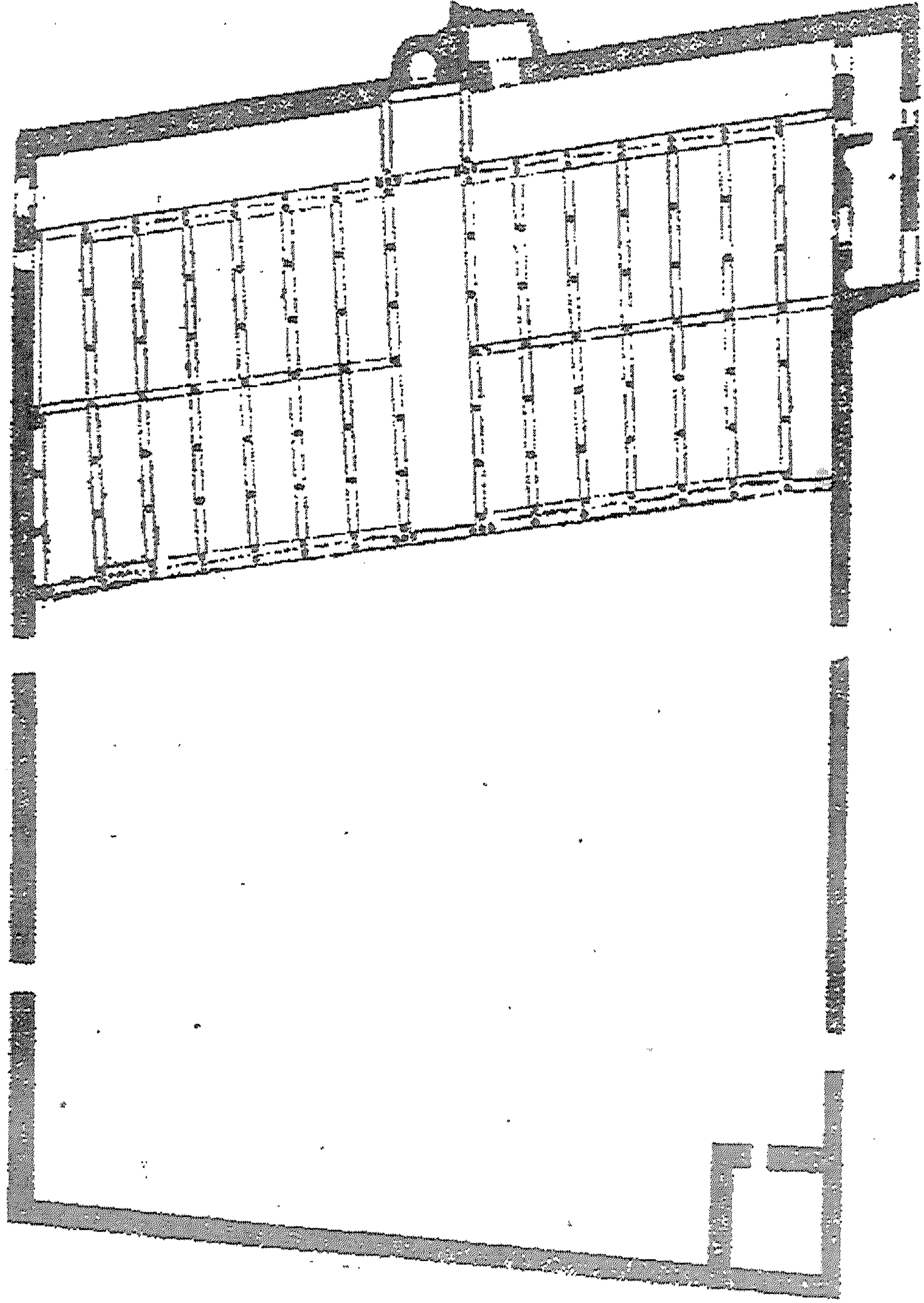

(شكل رقم ٦٠) رسم تخطيطي لجامع الزيتونة في عهد الأغالبة عن د/احمد فكري

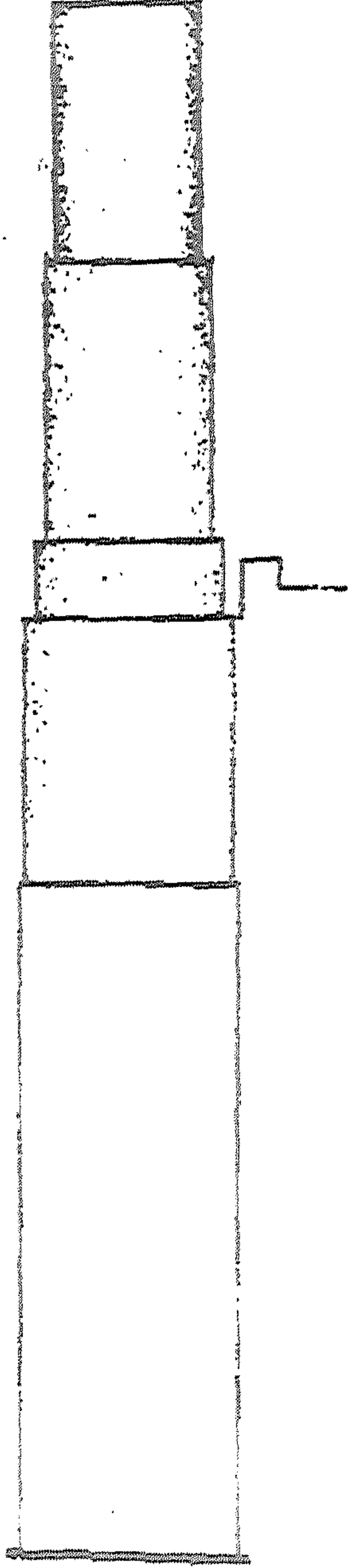

(شكل رقم ٦٢) البرج الجنوبي الشرقي بجامع الزيتونة عن د/الدولاتلي .

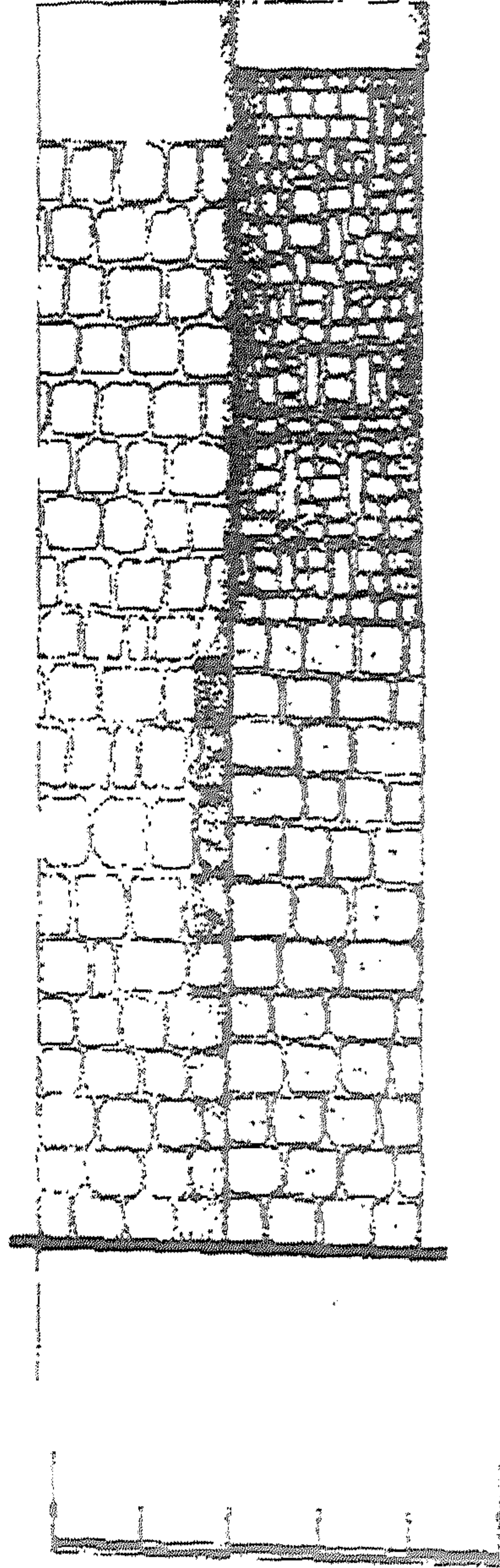

(شكل رقم ٦١) البرج الشمالي الشرقي بجامع الزيتونة عن د/الدولاتلي .

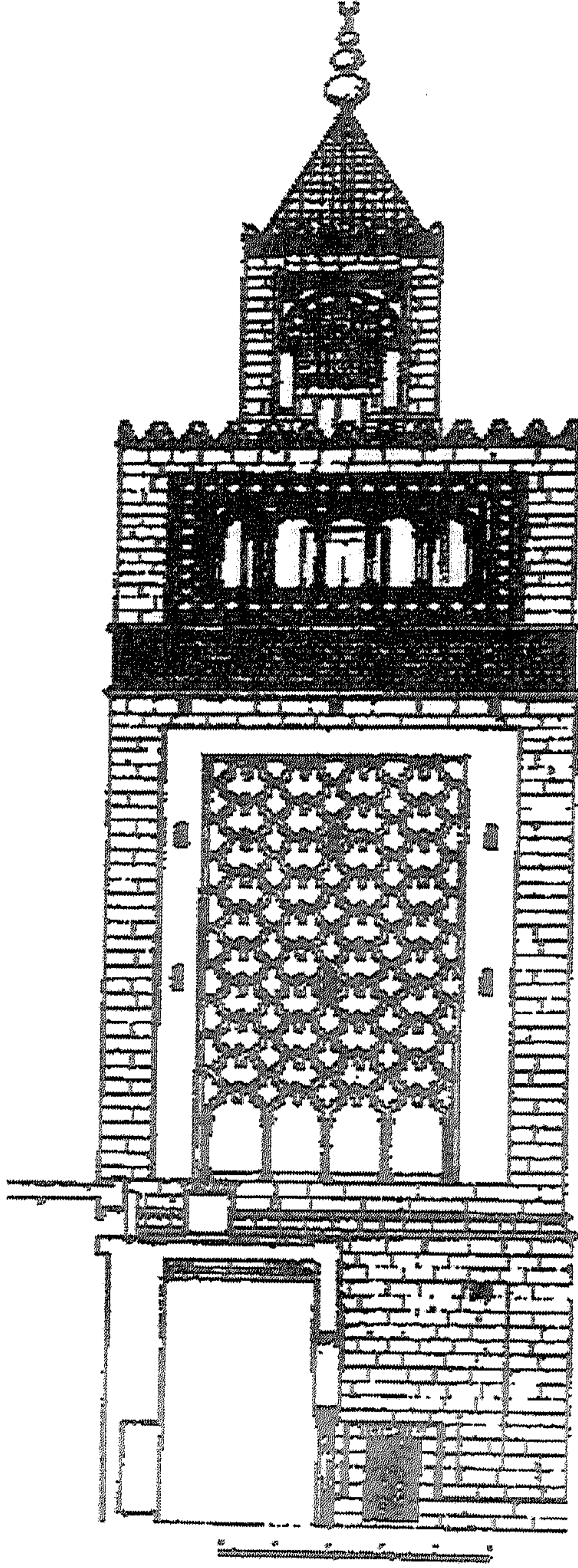

(شكل رقم ٦٣) منذنة جامع الزيتونة عن د/الدولاني .

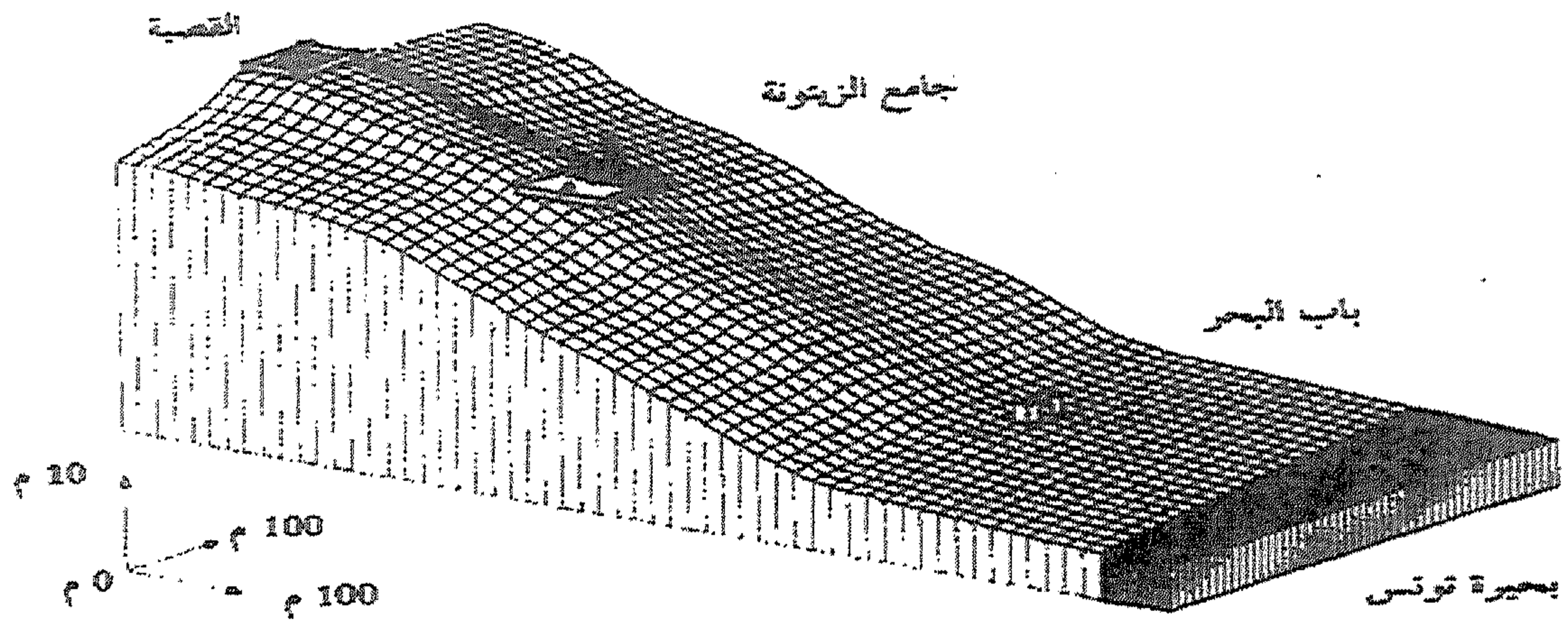

(شكل رقم ٦٤) رسم يوضح طوبوغرافية مدينة تونس في المنطقة الممتدة من القصبية الى البحيرة عن د/عبد العزيز الدولاتي

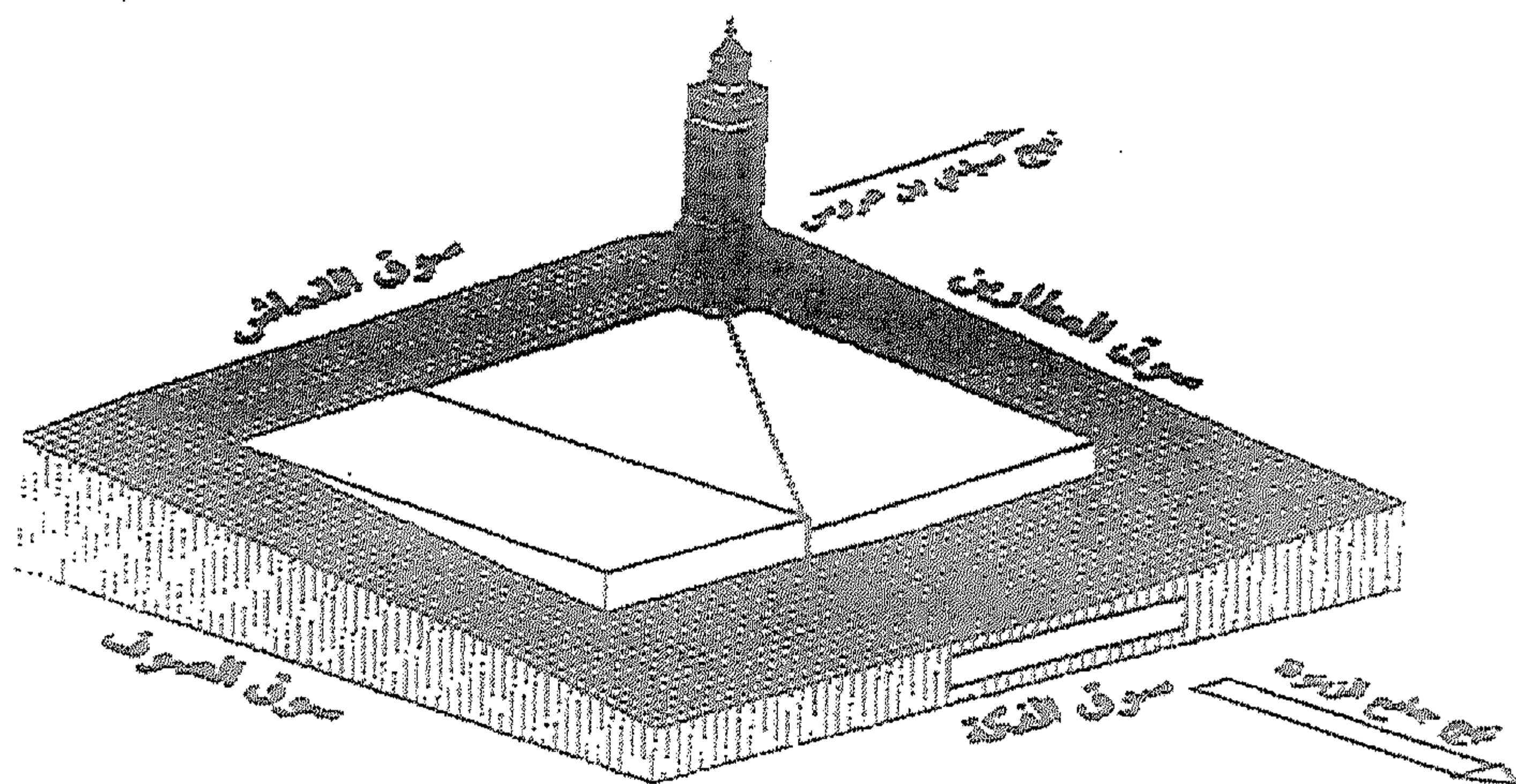

(شكل رقم ٦٥) رسم يوضح طوبوغرافية جامع الزيتونة د/عبد العزيز الدولاتي .

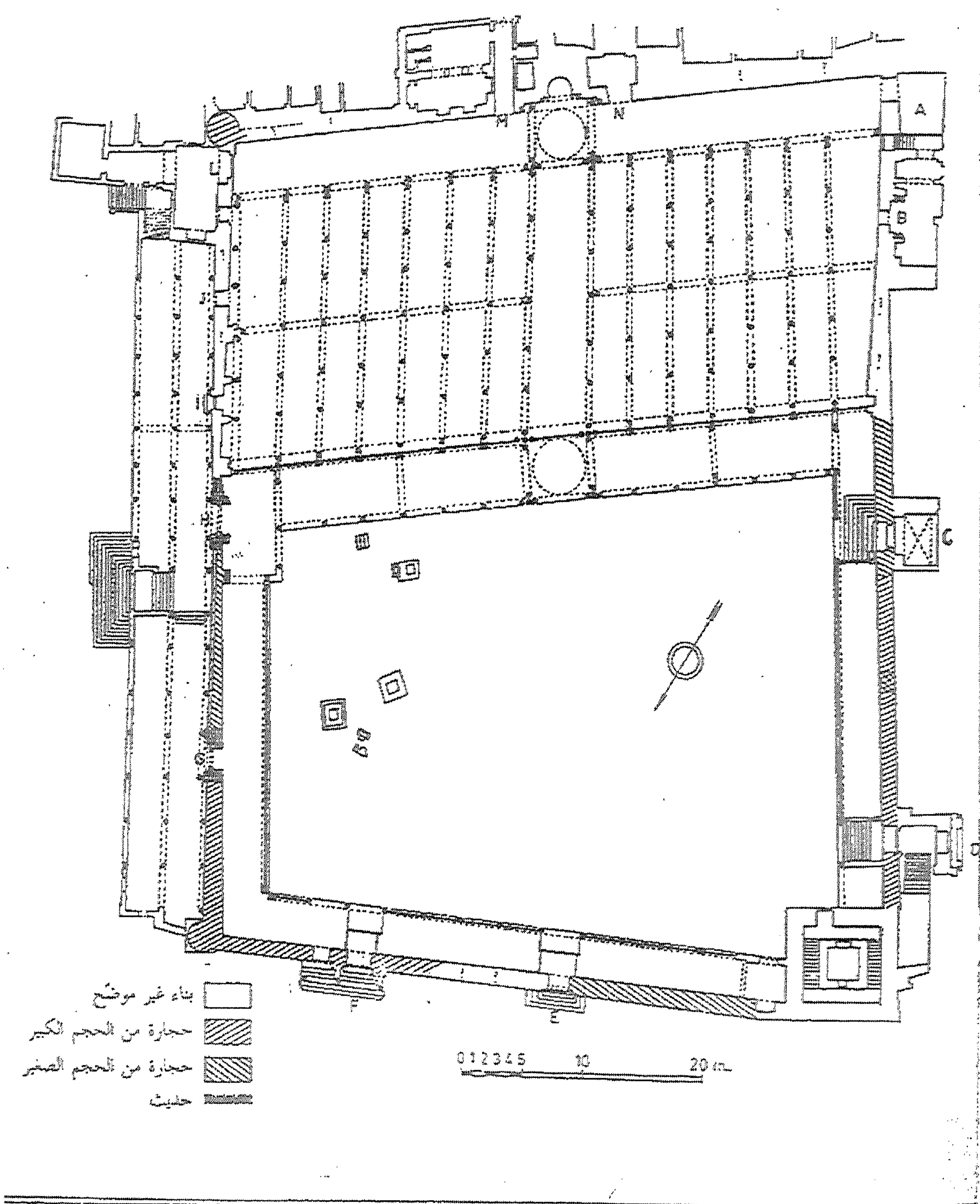

(شكل رقم ٦٦) الرسم التخطيطي الحالي لجامع الزيتونة عن جولفان .

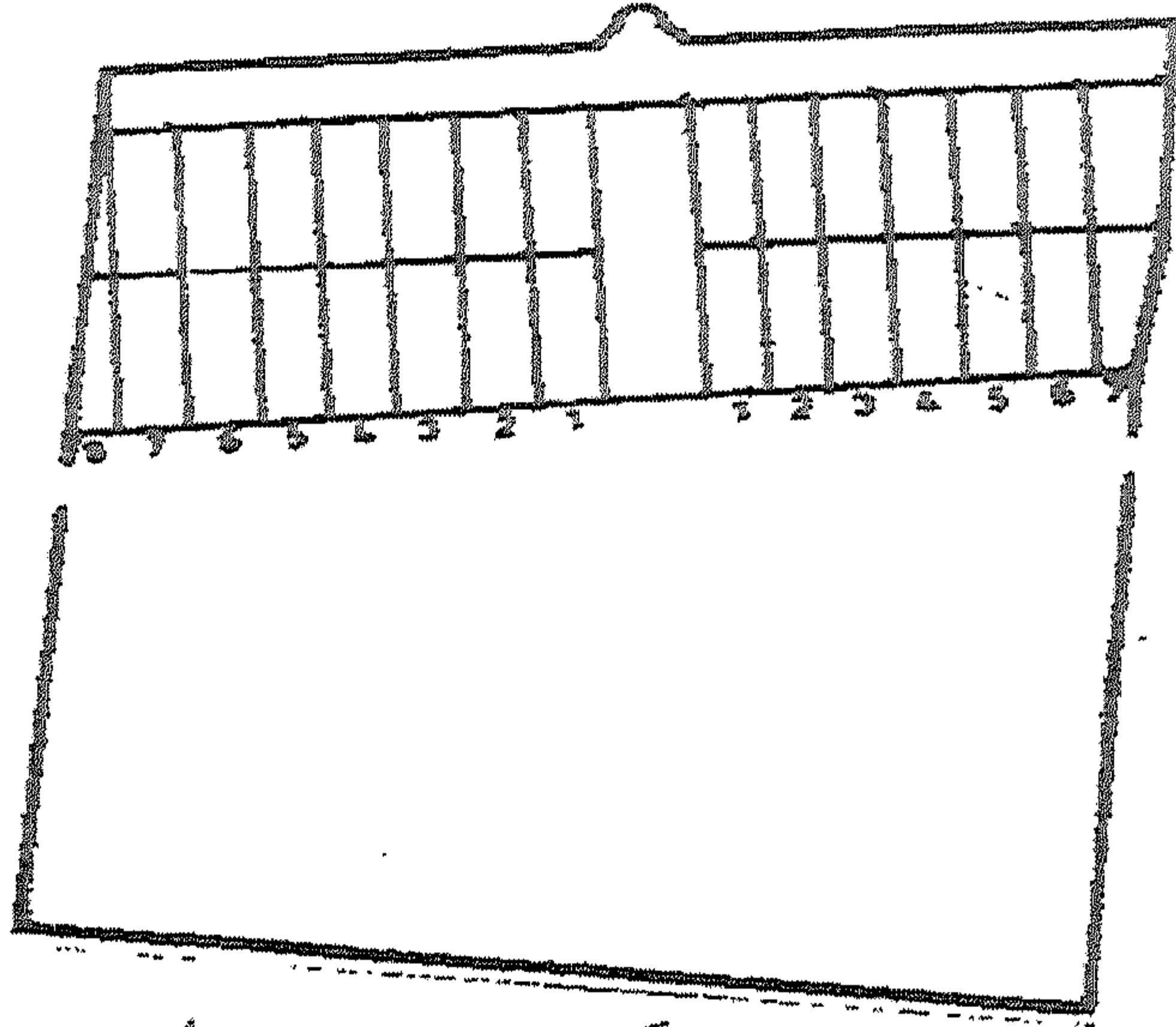

(شكل رقم ٦٧) رسم افتراضى لمخطط جامع الزيتونة فى حالة وضح الأروقة متعامدة تماما مع جدار القبلة عن د/الدولاتلى .

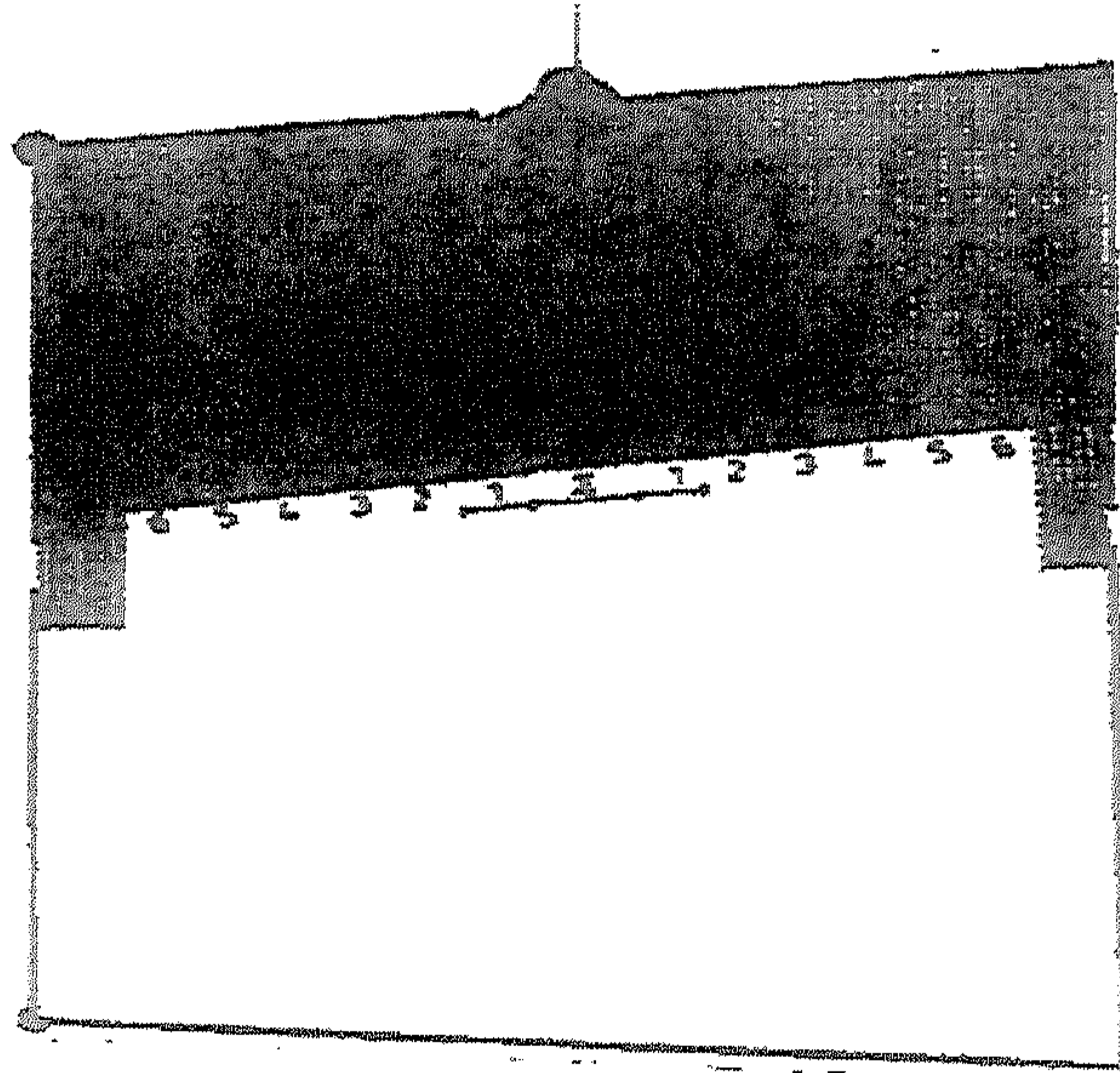

(شكل رقم ٦٨) مخطط جامع الزيتونة فى عهد الأغالية ويبدو فيه الرواقان الجانبيان عن د/ الدولاتلى .

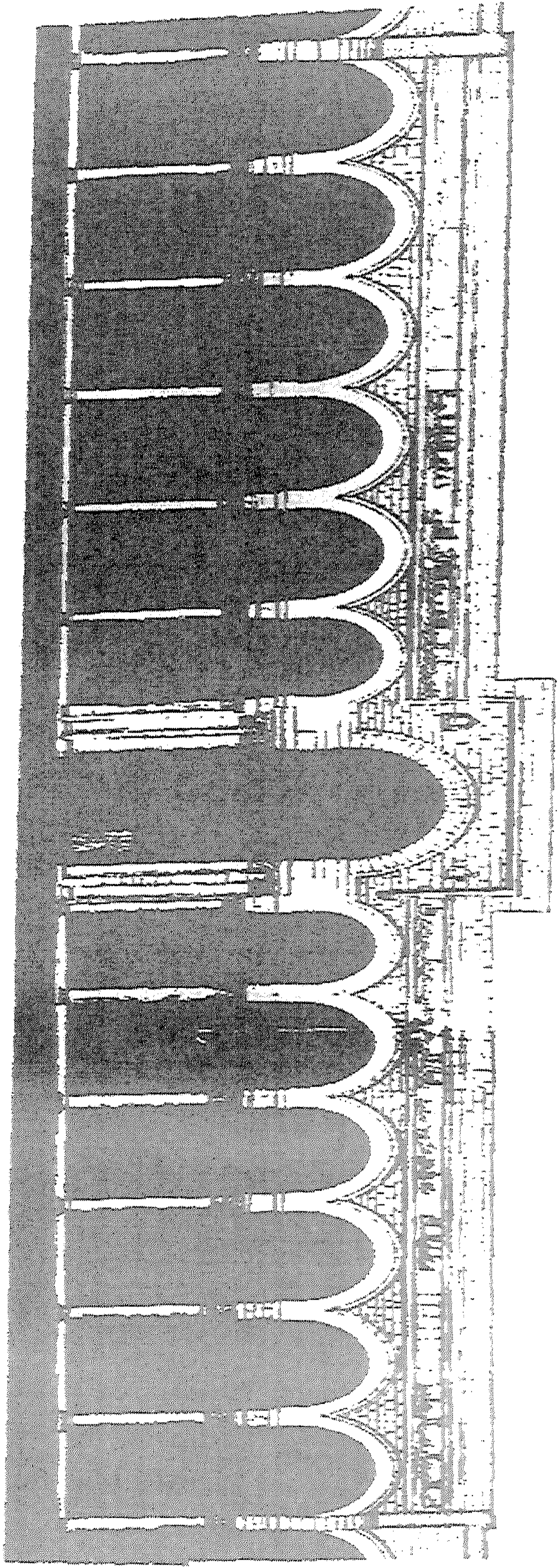

(شكل رقم ١٩) واجهة مقدم جامع الزيتونة في عهد الأغالبة عن ٨٨ الدور الثاني .

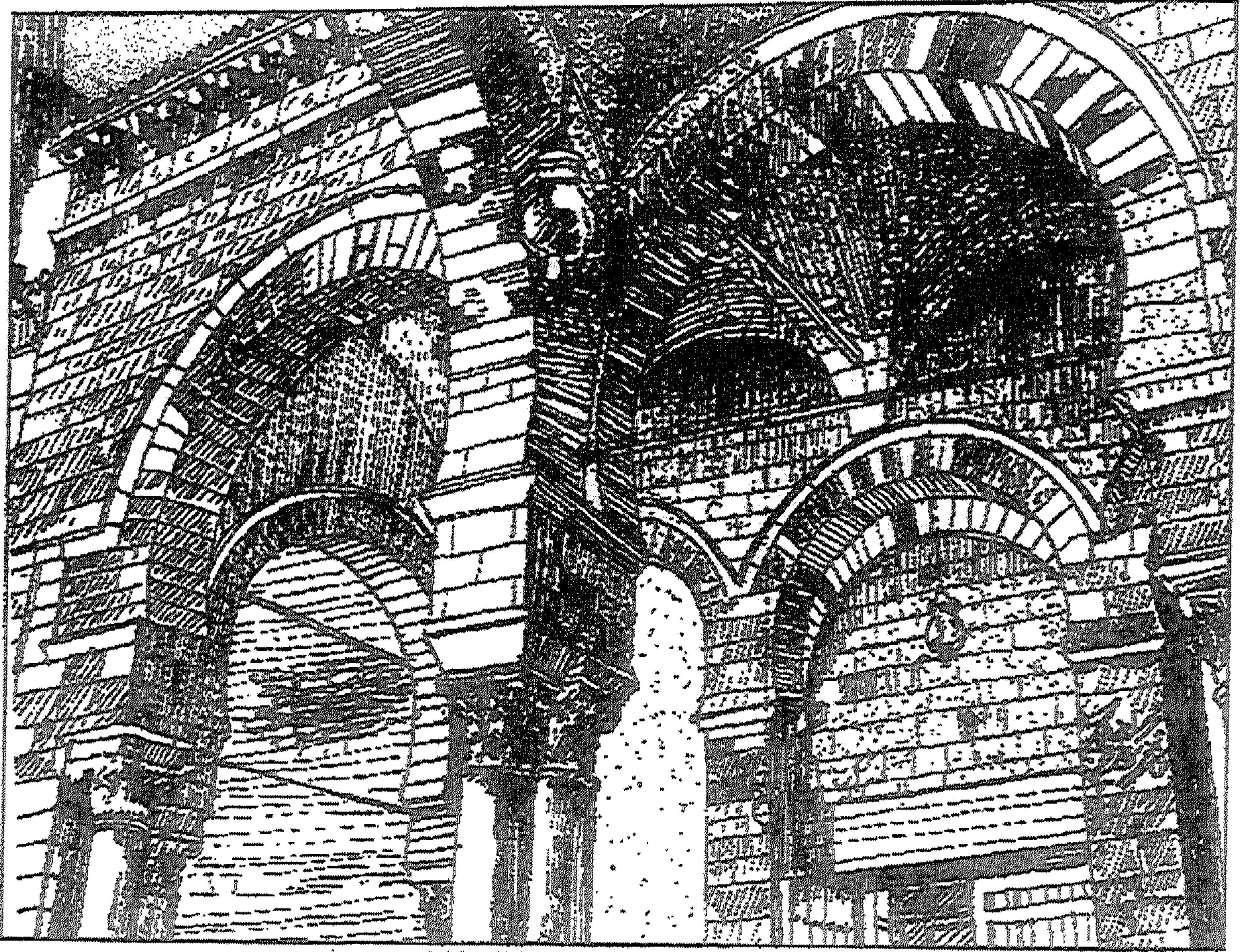

(شكل رقم ٧٠) السقيفة المتقدمة في صحن جامع الزيتونة عن د/ الدولاتي.

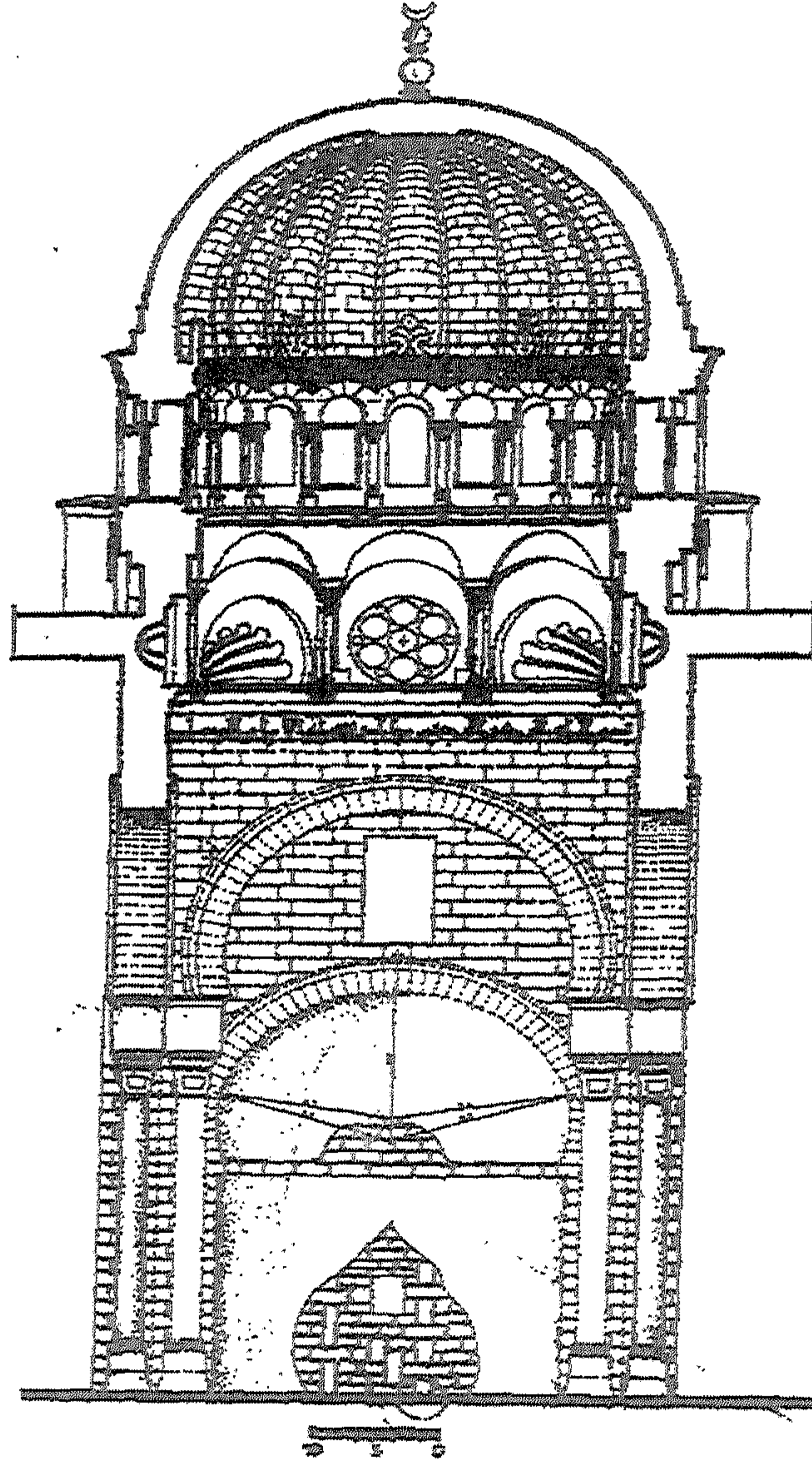

(شكل رقم ٧١) مقطع عمودي على قبة المحراب بجامع الزيتونة عن د/ الدولاتلي.

بسم الله الرحمن الرحيم

(شكل رقم ٧٢) جزء من نقش قبة المحراب بجامع الزيتونة عن محمد العزيز بن عاشور.

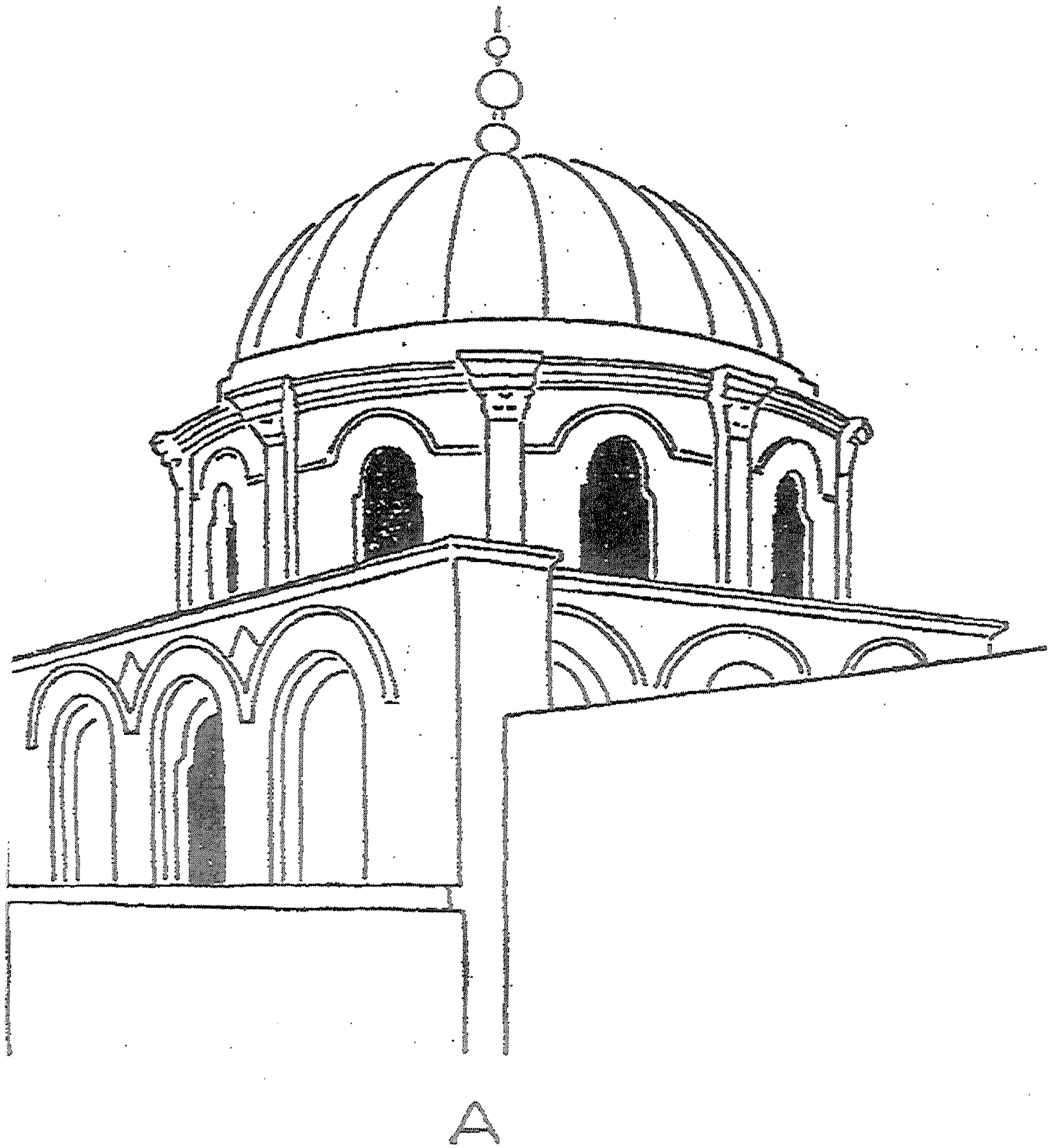

(شكل رقم ٧٣) قبة اليهود بجامع الزيتونة عن ليزين.

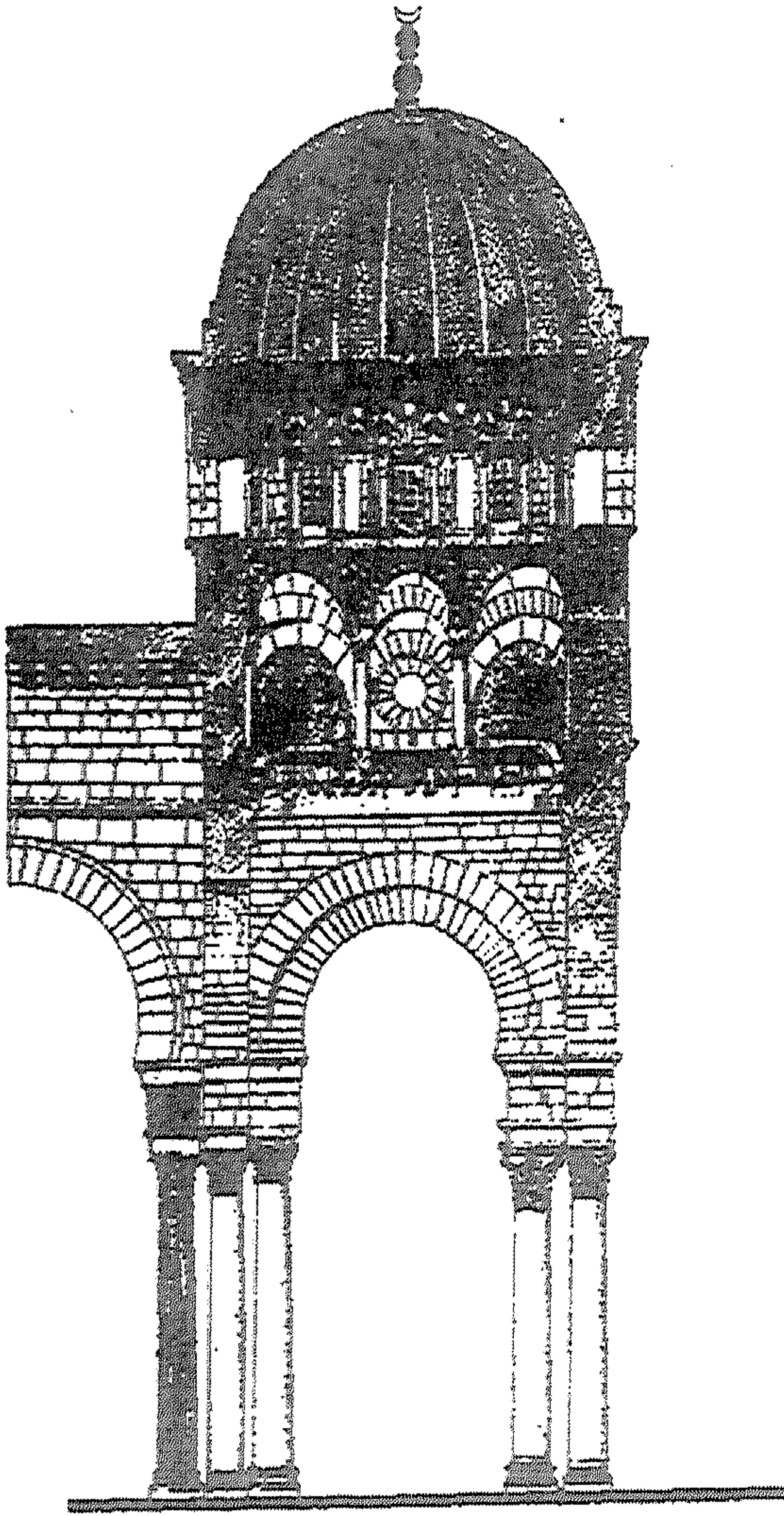

(شكل رقم ٧٥) مقطع افقى لقبة البهو بجامع الزيتونة
عن د/ الدولاتلى.

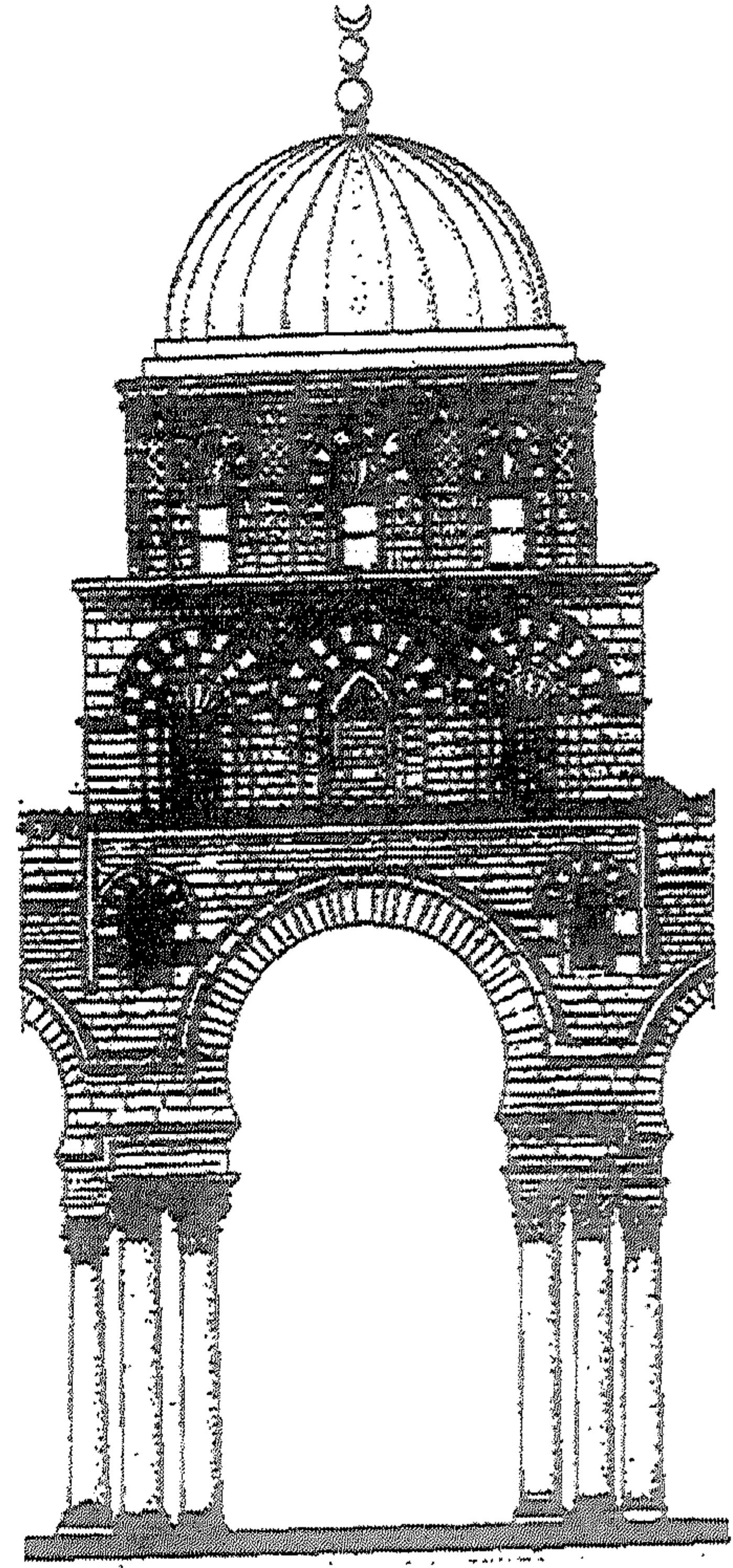

(شكل رقم ٧٤) واجهة قبة البهو بجامع الزيتونة عن
د/ الدولاتلى.

بِسْمِ اللَّهِ الرَّحْمَنِ الرَّحِيمِ وَاللَّهُ عَلَىٰ مَا نَعْمَدُ شَهِيدٌ

(شكل رقم ٧٢) جزء من نقش قبة البهو بجامع الزيتونة عن محمد العزيز بن عاشور.

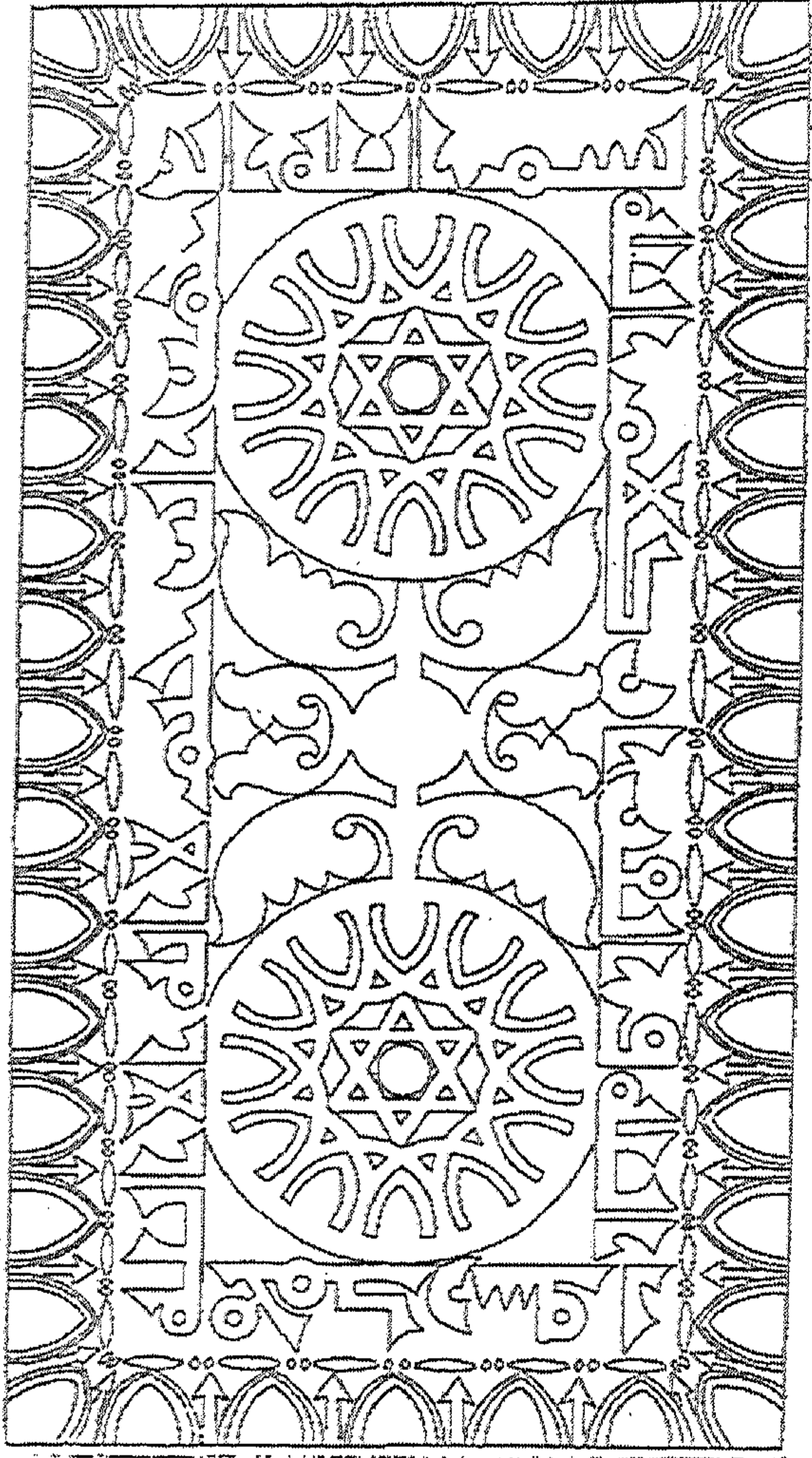

(شكل رقم ٧٧) اللوحة الرخامية بتجويف محراب
جامع الزيتونة عن ليزين.

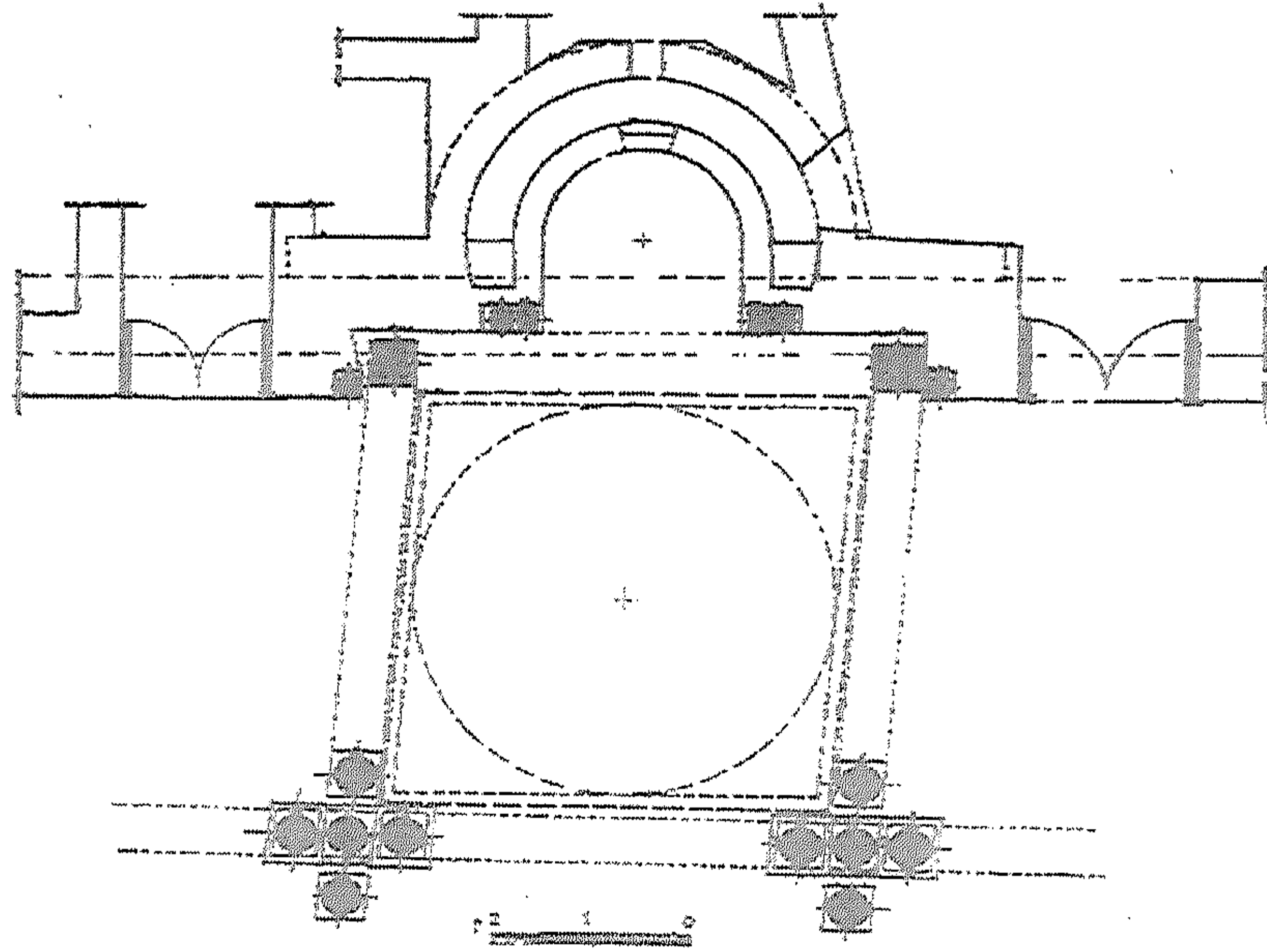

(شكل رقم ٧٨) مساقط مربع المحراب ومقطع المحرابين المتوازيين القديم والحديث
بجامع الزيتونة عن د/الدولتي.

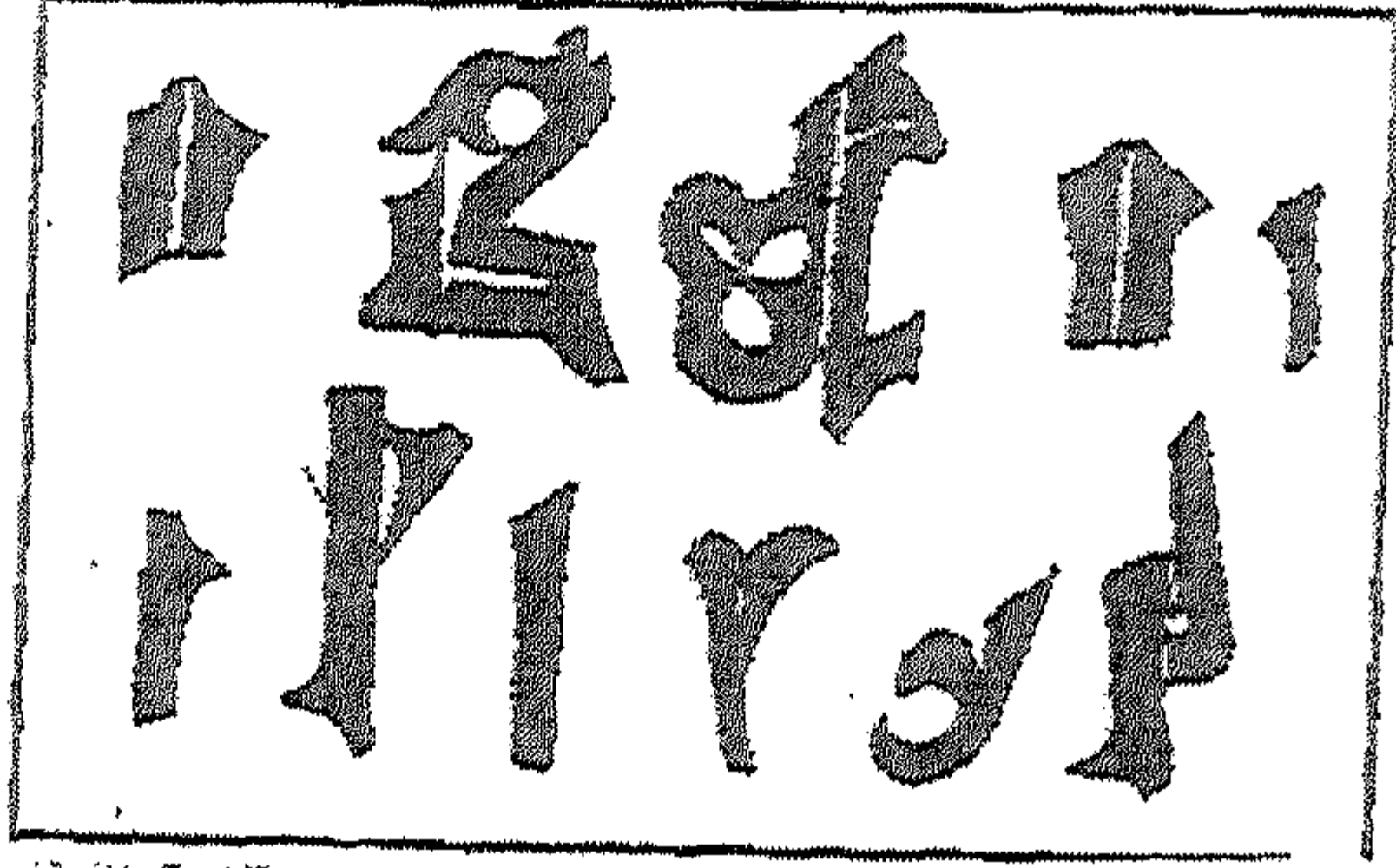

(شكل رقم ٧٩) حروف لبقايا كتابات على الجص عثر عليها في المجاز الفاصل بين المحرابين عن د/الدولتي.



(شكل رقم ٨٠ - ج)

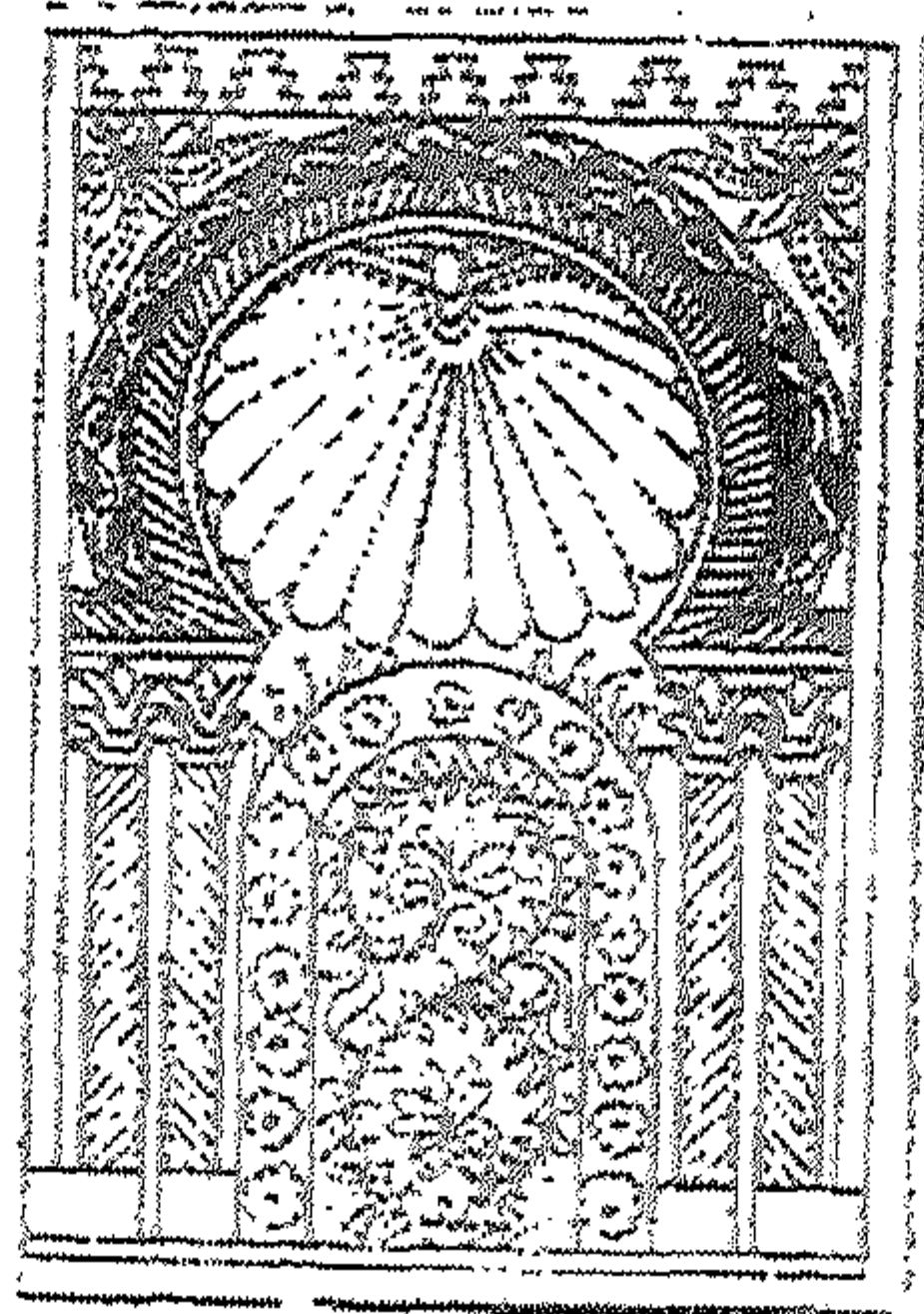

(شكل رقم ٨٠ - ب)

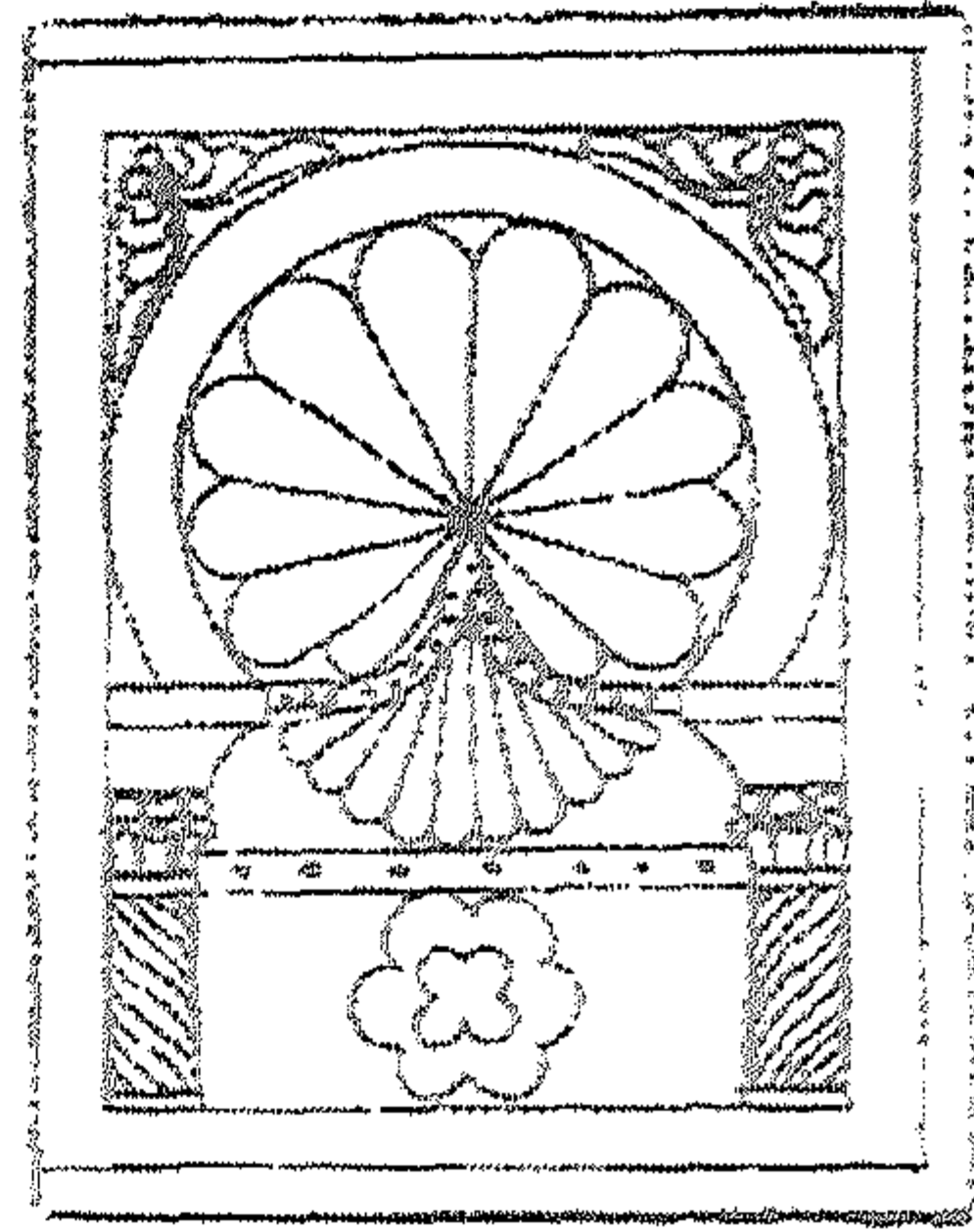

(شكل رقم ٨٠ - أ)

(شكل رقم ٨٠) نماذج من الألواح الجصية الأغلبية بالزواق السوداء على المحراب بجامع الزيتونة عن د/الدولتي.

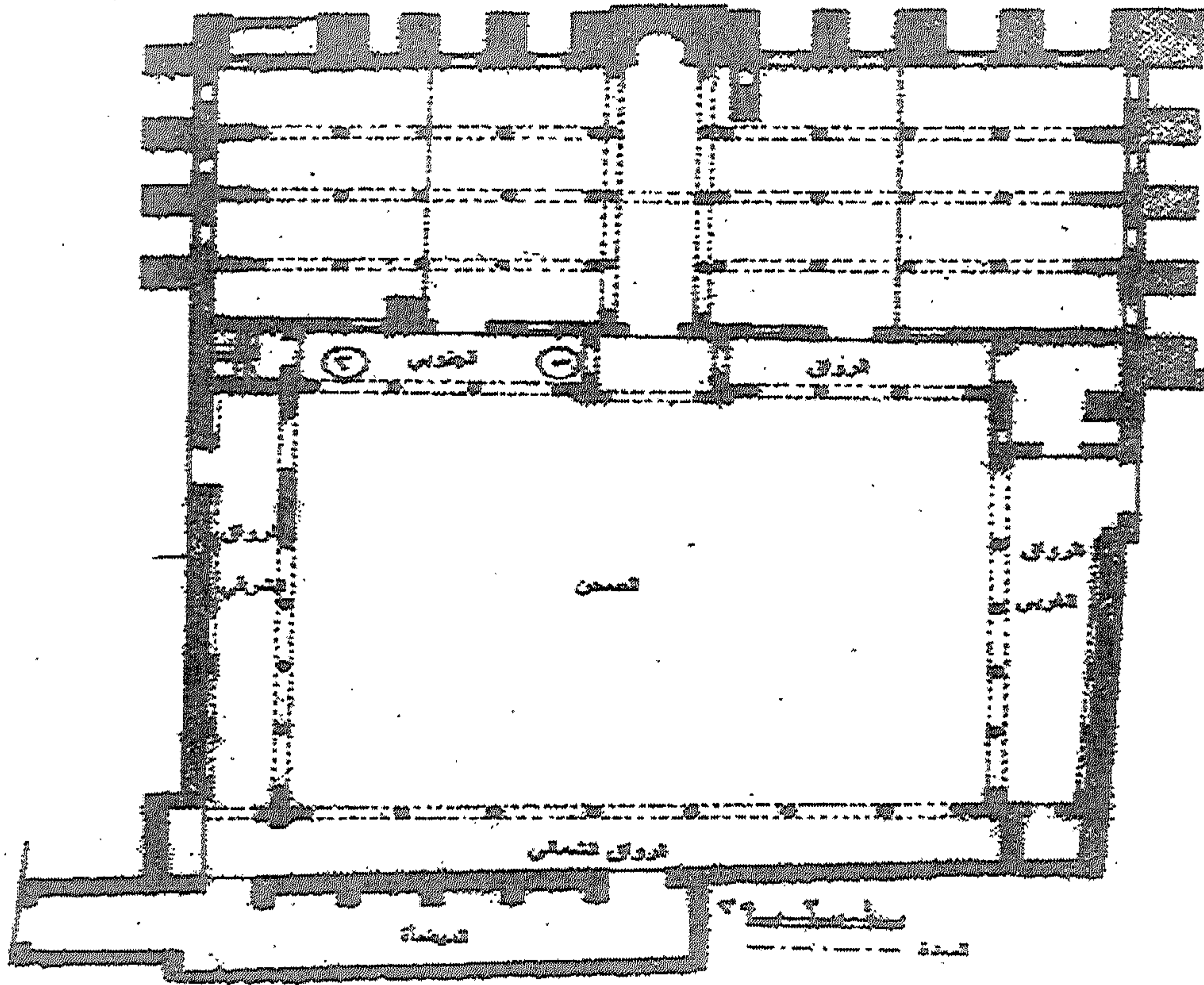

(شكل رقم ٨١) مخطط مسجد الزيتونة بمدينة القيروان عن د/ نجوى عثمان.

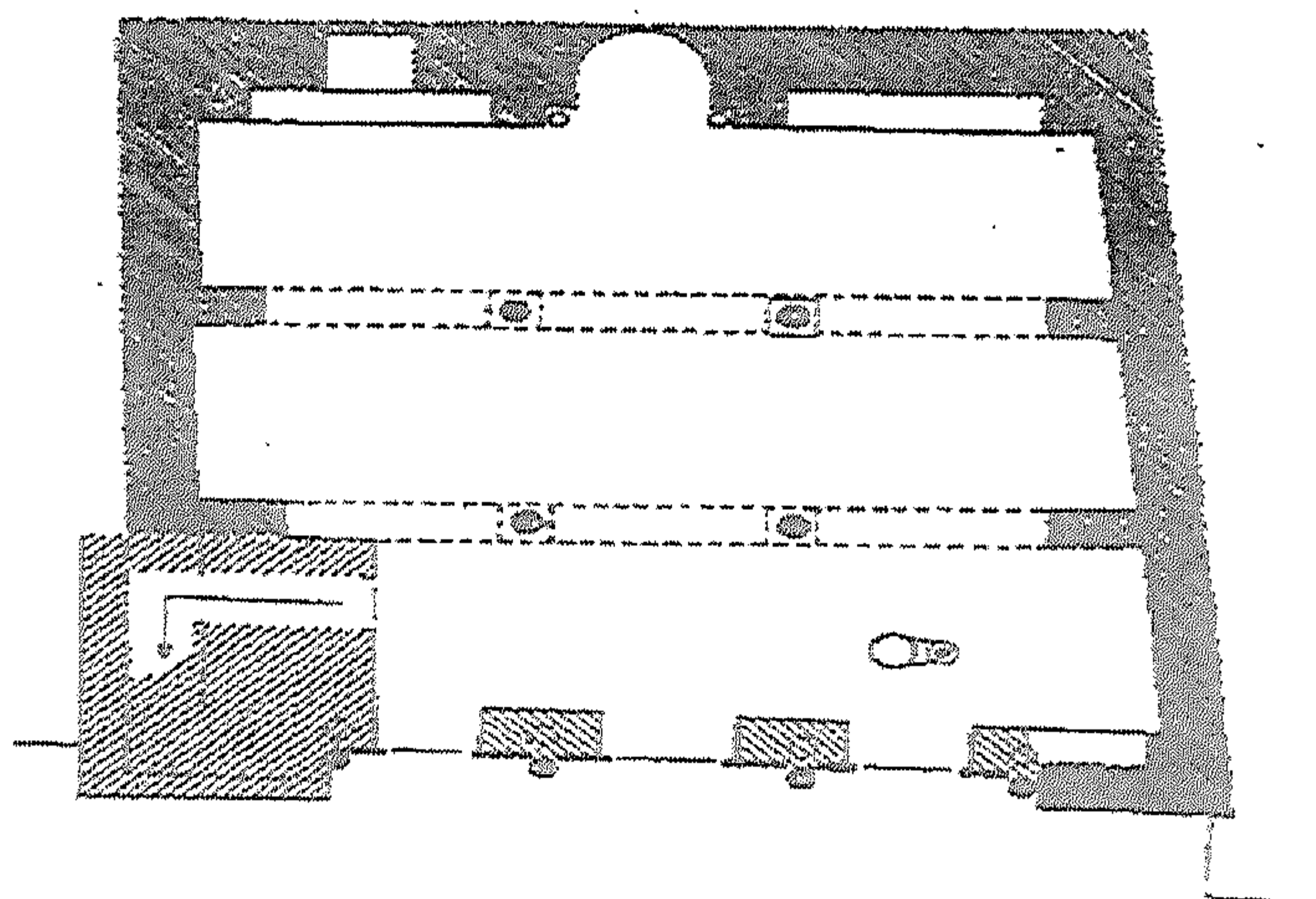

(شكل رقم ٨٢) مخطط مسجد الأبواب الثلاثة عن كرزويل

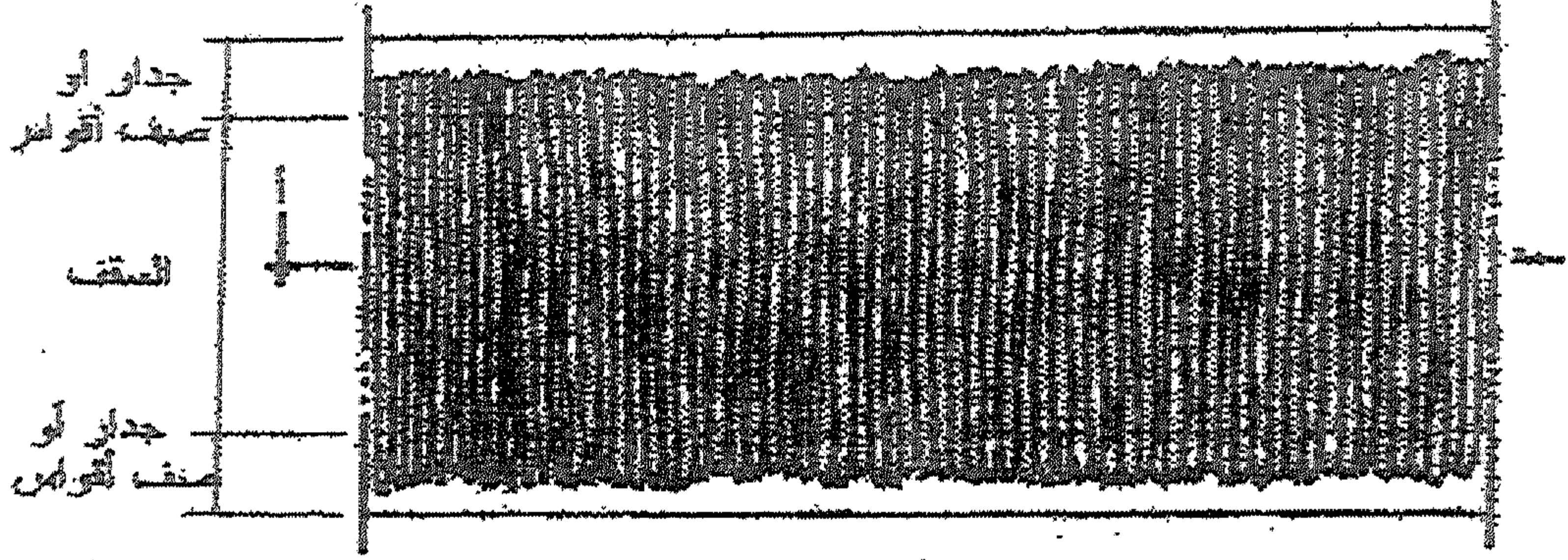

(شكل رقم ٨٣) المسقط الأفقي لسقف من أعواد العرعر عن د/ نجوى عثمان.

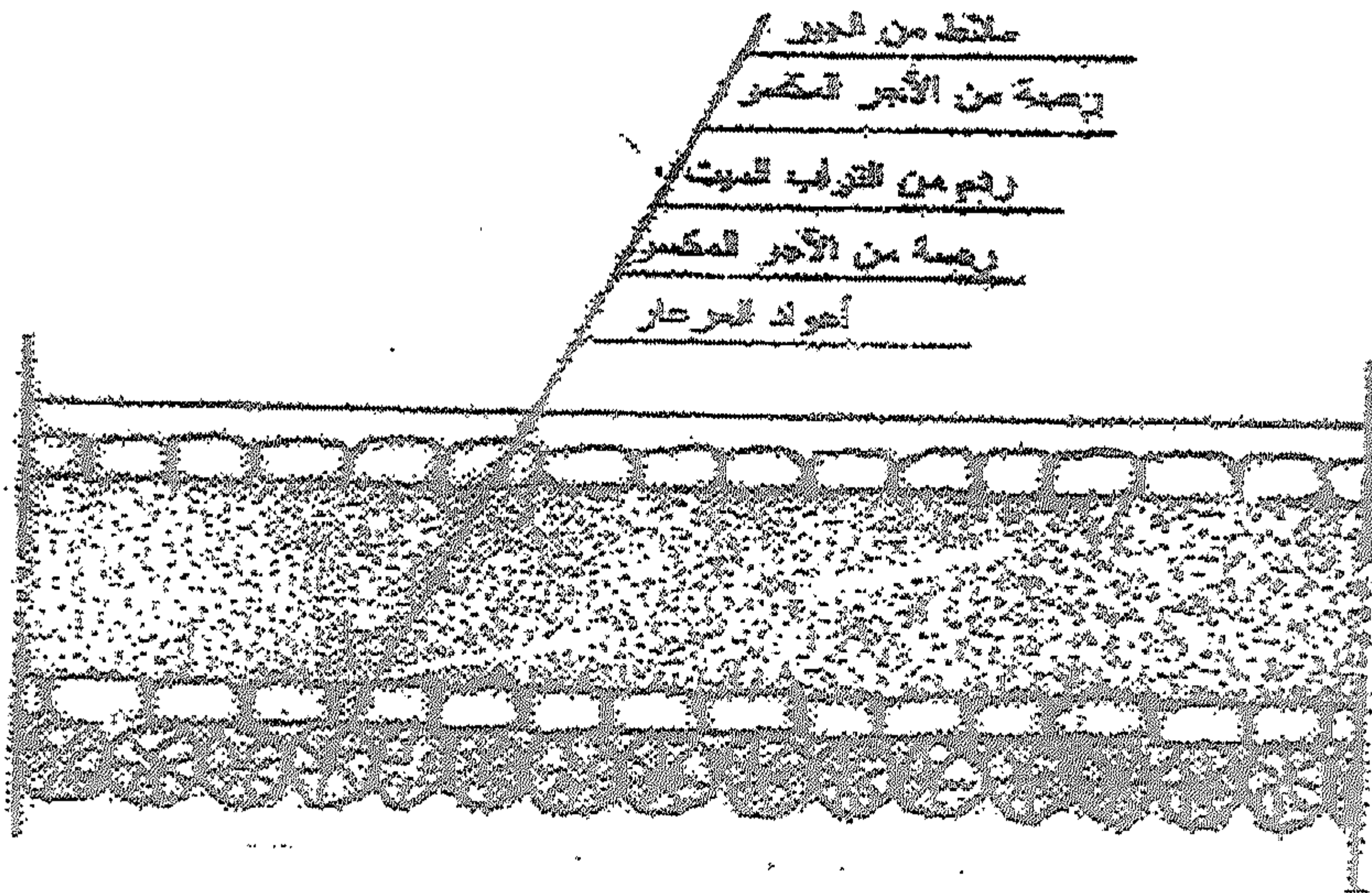

(شكل رقم ٨٤) مخطط نسقف من أعواد العرعر عن د/ نجوى عثمان.

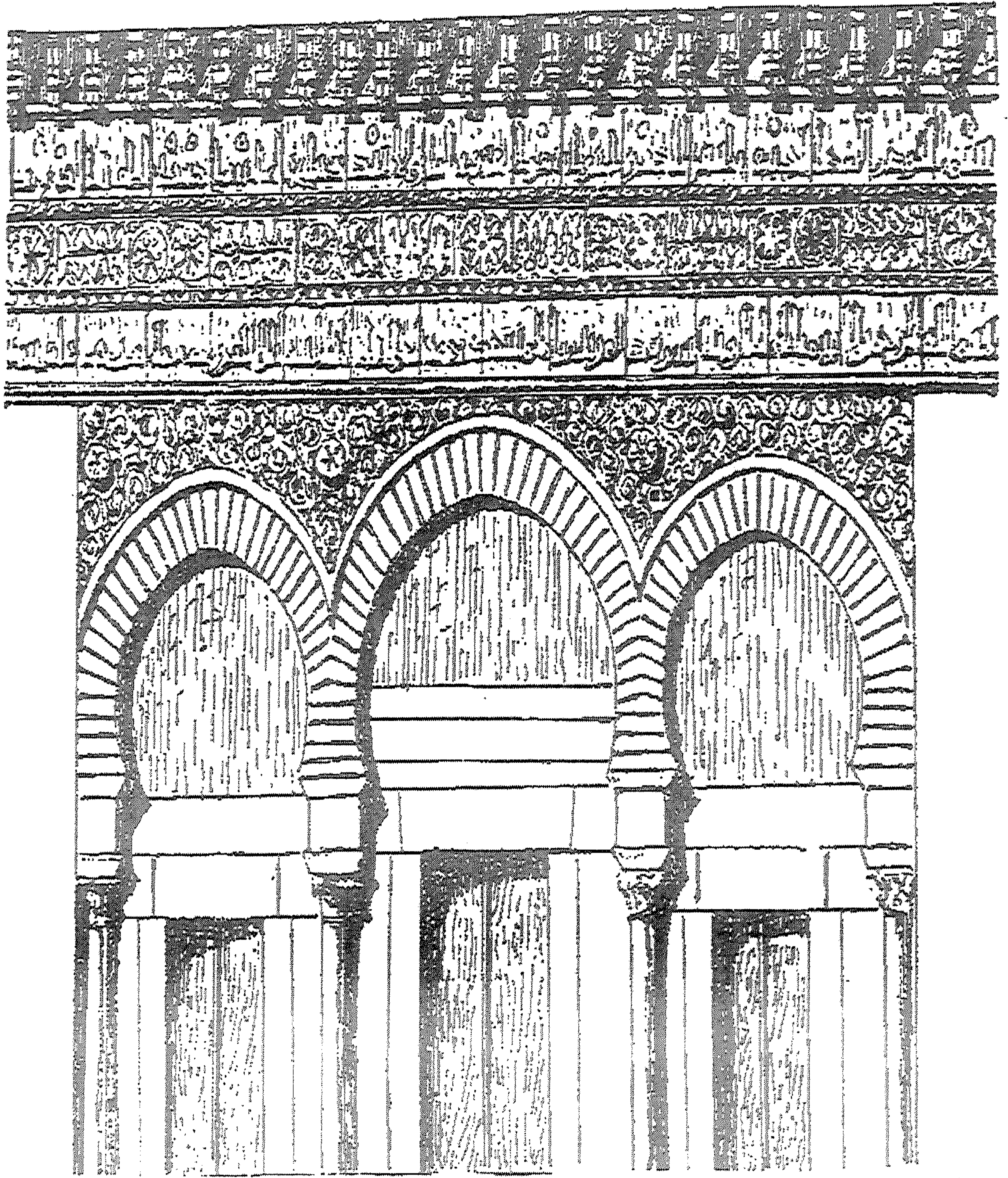

(شكل رقم ٨٥) واجهة مسجد الأيووب الثلاثة عن مارسية.



(شكل رقم ٨٦ - ب)

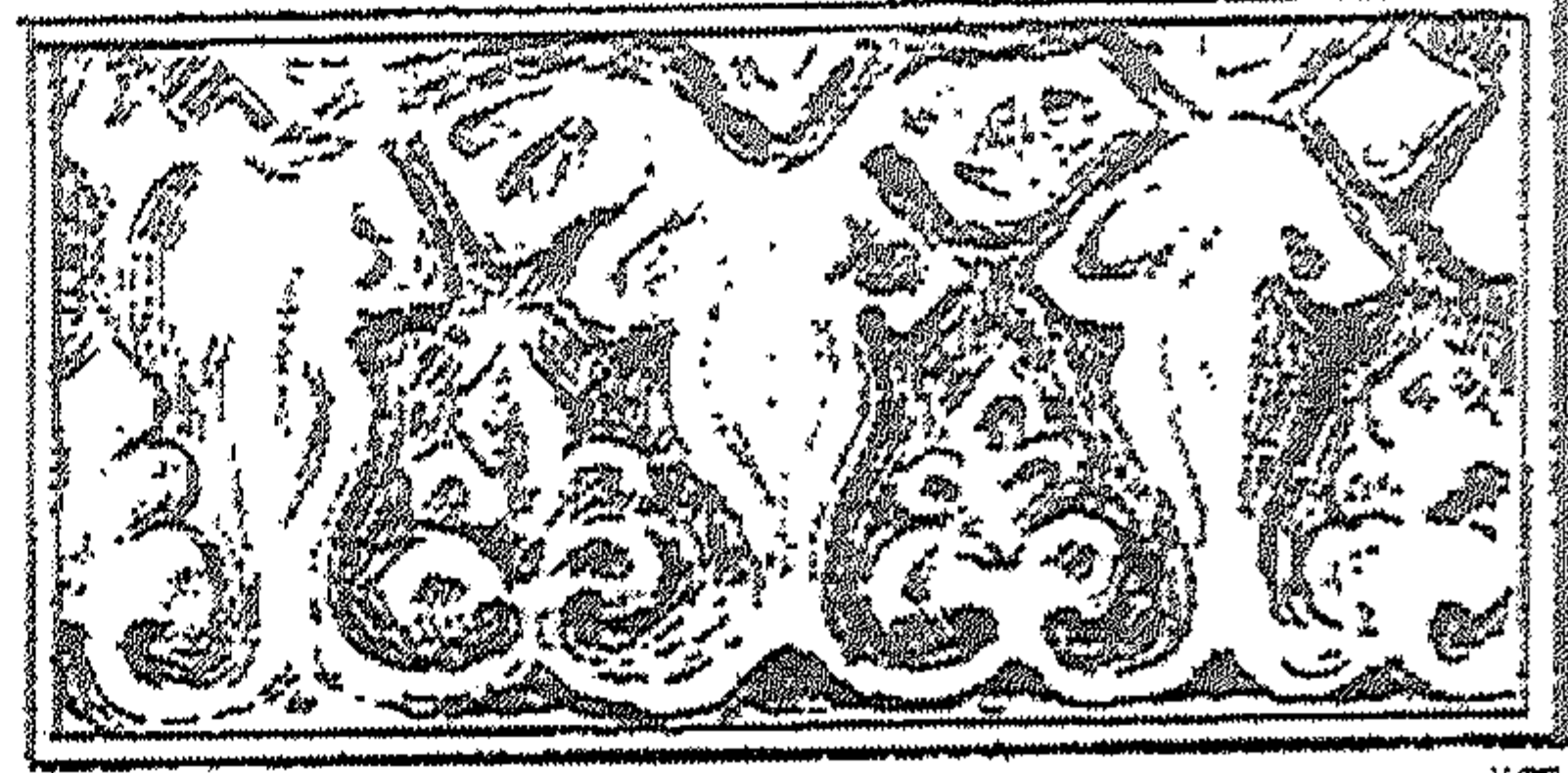

(شكل رقم ٨٦ - أ)

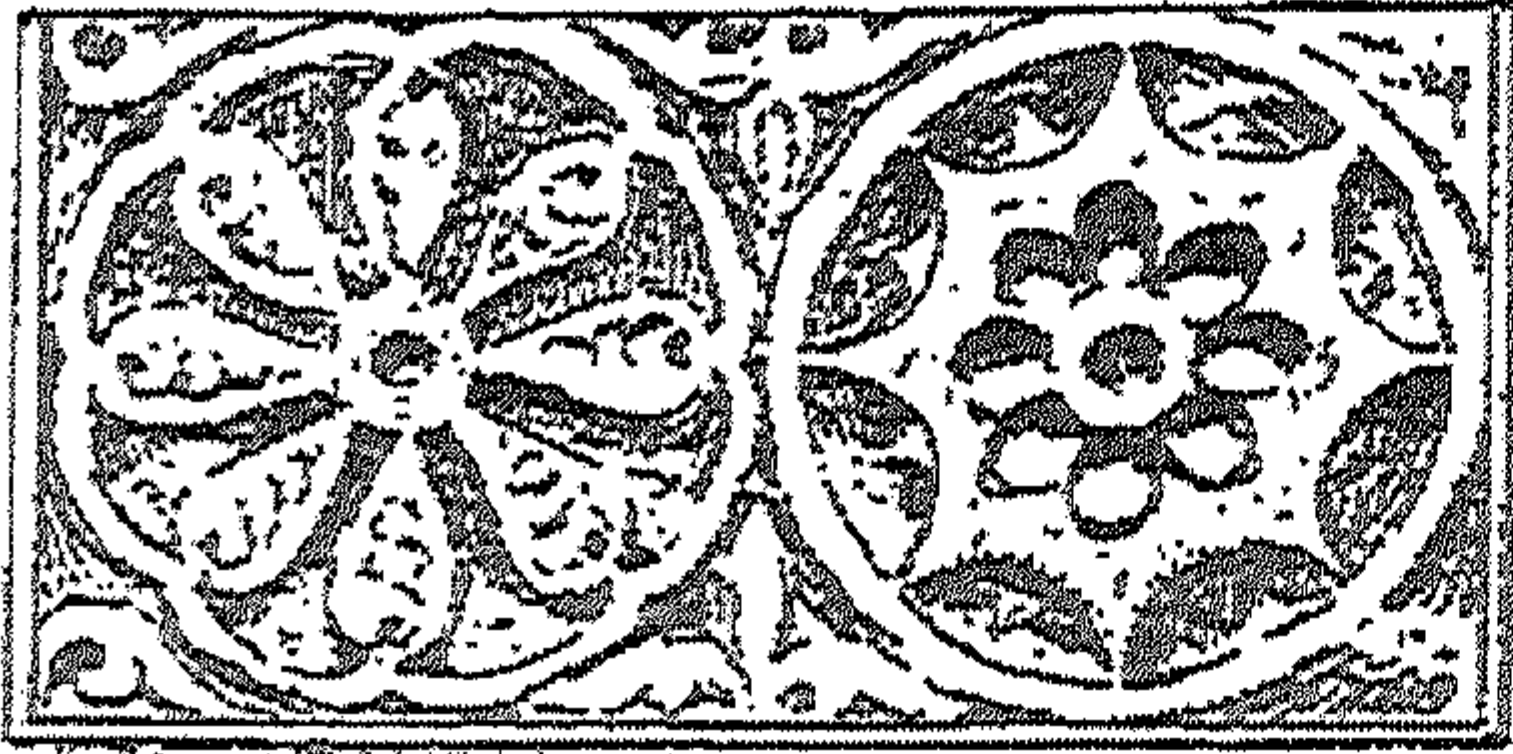

(شكل رقم ٨٦ - د)

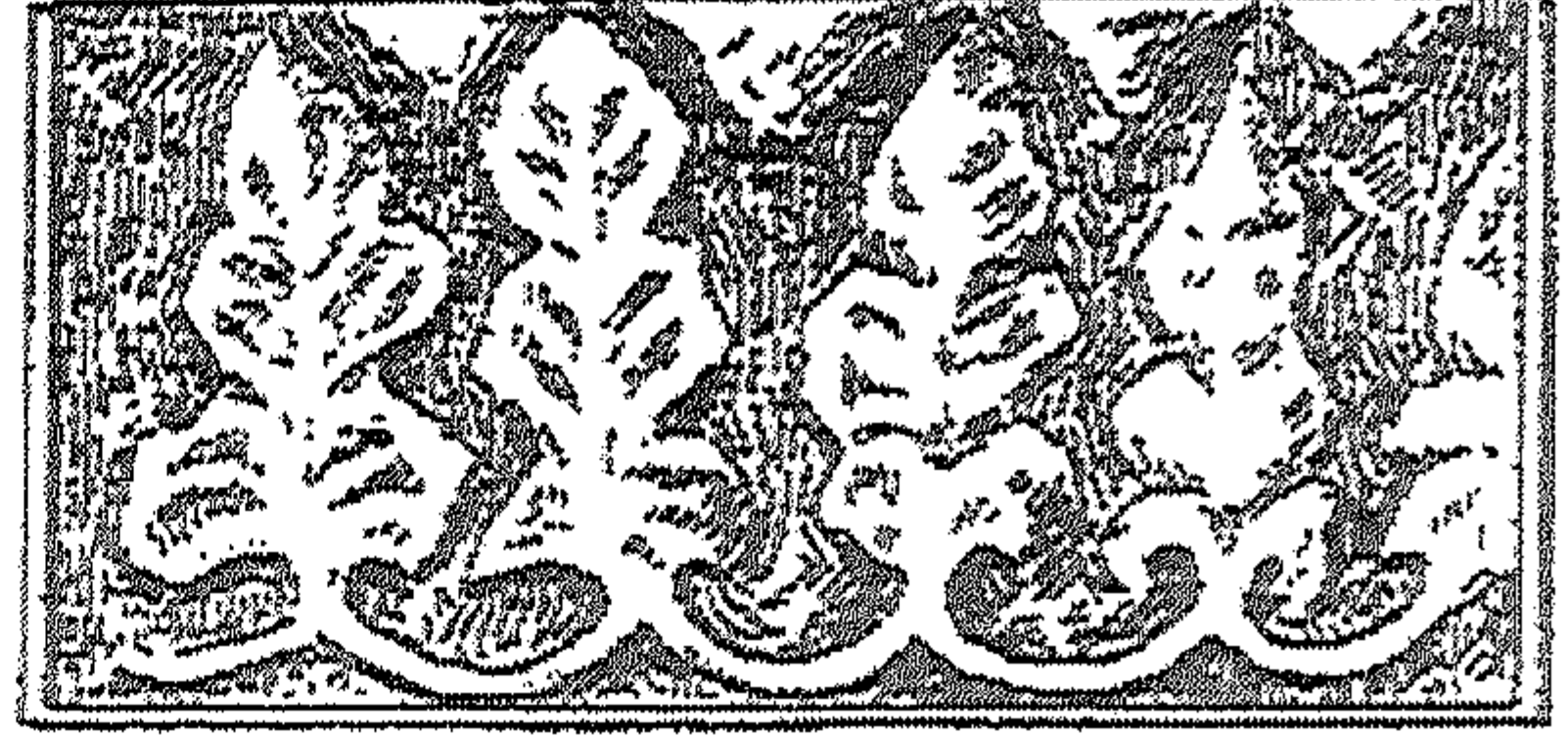

(شكل رقم ٨٦ - ج)

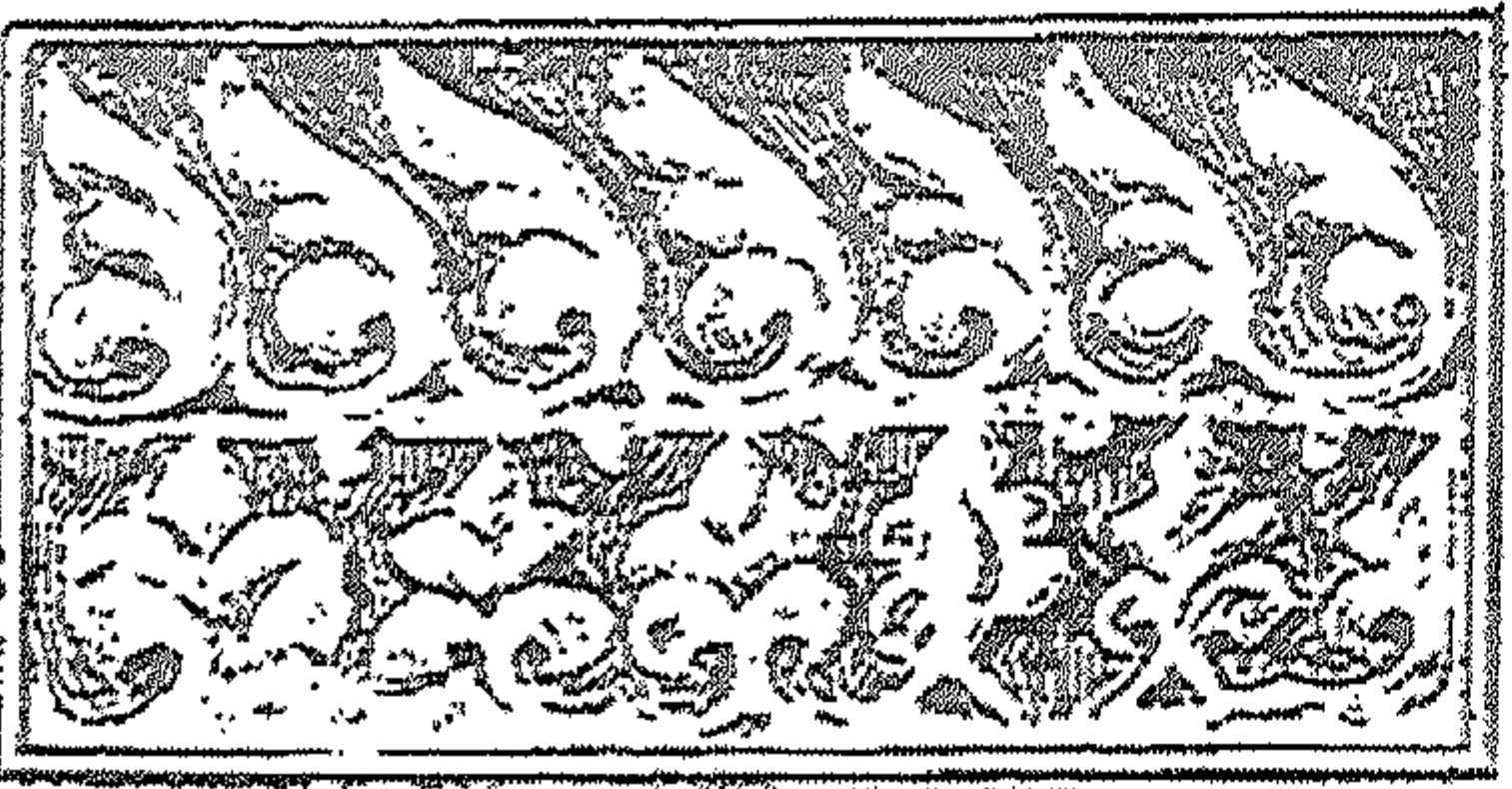

(شكل رقم ٨٦ - و)

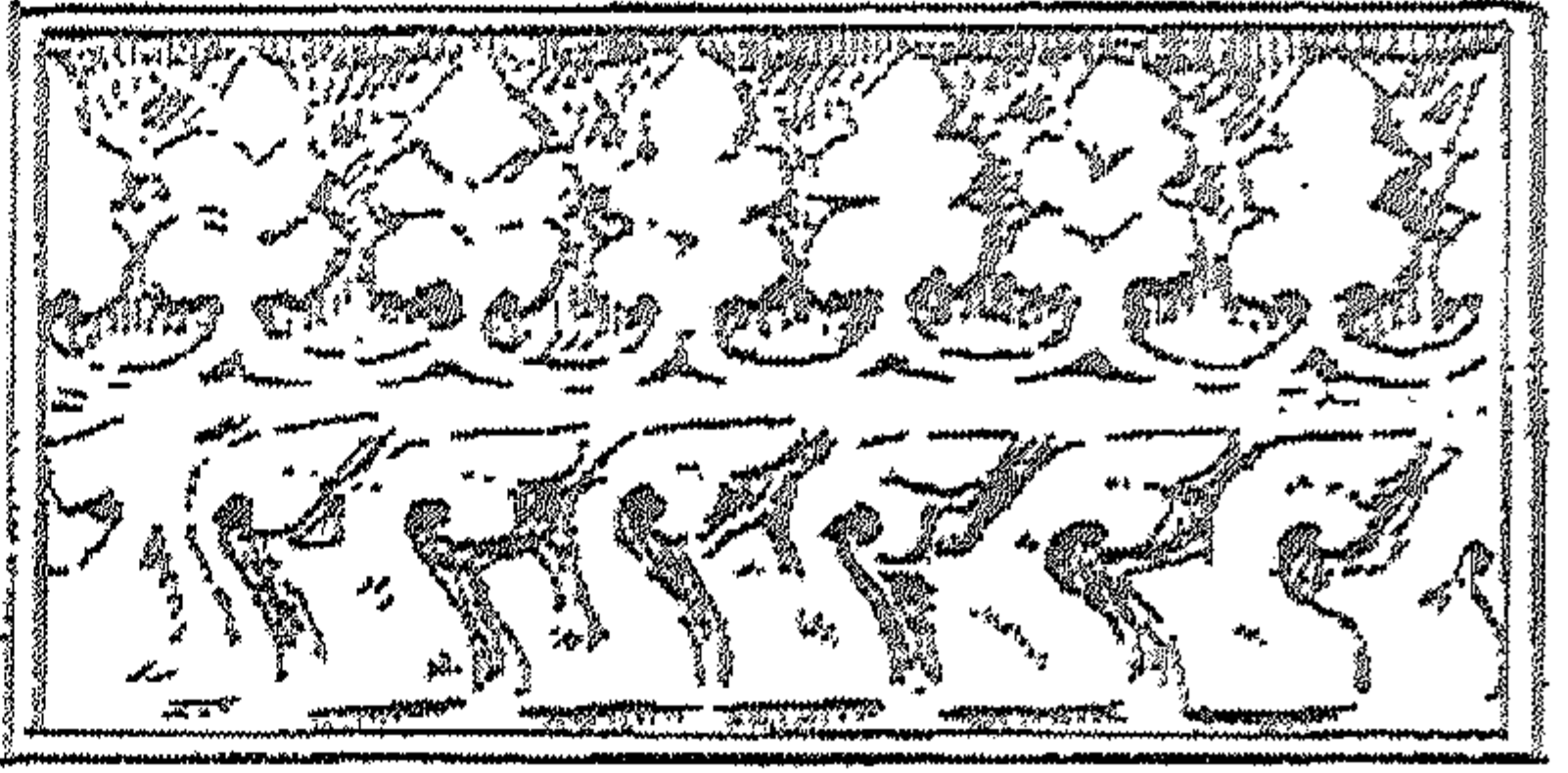

(شكل رقم ٨٦ - هـ)

(شكل رقم ٨٦) تفاصيل من الوحدات الزخرفية بواجهة مسجد الأبواب الثلاثة عن جولفان

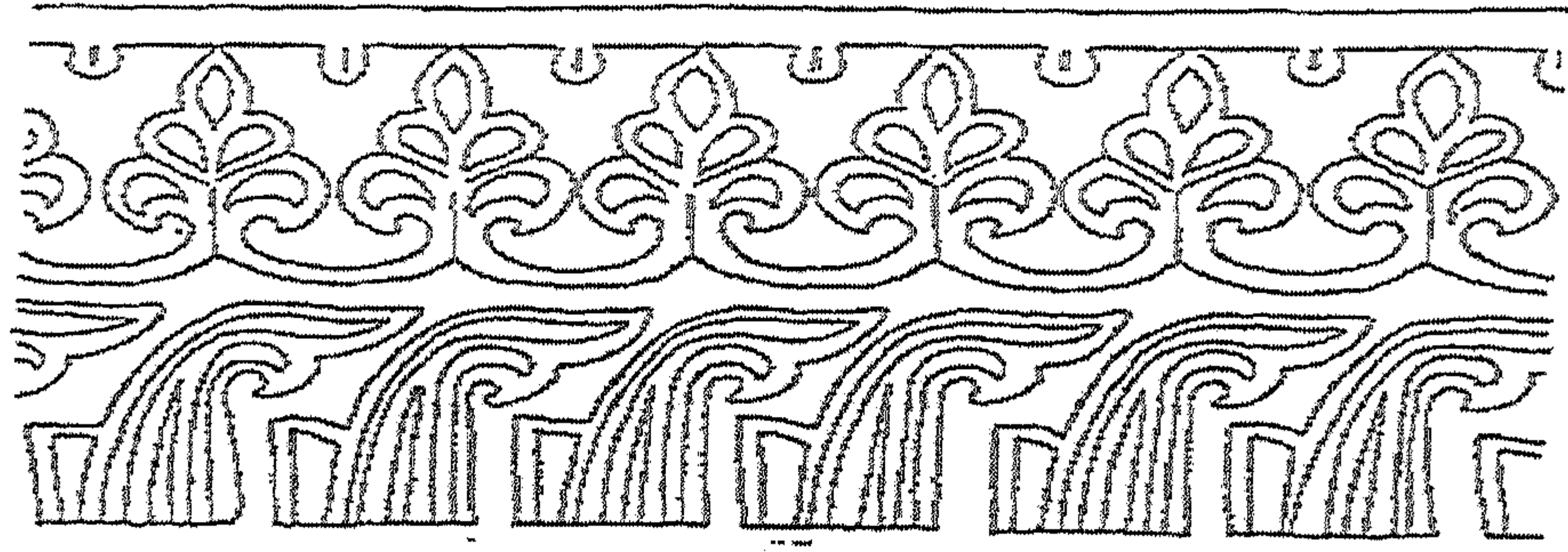

(شكل رقم ٨٧ - أ)

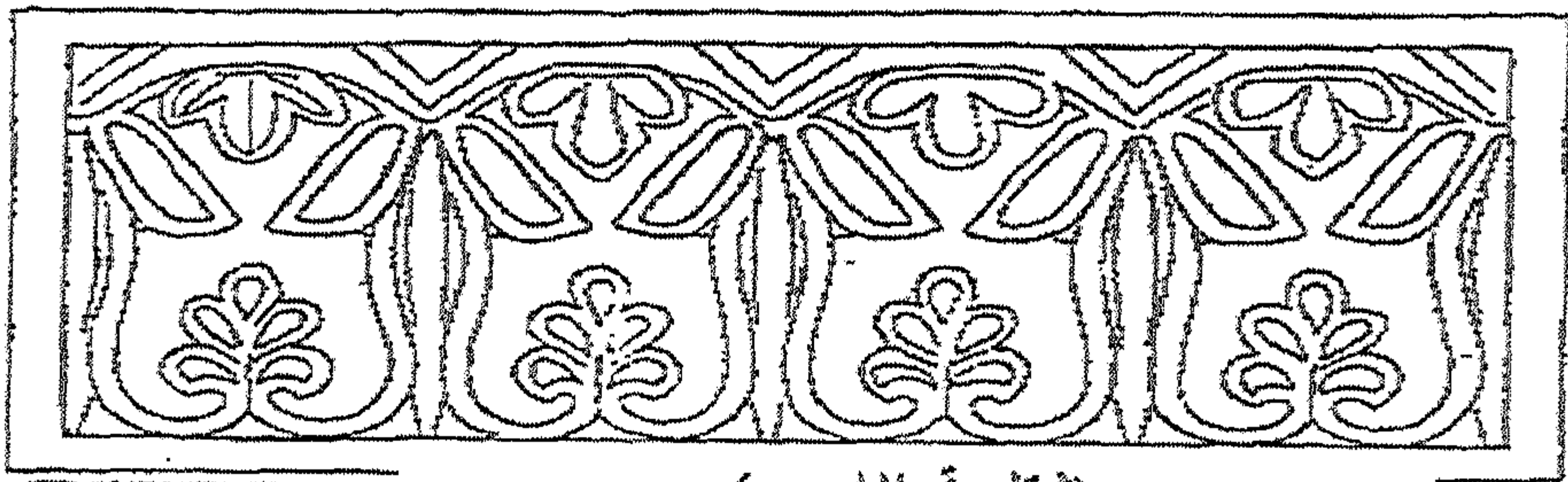

(شكل رقم ٨٧ - ب)

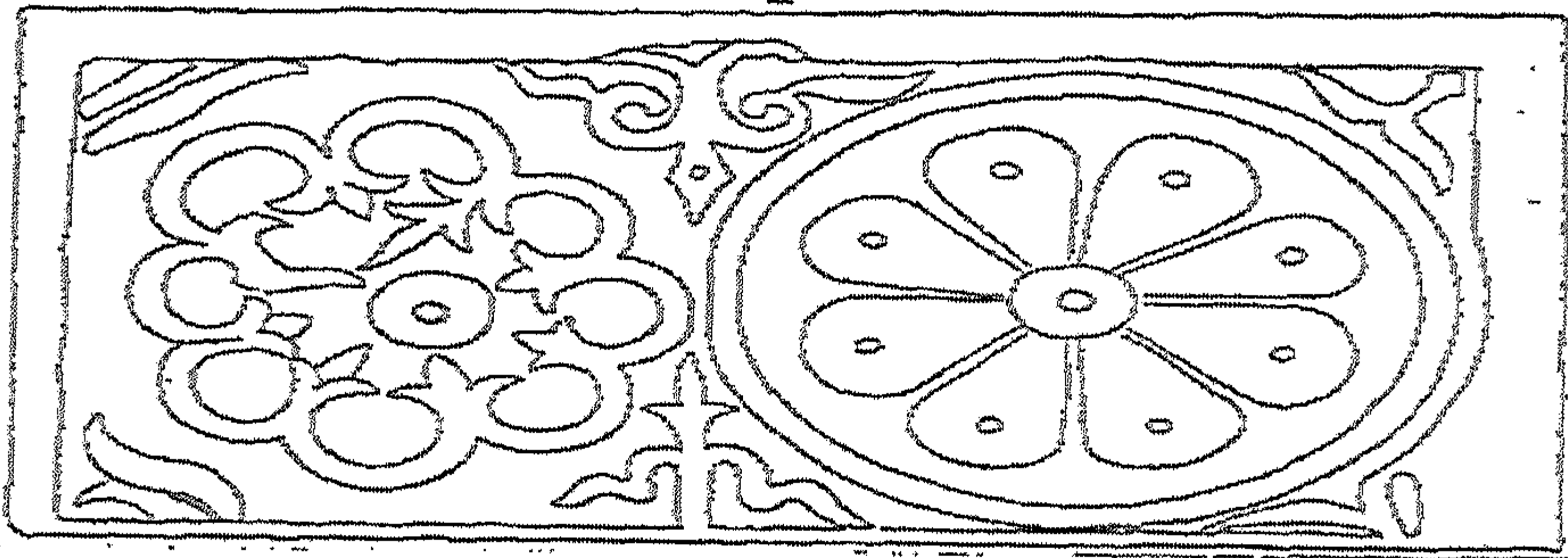

(شكل رقم ٨٧ - ج)

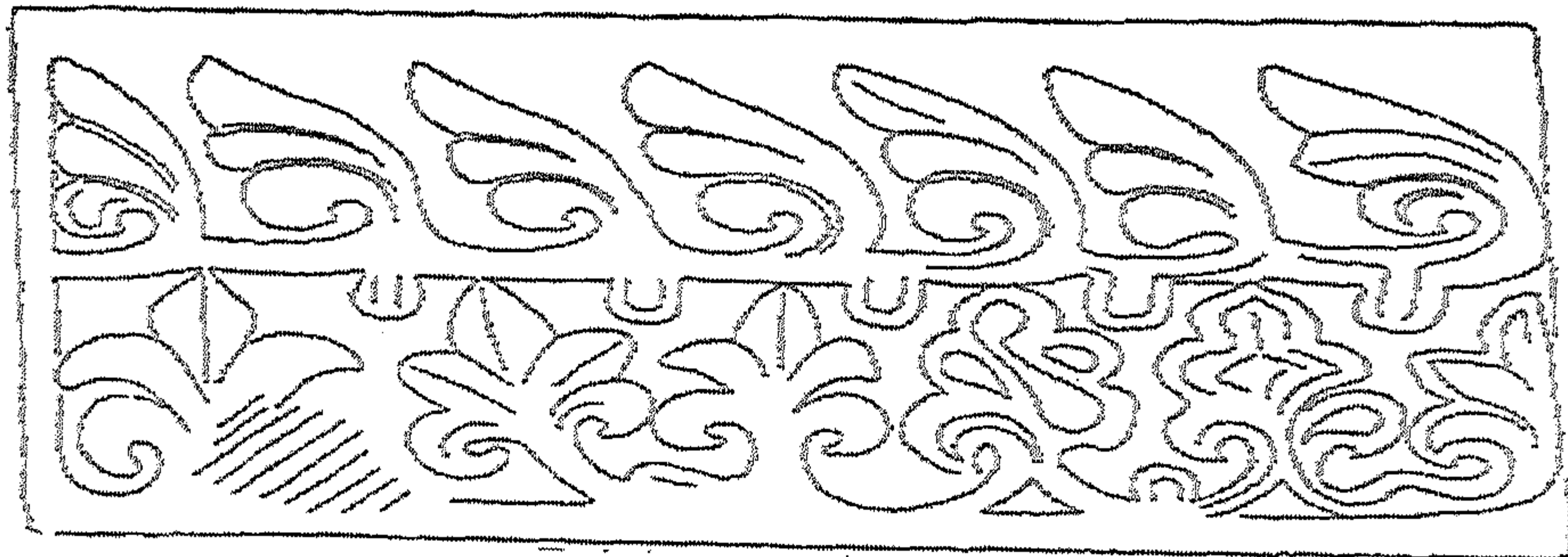

(شكل رقم ٨٧ - د)

(شكل رقم ٨٧) رسم لبعض الوحدات الزخرفية بواجهة مسجد الأيواب الثلاثة عن ليزين .

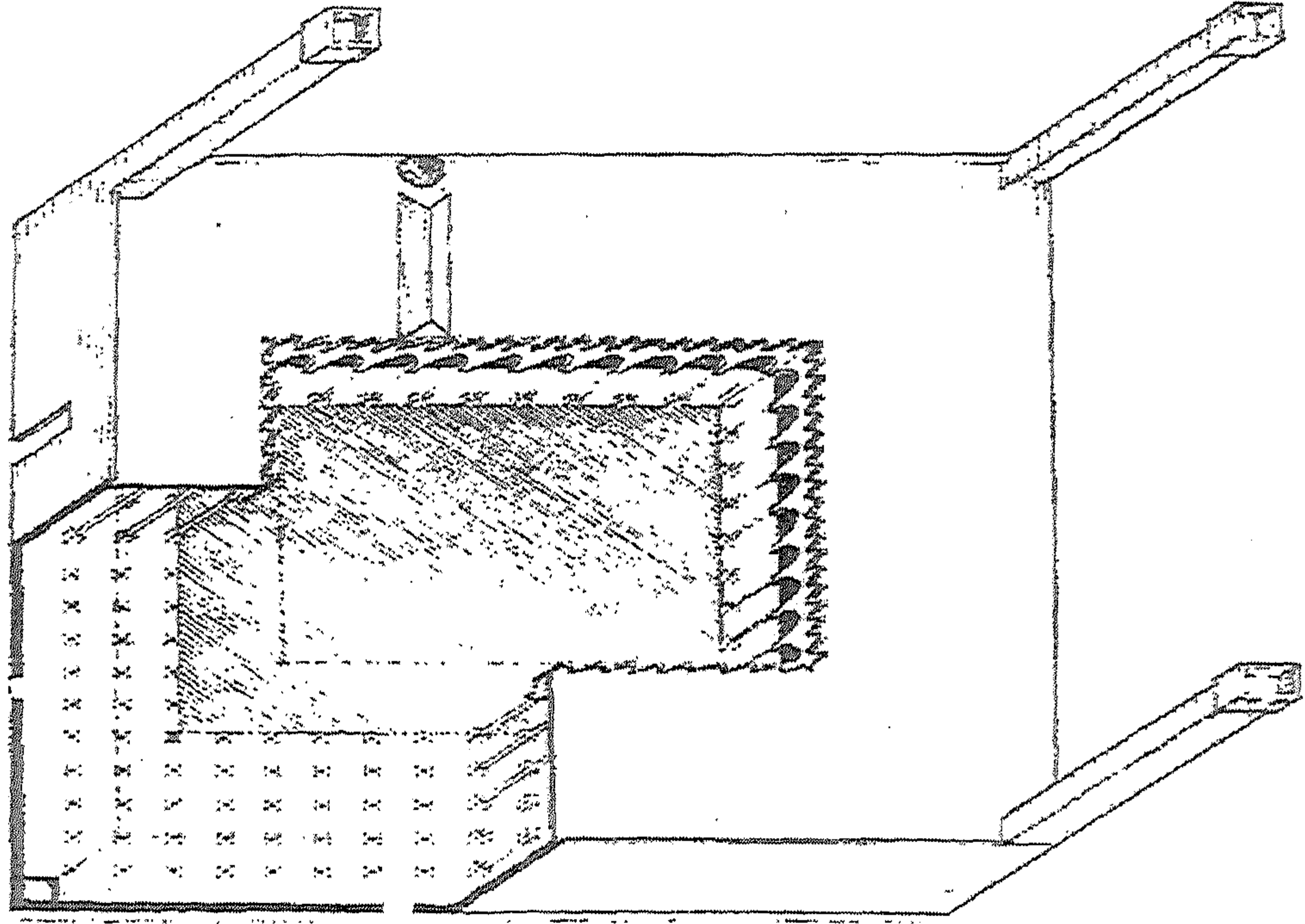

(شكل رقم ٨٨) رسم منظور لمسجد الرسول صلى الله عليه وسلم بالمدينة في عهد الوليد بن عبد الملك
عن روبرت هيلينبراند

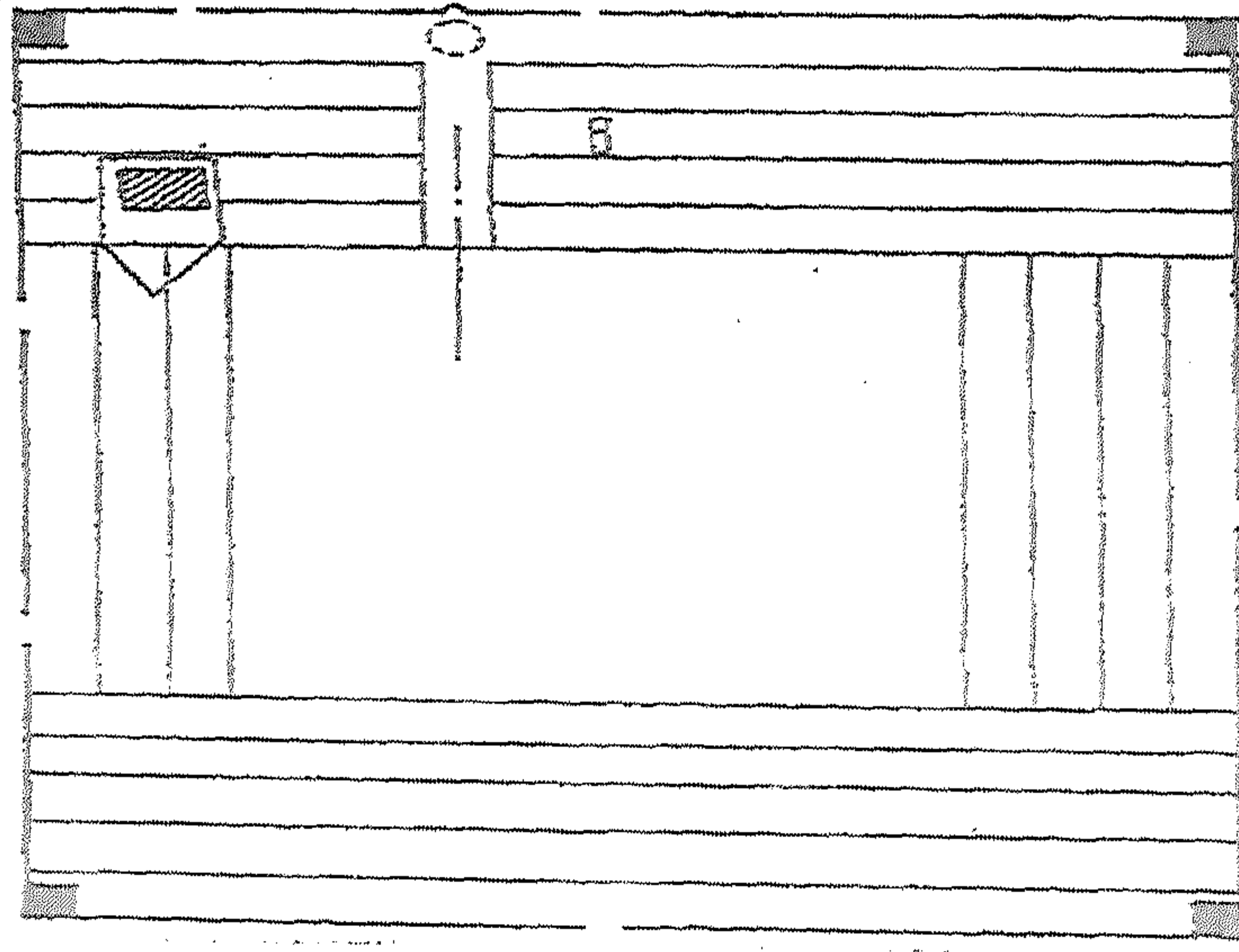

(شكل رقم ٨٩) رسم تخطيطي لمسجد الرسول صلى الله عليه وسلم بالمدينة في عهد الوليد بن عبد الملك عن أيزين

